

Dell™ C1765nf/C1765nfw
Barevná multifunkční tiskárna
Uživatelská příručka

Model: Dell C1765nf / Dell C1765nfw



Obsah

Než začnete	15
A Poznámky, upozornění a varování	17
1 Dell™ C1765nf/C1765nfw Barevná multifunkční tiskárna Uživatelská příručka	19
Konvence.....	19
2 Vyhledávání informací.....	21
3 Funkce produktu	23
4 O tiskárně	25
Pohled zřepedu	25
Pohled zezadu.....	26
Požadavky na prostor	27
Automatický podavač dokumentů (ADF).....	28
Ovládací panel	28
Zabezpečení tiskárny	29
Objednání spotřebního materiálu	30
Nastavení tiskárny	31
5 Odstranění obalového materiálu	33
6 Připojení tiskárny	35
Připojení tiskárny k počítači nebo síti.....	36

	Přímé připojení	36
	Ethernetové připojení.....	36
	Bezdrátové připojení (pouze barevná multifunkční tiskárna Dell C1765nfw).....	37
	Změna konfigurace bezdrátového nastavení.....	42
	Připojení telefonní linky	43
	Zapnutí tiskárny.....	44
7	Nastavení tiskárny.....	47
	Nastavení úvodního nastavení na ovládacím panelu.....	47
	Nastavení tiskárny pomocí disku Software and Documentation	51
8	Nastavení IP adresy	53
	Přiřazení IP adresy	53
	Ovládací panel.....	53
	Nástroje	54
	Ověření IP nastavení	55
	Ovládací panel.....	55
	Zpráva o nastavení systému.....	55
	Příkaz Ping.....	55
9	Vkládání papíru	57
	Vkládání tiskového média do víceúčelového podavače (MPF).....	57
	Vkládání tiskového média do přednostního podavače listů (PSI).....	62
10	Instalace ovladačů tiskárny pro operační systémy Windows®	65
	Identifikace předinstalačního stavu ovladače tiskárny	65
	Změna nastavení brány firewall před instalací tiskárny	65
	Nastavení přímého připojení	65
	Pro instalaci ovladače tiskárny na straně hostitele	65
	Pro instalaci ovladače tiskárny XML Paper Specification (XPS)	66
	Nastavení síťového připojení	68
	Nastavení síťové tiskárny do místní sítě	68
	Nastavení síťové tiskárny do vzdálené sítě	72

Nastavení pro webové služby na zařízeních (WSD)	76
Přidávání rolí tiskových služeb	76
WSD nastavení tiskárny	77
Nastavení pro sdílený tisk	78
Ukázat a tisknout "Point and Print"	80
Metodou "Peer-to-Peer"	82
11 Instalace ovladačů tiskárny pro operační systémy Macintosh.	85
Instalace ovladačů a softwaru	85
Přidání tiskárny do systému Mac OS X 10.5 nebo novější verze(i)	85
Přidání tiskárny do systému Mac OS X 10.4.11	86
Používání tiskárny	89
12 Ovládací panel	91
Používání tlačítek ovládacího panelu	91
Stav Wi-Fi WPS tlačítko podsvícení(pouze barevná multifunkční tiskárna Dell C1765nfw)	93
Používání numerické klávesnice pro zadávání znaků	94
Písmena a čísla klávesnice	94
Změna čísel nebo názvů	94
Vložení pauzy	94
Tisk stránky nastavení panelu	95
Změna jazyka	95
Ovládací panel	95
Nástroje	95
Nastavení možnosti úsporného časovače	95
13 Konfigurace tiskárny Dell™ pomocí webového prohlížeče .97	
Přehled	97
Nastavení konfigurace tiskárny Dell pomocí webového prohlížeče	97
Nastavení z webového prohlížeče	97
Nastavení z ovládacího panelu	99
Spuštění konfigurace tiskárny Dell pomocí webového prohlížeče	99

Přehled položek menu	99
Formát zobrazení stránky	101
Horní rámeček	101
Levý rámeček.....	102
Pravý rámeček	103
Změna nastavení položek menu	104
Podrobnosti o položkách menu.....	104
Stav tiskárny.....	106
Tiskové úlohy	107
Nastavení tiskárny	108
Nastavení tiskového serveru	122
Hlasitost tisku	133
Adresář	133
Nastavení zásobníku.....	138
14 Porozumění menu nástrojů	139
Spuštění nástrojů	139
Použití nástrojů pro změnu nastavení tiskárny	139
Zpráva o nastavení tiskárny.....	140
Informace o tiskárně.....	140
Nastavení menu	140
Zprávy.....	142
Nastavení TCP/IP	143
Nastavení zásobníku	143
Výchozí nastavení	144
Nastavení faxu	145
Údržba tiskárny.....	146
Nastavení systému.....	146
Datum & Čas.....	148
Gramáž papíru	148
Úprava přenosového válce	149
Úprava fixační jednotky	149
Úprava registrace.....	150
Úprava nadmořské výšky.....	151
Obnovení výchozího nastavení.....	151
Toner od jiného výrobce než Dell	151
Režim obnovy přenosového válce.	152
Přizpůsobení webového odkazu	152
Nastavení TCP/IP	152
Nastavení zásobníku	153

EWS (Vestavěný webový server nebo konfigurace tiskárny Dell pomocí webového prohlížeče).....	154
Výchozí nastavení pro skenování	154
Výchozí nastavení pro faxování	156
Výchozí nastavení pro kopírování.....	157
Nastavení faxu	159
Diagnostika	161
Tisk grafu.....	161
Údaje ze senzoru prostředí	161
Čištění vývojové jednotky.....	162
Režim obnovy	162
Obnovení výchozího nastavení.....	162
15 Porozumění menu tiskárny	163
Výchozí nastavení	163
Výchozí nastavení pro kopírování	163
Výchozí nastavení pro skenování	168
Výchozí nastavení pro faxování	172
Tisk z USB	173
Nastavení zásobníku	173
MPF	173
Zpráva / Seznam	174
Nastavení systému	174
Nastavení panelu	174
Historie úlohy	175
Historie chyb	175
Stránka testu barvy	175
Protokol sledování	175
Adresář	175
Aktivita faxu	175
Tisk zprávy/seznamu pomocí ovládacího panelu	175
Tisk zprávy/seznamu pomocí nástrojů.....	175
Administrátorské menu	176
Telefonní seznam	176
Síť	176
Nastavení faxu.....	181
Nastavení systému	188
Údržba	192
Nastavení zabezpečení	197
Skenování do e-mailu	198
Nastavení USB	199

Jazyk panelu	199
Funkce uzamčení panelu	200
Povolení uzamčení panelu	200
Zakázání uzamčení panelu	200
Obnovení výchozího nastavení	201
16 Pokyny pro tisková média	203
Papír	203
Vlastnosti papíru	203
Doporučený papír	204
Nepřijatelný papír.....	204
Výběr papíru.....	204
Výběr předtištěných médií a hlavičkový papír.....	205
Tisk na hlavičkový papír	205
Vkládání hlavičkového papíru	205
Výběr perforovaného papíru.....	206
Obálky	206
Štítky	207
Skladování tiskového média	207
Identifikace tiskového média a specifikace	208
Podporované velikosti papíru	208
Podporované typy papíru	209
Specifikace typu papíru	209
17 Vkládání tiskového média	211
Kapacita	211
Rozměry tiskového média	211
Vkládání tiskového média do víceúčelového podavače (MPF)	211
Vkládání obálky do víceúčelového podavače (MPF).....	216
Vkládání hlavičkového papíru	218
Vkládání tiskového média do přednostního podavače listů (PSI)	219
Vkládání obálky do přednostního podavače listů (PSI).....	221
Vkládání hlavičkového papíru	223
Vkládání tiskového média při ručním oboustranném tisku	224
Když používáte víceúčelový podavač (MPF)	224
Když používáte přednostní podavač listů (PSI)	225

Použití rozšíření výstupního zásobníku	226
Tisk, kopírování, skenování a faxování	227
18 Tisk	229
Tipy pro úspěšný tisk.....	229
Tipy pro skladování tiskového média	229
Zamezení zasekávání papíru	229
Odeslání úlohy k tisku	229
Zrušení tiskové úlohy	230
Zrušení z ovládacího panelu	230
Zrušení úlohy v operačním systému Windows	230
Přímý tisk pomocí úložného zařízení USB	231
Podporované formáty souboru	231
Tisk souboru z paměti USB.....	231
Tisk stránky zprávy.....	231
19 Kopírování	233
Vkládání papíru pro kopírování	233
Příprava dokumentu	233
Vytváření kopií na skenovacím skle.....	233
Vytváření kopií na ADF	235
Nastavení možností kopírování	235
Počet kopií	235
Barva.....	236
Kompletování	236
Zmenšení/zvětšení.....	237
Velikost dokumentu.....	238
Typ originálu	238
Světlejší/tmavší.....	239
Ostrost.....	239
Automatická expozice	240
Více na	240
Okraj nahoře/dole	241
Okraj vlevo/vpravo.....	241
Okraj uprostřed	242

Změna výchozího nastavení	243
20 Skenování	245
Přehled skenování.....	245
Skenování z ovládacího panelu - skenování do aplikace	246
Skenování z ovládacího panelu - skenování do WSD.....	247
Nastavení tiskárny pro skenování do WSD	247
Procedury pro WSD skenování	247
Skenování pomocí ovladače TWAIN.....	247
Skenování pomocí ovladače Windows Image Acquisition (WIA).....	248
Skenování do PC nebo serveru pomocí SMB/FTP.....	249
Přehled	249
Potvrzení přihlašovacího jména a hesla.....	251
Zadání destinace pro uložení dokumentu	252
Konfigurace nastavení tiskárny.....	259
Odeslání naskenovaného souboru do sítě.....	263
Skenování na úložné zařízení USB	264
Odeslání e-mailu s naskenovaným obrázkem.....	265
Nastavení e-mailového adresáře.....	265
Odeslání e-mailu s naskenovaným souborem.....	266
21 Faxování	267
Konfigurace úvodního nastavení faxu	267
Nastavení země.....	267
Nastavení ID tiskárny.....	267
Nastavení času a data	268
Změna režimu hodin	268
Nastavení zvuků	268
Hlasitost reproduktoru.....	268
Hlasitost vyzvánění	269
Zadání nastavení faxu	269
Změna možností nastavení faxu	269
Dostupné možnosti nastavení faxu	270
Odesílání faxu.....	272
Vkládání originálu do ADF	272
Vkládání originálu na skenovací sklo	272

Rozlišení	273
Typ originálu	273
Světlejší/tmavší	274
Odesílání faxu automaticky	274
Odesílání faxu ručně	275
Potvrzení o přenosu	275
Automatické opakované vytáčení	275
Odesílání odloženého faxu	276
Odesílání faxu z ovladače (přímé faxování)	276
Příklad	276
Přijetí faxu	280
O režimech přijetí	280
Vkládání papíru pro přijaté faxy	280
Přijetí faxu automaticky v režimu faxu	280
Přijetí faxu ručně v režimu telefonu	280
Přijetí faxu automaticky v režimu telefonu/faxu nebo záznamníku/faxu.	280
Přijetí faxu ručně pomocí externího telefonu	280
Přijetí faxů pomocí režimu DRPD	281
Přijetí faxů do paměti	281
Přijetí na vyžádání	281
Automatické vyzvánění	282
Zrychlená volba	282
Uložení čísla pro zrychlenou volbu	282
Odeslání faxu pomocí zrychlené volby	282
Skupinové vytáčení	283
Nastavení skupinového vytáčení	283
Editace skupinového vytáčení	283
Odeslání faxu pomocí skupinového vytáčení (přenos na více adres)	284
Tisk seznamu adresáře	284
Další způsoby faxování	285
Pomocí režimu zabezpečeného přijetí	285
Pomocí záznamníku	286
Pomocí počítačového modemu	286
Tisk zprávy	287
Změna výchozího nastavení faxu	287

O tiskárně	289
------------------	-----

22 Porozumění softwaru tiskárny

(pouze Windows®)	291
Okno stavu tiskárny "Printer Status Window"	291
Nástroj "Status Monitor Console"	291
Systém řízení dodávek spotřebního materiálu Dell	
"Dell Supplies Management System"	291
Nástroj rychlého spuštění "Quick Launch Utility"	292
Nástroj Editor adresáře "Address Book Editor"	293
Nástroj "ScanButton Manager"	293
Nástroj "Dell ScanCenter"	294

23 Porozumění zprávám tiskárny	295
--------------------------------------	-----

24 Specifikace	301
----------------------	-----

Kompatibilita s operačními systémy	301
Napájení	301
Rozměry	301
Paměť	301
Jazyk popisu stránky (PDL)/emulace, operační systém a rozhraní	301
MIB kompatibilita	302
Prostředí	302
Kabely	303
Specifikace kopírování	304
Specifikace skeneru	304
Specifikace faxu	305

Údržba tiskárny	307
-----------------------	-----

25 Údržba tiskárny	309
--------------------------	-----

Zjišťování stavu spotřebního materiálu	309
Uchovávání spotřebního materiálu	309

Skladování tiskového média	309
Skladování spotřebního materiálu	310
Výměna tonerových kazet	310
Výměna tonerových kazet.....	310
Instalace tonerové kazety.....	312
Čištění vnitřku tiskárny	313
Čištění senzoru sytosti barev toneru (CTD)	316
Úprava registru barev	317
Provádění automatické úpravy	317
Tisk grafu registru barev	318
Stanovení hodnot	318
Zadání hodnot	319
Čištění skeneru	320
Čištění podávacího válečku ADF	322
26 Odstranění zaseknutého papíru	323
Zabránění zaseknutí	323
Identifikace místa zaseknutého papíru	324
Odstranění zaseknutého papíru z ADF	325
Odstranění zaseknutého papíru z předu tiskárny	329
Odstranění zaseknutého papíru zezadu tiskárny	330
Odstranění zaseknutého papíru z výstupního zásobníku	332
Řešení problémů	337
27 Řešení problémů	339
Základní problémy s tiskárnou	339
Problémy s displejem	339
Problémy s tiskem	339
Problémy s kvalitou tisku	341
Výstup je příliš světlý	341
Toner zanechává skvrny nebo vypadne tisk/skvrna na zadní straně	342

Náhodné skvrny/rozostřené obrázky	343
Celý výstup je prázdný.....	343
Na výstupu se objevily pruhy	343
Šikmé barevné tečky	344
Svislé mezery.....	344
Žilkování	344
Zdvojení	345
Mlha	346
Výskyt korálek "Bead-Carry-Out" (BCO)	346
Šnekovitá spirála	347
Zvrásněný/zbarvený papír	347
Horní okraje jsou špatně.....	348
Registr barev je vychýlený	349
Vyboulený/ hrbolatý papír	350
Zaseknutí	350
Zablokování zaseknutí	350
Zaseknutí více médií najednou.....	351
Problémy s kopírováním.....	352
Problémy s faxováním	352
Problémy se skenováním	353
Problémy s ovladačem skeneru/nástroji tiskárny	355
Problémy s bezdrátovým nastavením (pouze tiskárna Dell C1765nfw)	356
Ostatní problémy.....	356
Kontaktování služby.....	356
Dodatek	357
B Dodatek	359
Zásady poskytování technické podpory společnosti Dell.....	359
Online služby	359
Záruční a reklamační podmínky	360
Informace o recyklaci	360
Kontaktování společnosti Dell	360
Index	362

Než začnete

Poznámky, upozornění a varování	17
1 Dell™ C1765nf/C1765nfw barevná multifunkční tiskárna uživatelská příručka	19
2 Vyhledávání informací.....	21
3 Funkce produktu.....	23
4 O tiskárně.....	25

Poznámky, upozornění a varování



POZNÁMKA: POZNÁMKA označuje důležité informace, které vám pomohou lépe využívat tiskárnu.



UPOZORNĚNÍ: UPOZORNĚNÍ označuje nebezpečí poškození hardwaru nebo ztrátu dat, a popisuje, jak se problému



vyhnout. **VAROVÁNÍ: VAROVÁNÍ** upozorňuje na potenciální poškození majetku a riziko úrazu nebo smrti.

Informace obsažené v tomto dokumentu podléhají změnám bez

předchozího upozornění. © 2013 Dell Inc. Všechna práva

vyhrazena.

Reprodukce těchto materiálů jakýmkoliv způsobem bez písemného souhlasu společnosti Dell Inc. je přísně zakázána.

Ochranné známky použité v tomto textu: DELL a logo společnosti DELL jsou ochranné známky společnosti Dell Inc.; *Microsoft*, *Windows*, *Windows Server*, *Windows Vista*, a *Internet Explorer* jsou ochranné známky nebo registrované ochranné známky společnosti Microsoft Corporation ve Spojených státech amerických a/nebo v dalších zemích; Macintosh a Mac OS jsou ochranné známky společnosti Apple Inc., registrované ve Spojených státech amerických a dalších zemích; Adobe je registrovaná ochranná známka nebo ochranná známka společnosti Adobe Systems Incorporated ve Spojených státech amerických a/nebo v dalších zemích; Wi-Fi je registrovaná ochranná známka společnosti Wi-Fi Alliance; Wi-Fi Protected Setup, WPA, a WPA2 jsou ochranné známky Wi-Fi Alliance.

XML Paper Specification (XPS): Tento produkt může zahrnovat duševní vlastnictví společnosti Microsoft Corporation. Termíny a podmínky, za kterých společnost Microsoft uděluje licenci takového duševního vlastnictví, lze nalézt na <http://go.microsoft.com/fwlink/?LinkId=52369>; DES: Tento produkt obsahuje software vyvinutý Ericem Youngem (eay@mincom.oz.au); AES: Copyright © 2003, Dr Brian Gladman, Worcester, UK. Všechna práva vyhrazena. Tento produkt používá zveřejněný AES software poskytnutý Dr Brian Gladman podle licenčních podmínek BSD; TIFF (libtiff): Copyright © 1988-1997 Sam Leffler and Copyright © 1991- 1997 Silicon Graphics, Inc.; ICC Profile (Little cms): Copyright © 1998-2004 Marti Maria.

Ostatní ochranné známky a obchodní názvy mohou být použity v tomto dokumentu s odkazem na subjekty uplatňující známky a názvy nebo jejich produkty.

Dell Inc. se zříká všech vlastnických nároků na ochranné známky a obchodní názvy, kromě svých vlastních.

Software tiskárny používá některé kódy definované společností Independent JPEG Group.

PRÁVA OMEZENÁ VLÁDOU SPOJENÝCH STÁTŮ

Tento software a dokumentace jsou poskytovány s OMEZENÝMI PRÁVY. Použití, kopírování nebo zveřejnění vládou podléhá omezením stanoveným v pododstavci (c)(1)(ii) v Rights in Technical Data and Computer Software v ustanovení DFARS 252.227-7013 a platných předpisů FAR: Dell Inc., One Dell Way, Round Rock, Texas, 78682, USA.

Duben 2013 Rev. A01

Dell™ C1765nf/C1765nfw barevná multifunkční tiskárna Uživatelská příručka

Klikněte na odkazy vlevo pro informace o vlastnostech, možnostech, a fungování barevné multifunkční tiskárny Dell C1765nf/C1765nfw . Pro informace o další dokumentaci k barevné multifunkční tiskárně Dell C1765nf/C1765nfw, se podívejte do kapitoly "Vyhledávání informací" na straně 21.

 **POZNÁMKA:** V této příručce je barevná multifunkční tiskárna Dell C1765nf/C1765nfw označována jako "tiskárna."

Konvence

Následuje popis významu symbolů a písem použitých v této příručce:

- | | | |
|---------------------------|---|--|
| Tučné texty | : | <ul style="list-style-type: none"> • Názvy hardwarových tlačítek na ovládacím panelu. • Názvy obrazovek na LCD panelu. • Menu, příkazy, okna nebo dialogová okna zobrazená na obrazovce počítače. |
| Texty v písmu Courier New | : | <ul style="list-style-type: none"> • Menu a zprávy zobrazené na LCD panelu. • Znaký zadané z počítače. • Adresářové cesty. |
| < > | : | <ul style="list-style-type: none"> • Klávesa na klávesnici počítače. |
| → | : | <ul style="list-style-type: none"> • Označuje cestu k určité položce v rámci procedury na počítači |
| " " | : | <ul style="list-style-type: none"> • Křížové odkazy v této příručce. • Znaký zadané z ovládacího panelu. • Zprávy zobrazené na obrazovce počítače. |

Vyhledávání informací

 **POZNÁMKA:** Obrázky použité v této příručce patří k barevné multifunkční tiskárně Dell™ C1765nfw, pokud není uvedeno jinak.

Co hledáte?	Naleznete zde
-------------	---------------

- Ovladače tiskárny
- Uživatelská příručka

Software and Documentation disc



Software and Documentation disc obsahuje video o nastavení, dokumentaci, a ovladače tiskárny. Disk můžete použít k instalaci/přinstalování ovladačů nebo pro přístup k video o nastavení a dokumentaci.

Readme soubory mohou být obsaženy na disku pro poskytnutí lastminute aktualizací týkajících se technických změn tiskárny, nebo pokročilé technické informace pro zkušené uživatele nebo techniky.

Jak používat tiskárnu

Stručná informační příručka

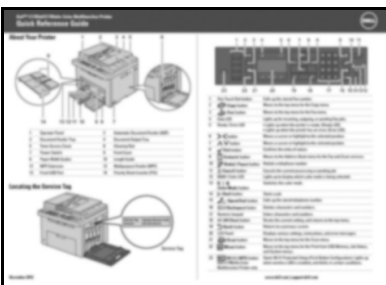

- Bezpečnostní informace
- Záruční informace

Důležité informace



VAROVÁNÍ: Přečtěte si a dodržujte všechny bezpečnostní pokyny v *Důležitých informacích* před nastavením a provozem tiskárny.

Co hledáte?

Naleznete zde

Jak nastavit tiskárnu

Instalační diagram

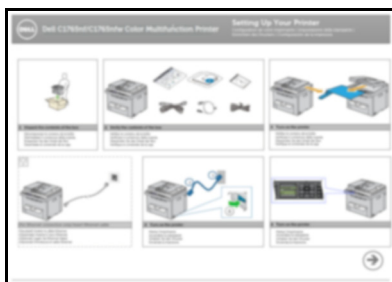

Řešení problémů

"Řešení problémů" na straně 339

Express Service Code a Service Tag

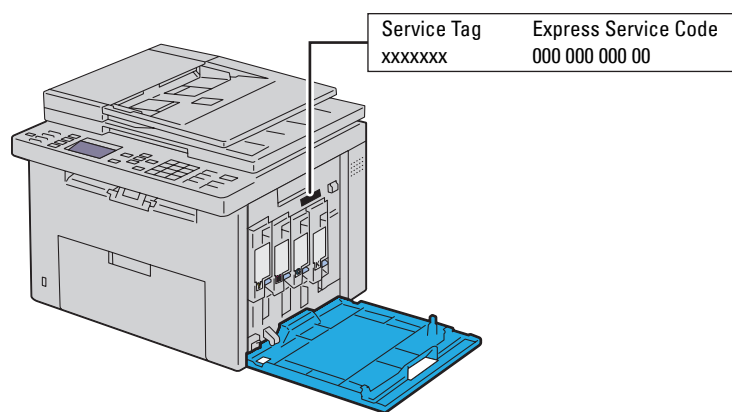

Express Service Code a Service Tag jsou umístěny uvnitř bočních dveří tiskárny.

-
- Nejnovější ovladače tiskárny
 - Odpovědi na dotazy technickému servisu a podpoře
 - Dokumentace k tiskárně

Přejděte na support.dell.com

support.dell.com nabízí několik on-line nástrojů, včetně:

- Řešení- Rady a tipy při řešení problémů, články od techniků , a on-line kurzy
- Upgrades - Upgrade informace pro komponenty, jako například ovladače tiskárny
- Péče o zákazníky - kontaktní informace, stav objednávky, záruka a informace o opravách
- Kestažení - ovladače
- Manuály - dokumentace tiskárny a specifikace produktu

Přejděte na support.dell.com. Zvolte Váš region na stránce podpory a vyplňte požadované údaje pro přístup k nástrojům a informacím.

Funkce produktu

Tato kapitola popisuje funkce produktu a označuje jejich vazby.

Skenování na úložné zařízení USB

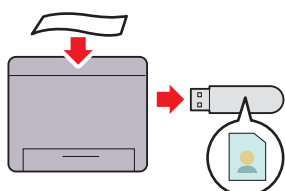

S barevnou multifunkční tiskárnou Dell™ C1765nf/C1765nfw nepotřebujete PC pro připojení vašeho úložného zařízení USB pro uložení naskenovaných dat. Vložte úložné zařízení USB sdo portu na tiskárně, a uložte naskenovaná data přímo z USB. Pro více informací, viz "Skenování na úložné zařízení USB" na straně 264.

Tisk více stran na jeden list papíru (Více na)

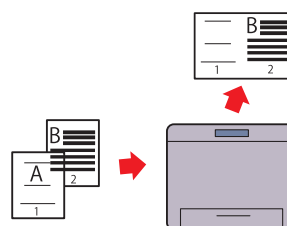

Multiple-Up tisk vám umožňuje tisknout více stran na jeden list papíru. Tato funkce vám umožňuje snížit spotřebu papíru. Pro více informací, viz "Více na" na straně 240.

2-stranný tisk (Ruční oboustranný tisk)

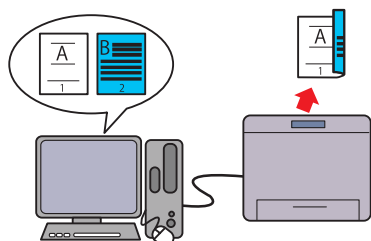

Ruční oboustranný tisk je pro tisk dvou nebo více stran na přední a zadní stranu jednoho listu papíru ručně. Tato funkce vám umožňuje snížit spotřebu papíru. Pro více informací, viz "Vkládání tiskového média při ručním oboustranném tisku" na straně 224.

Tisk z paměti USB (USB přímý tisk)

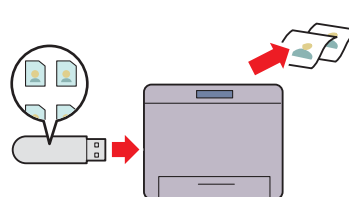

Funkce tisku z paměti USB vám umožňuje tisknout přímo z vašeho úložného zařízení USB, aniž byste zapnuli svůj počítač. Tato funkce umožňuje rychlý tisk s jednoduchými postupy, bez nutnosti spuštění počítače a aplikace. Pro více informací, viz "Přímý tisk pomocí úložného zařízení USB" na straně 231.

**Tisk pomocí bezdrátového připojení (Bezdrátový tisk
(pouze barevná multifunkční tiskárna Dell C1765nfw)**

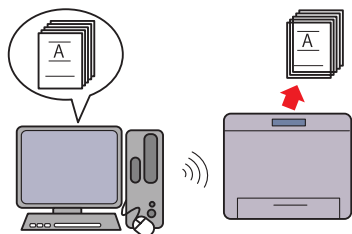

Funkce bezdrátové LAN na tiskárně vám umožňuje nainstalovat tiskárnu kdekoliv, a umožňuje tisk bez kabelového připojení k vašemu počítači.

Pro více informací, viz "Bezdrátové připojení (pouze barevná multifunkční tiskárna Dell C1765nfw)" na straně 37.

O tiskárně

Tato kapitola poskytuje přehled o barevné multifunkční tiskárně Dell™ C1765nf/C1765nfw.

POZNÁMKA: Obrázky použité v této příručce patří k barevné multifunkční tiskárně Dell™ C1765nfw, pokud není uvedeno jinak.

Pohled zepředu

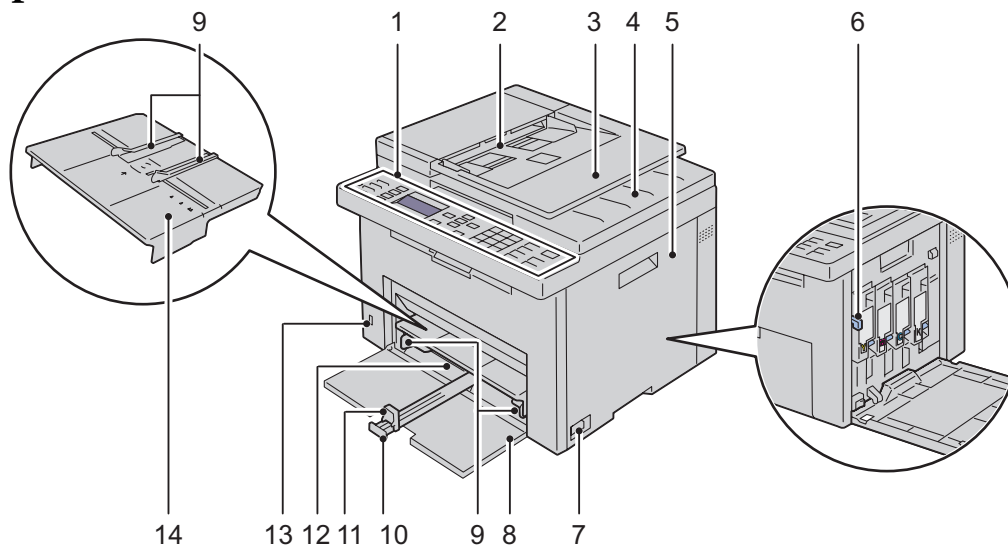

1	Ovládací panel	2	Automatický podavač dokumentů (ADF)
3	Zásobník podavače dokumentů	4	Výstupní zásobník dokumentů
5	Kryt k přístupu k toneru	6	Vytěrák tiskové hlavy
7	Vypínač	8	Přední kryt
9	Vodítka šířky papíru	10	MPF rozšíření
11	Vodítka délky	12	Víceúčelový podavač (MPF)
13	Přední USB port	14	Přednostní podavač listů (PSI)

Pohled zezadu

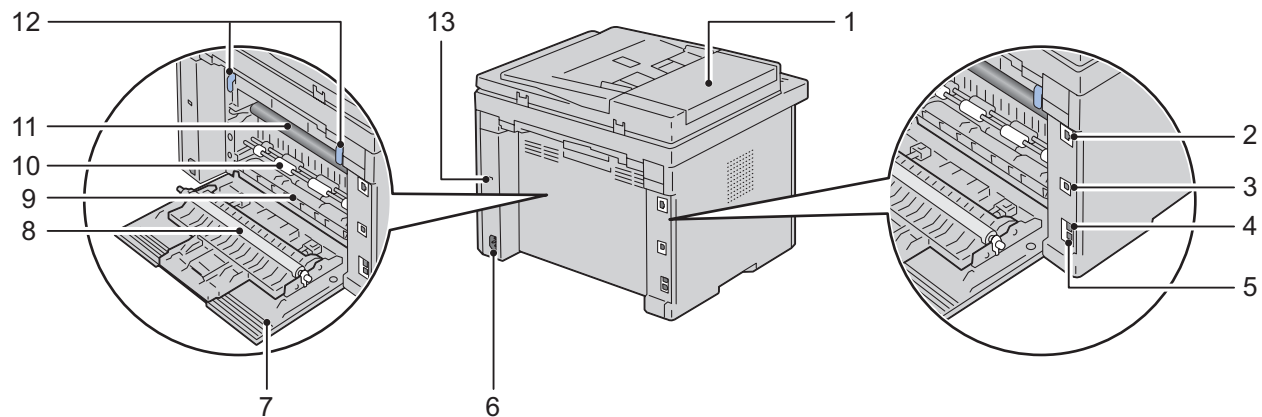

1	ADF kryt	2	Ethernetový port
3	USB port	4	Zásuvka telefonní linky
5	Telefonní konektor	6	Napájecí konektor
7	Zadní kryt	8	Přenosový válec
9	Skluzavka papíru	10	Válec podavače papíru
11	Přenosový pás	12	Páčky
13	Slot pro zabezpečení		

Požadavky na prostor

Tiskárnu umístěte na takové místo, které poskytuje dostatečný prostor pro používání podavače a krytů tiskárny.

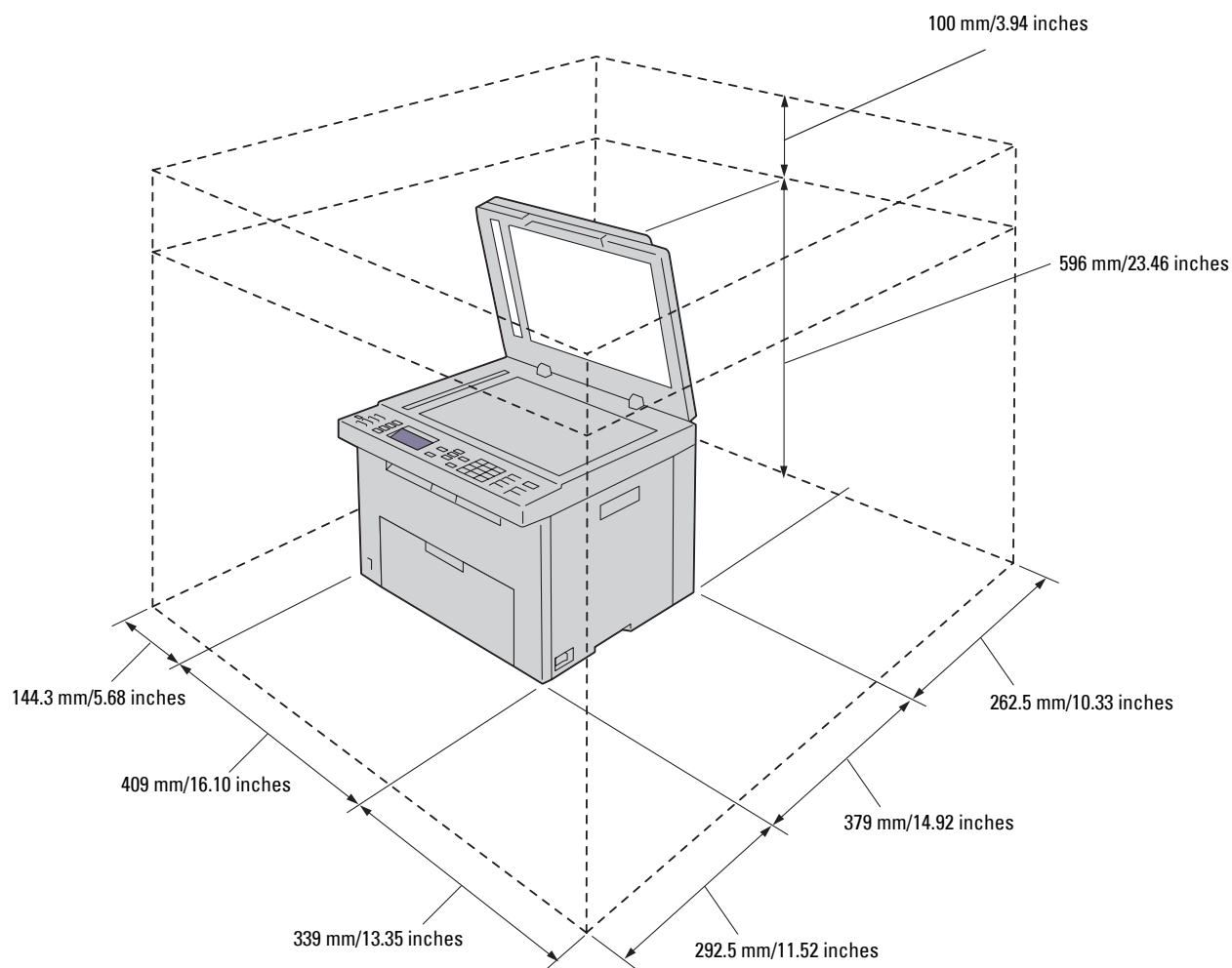

△ UPOZORNĚNÍ: Abyste předešli nepravdělnému obrazu nebo poruchám tiskárky, vyvarujte se umístění tiskárny na přímém slunci s otevřeným předním krytem.

Zabezpečení tiskárny

Pro ochranu tiskárny před krádeží, můžete použít nepovinný zámek Kensington. Připojte zámek Kensington k bezpečnostnímu otvoru tiskárny.

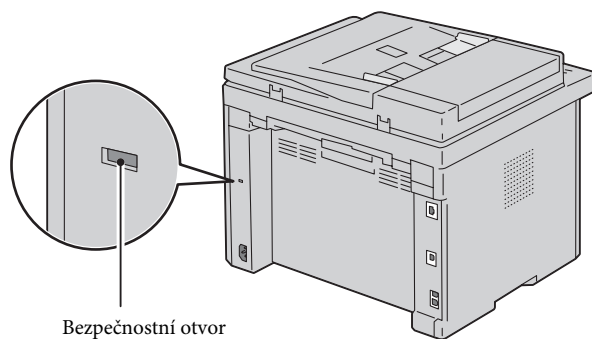

Pro podrobnosti viz. návod k obsluze dodaný se zámkem Kensington.

Objednání spotřebního materiálu

Spotřební materiál si můžete objednat od společnosti Dell na internetu prostřednictvím síťové tiskárny. Zadejte IP adresu tiskárny ve vašem prohlížeči, spusťte **konfiguraci tiskárny Dell pomocí webového prohlížeče**, a klikněte na tlačítko **Objednat spotřební materiál** na: pro objednání toneru pro vaši tiskárnu.

Můžete si také objednat tonerové kazety tímto způsobem:

- 1 Klikněte na tlačítko **Start** → **Všechny programy** → **Dell Printers** → **Dell C1765 Color Multifunction Printer** → **Dell Supplies Management System**.

Objeví se okno **Dell Supplies Management System**.

- 2 Vyberte svou tiskárnu ze seznamu **Select Printer Model**.

- 3 V případě objednání z webu:

a Vyberte webovou adresu ze seznamu **Select Reorder URL**.

b Klikněte na **Visit Dell printer supplies ordering web site**.

Objeví se okno **Dell C1765nf/C1765nfw Color MPF - Dell Supplies Management System**.

c Zadejte **Service Tag**, a poté klikněte na **OK**.

Service Tag je umístěn uvnitř krytu přístupu k toneru ve vaší tiskárně.

Objeví se webová stránka dodávek společnosti Dell.

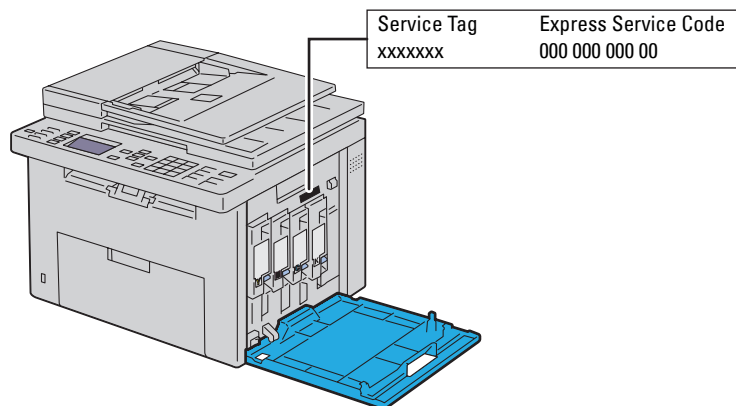

Jestliže si objednáváte po telefonu, zavolejte na číslo, které se objeví v sekci **Objednání po telefonu**.

Nastavení tiskárny

5 Odstranění obalového materiálu.	33
6 Připojení tiskárny	35
7 Nastavení tiskárny.....	47
8 Nastavení IP adresy	53
9 Vkládání papíru.	57
10 Instalace ovladačů tiskárny pro operační systémy Windows®	65
11 Instalace ovladačů tiskárny pro operační systémy Macintosh	85

Odstranění obalového materiálu

Tato kapitola poskytuje přehled o barevné multifunkční tiskárně Dell™ C1765nf/C1765nfw.

POZNÁMKA: Obrázky použité v této příručce patří k barevné multifunkční tiskárně DellC1765nfw, pokud není uvedeno jinak.

- 1 Odstraňte obalový materiál z tiskárny.

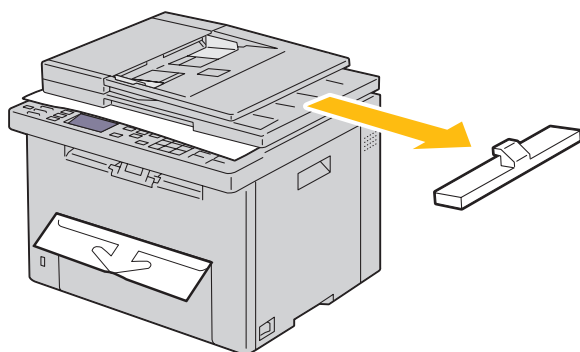

- 2 Nadzdvihněte a otevřete kryt dokumentů.

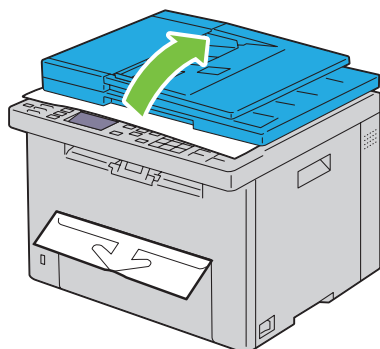

- 3 Sundejte ochranný list ze skenovacího skla.

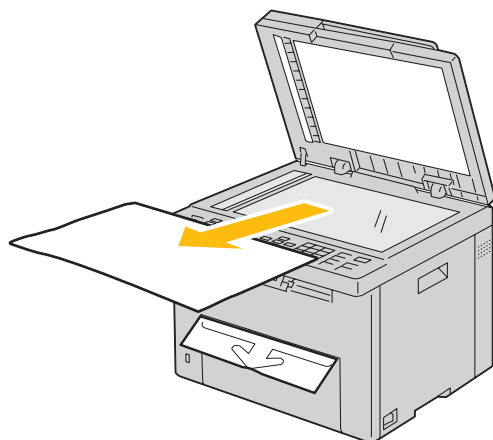

Připojení tiskárny

Propojovací kabel vaší barevné multifunkční tiskárny Dell™ C1765nf/C1765nfw musí splňovat následující požadavky:

Typ připojení	Specifikace připojení
Bezdrátové	IEEE 802.11b/802.11g (pouze barevná multifunkční tiskárna Dell C1765nfw)
USB	USB 2.0 kompatibilní
Ethernet	10 Base-T/100 Base-TX kompatibilní
Zásuvka telefonní linky	RJ11
Telefonní konektor	RJ11

 **POZNÁMKA:** Obrázky použité v této příručce patří k barevné multifunkční tiskárně Dell C1765nfw, pokud není uvedeno jinak.

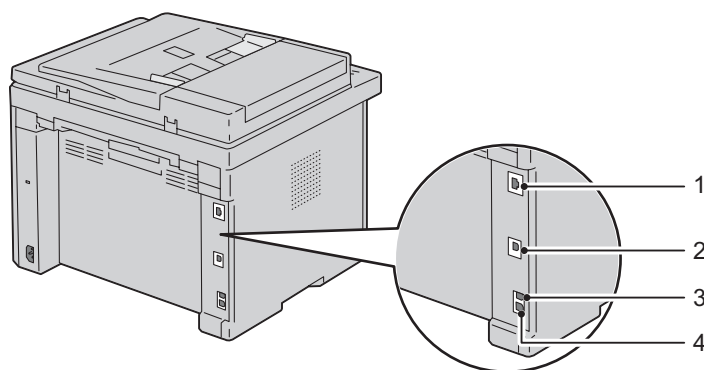

1 Ethernetový port



2 USB port



3 Zásuvka telefonní linky



4 Telefonní konektor



Připojení tiskárny k počítači nebo síti

Přímé připojení

Místní tiskárna je tiskárna, která je přímo připojena k vašemu počítači pomocí kabelu USB. Je-li vaše tiskárna připojena k síti, jděte na "Ethernetové připojení" na straně 36.

Pro připojení tiskárny k počítači:

- 1 Ujistěte se, že tiskárna, počítač, a všechna další připojená zařízení, jsou vypnuta a odpojena od zdroje/zásuvky napájení.
- 2 Připojte menší USB konektor do USB portu vzadu na tiskárně.

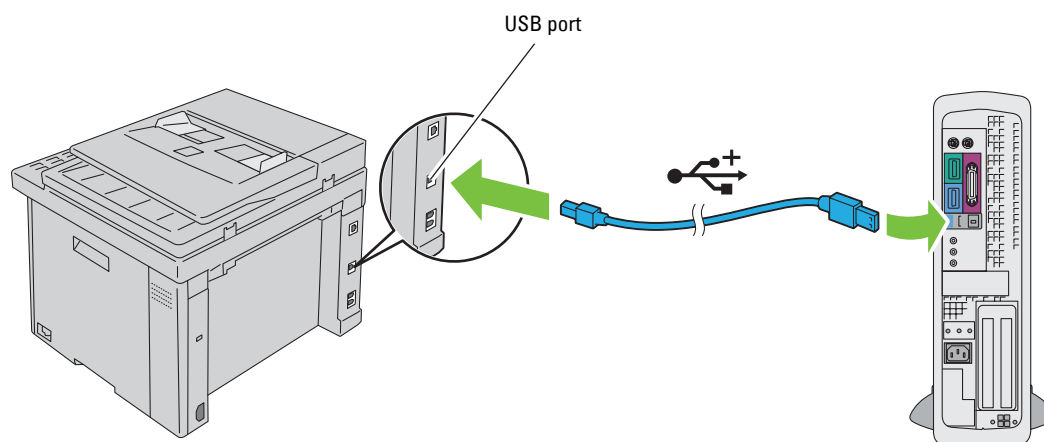

- 3 Připojte druhý konec kabelu do USB portu počítače.

△ UPOZORNĚNÍ: Nepřipojujte USB kabel tiskárny do USB portu, který je k dispozici na klávesnici.

Ethernetové připojení

Pro připojení tiskárny k síti:

- 1 Ujistěte se, že tiskárna, počítač, a všechna další připojená zařízení, jsou vypnuta a všechny kabely byly odpojeny.
- 2 Připojte ethernetový kabel.

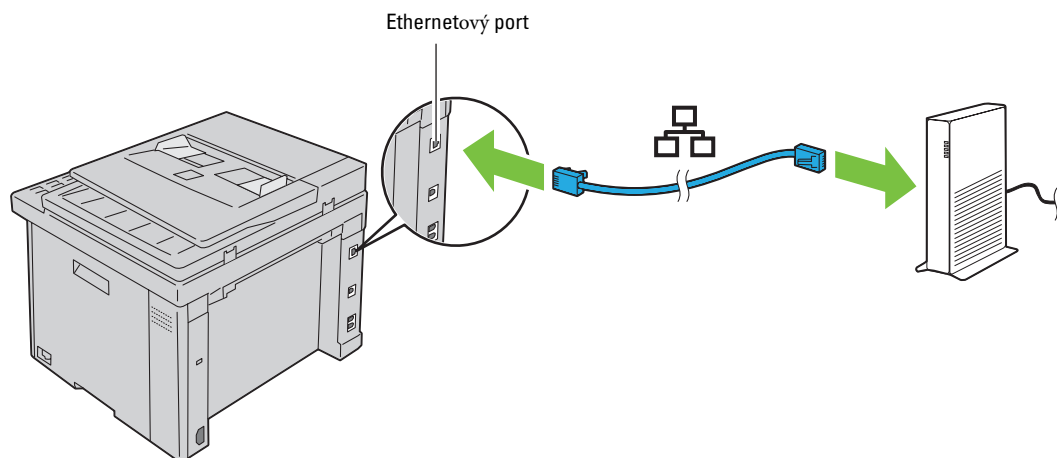

🔧 POZNÁMKA: Ethernetový kabel připojte pouze tehdy, pokud potřebujete nastavit kabelové připojení.

Pro připojení tiskárny k síti připojte jeden konec ethernetového kabelu do ethernetového portu vzadu na tiskárně, a druhý konec k LAN zásuvce nebo rozbočovači.

Pro nastavení bezdrátového připojení, viz "Bezdrátové připojení (pouze barevná multifunkční tiskárna Dell C1765nfw)" na straně 37.

Bezdrátové připojení (pouze barevná multifunkční tiskárna Dell C1765nfw)

Specifikace funkce bezdrátového nastavení jsou popsány níže:

Položka	Specifikace
Připojení	Bezdrátové
Připojení Standard	IEEE 802.11b/802.11g vyhovující
Šířka pásma	2.4 GHz
Rychlost přenosu dat	IEEE 802.11b režim: 11, 5.5, 2, 1 Mbps IEEE 802.11g režim: 54, 48, 36, 24, 18, 12, 9, 6 Mbps
Zabezpečení	64 (40-bit key)/ 128 (104-bit key) WEP, WPA-PSK (TKIP, AES), WPA2-PSK (AES) (IEEE 802.1x ověření funkce WPA 1x ne-odpovídá), Kombinovaný režim PSK

"Wi-Fi Protected Setup" (WPS)^{*1} Konfigurace tlačítka (PBC), Osobní identifikační číslo (PIN)

¹ WPS 2.0 vyhovující. WPS 2.0 funguje na přístupových bodech s následujícími typy šifrování: Kombinovaný režim PSK, WPA-PSK AES, WPA2-PSK AES, WPA-PSK TKIP, Otevřený (bez zabezpečení)

Z následujících si můžete vybrat způsob

konfigurace:

WPS-PBC (Wi-Fi | WPS tlačítko)^{*1}

WPS-PBC (Menu ovládacího panelu)^{*1}

WPS-PIN^{*2}

Automatické SSID nastavení



Ruční SSID nastavení

^{*1} WPS-PBC (Wi-Fi Protected Setup-konfigurace tlačítka) je metoda pro ověření a registraci zařízení potřebných pro bezdrátovou konfiguraci, spuštěním WPS-PBC na tiskárně s  (Wi-Fi | WPS) tlačítkem nebo z menu ovládacího panelu, a poté stiskem tlačítka na bezdrátovém LAN přístupovém bodu (registrátor) nebo směrovači. Toto nastavení je k dispozici pouze, když přístupový bod podporuje WPS-PBC.

^{*2} WPS-PIN (Wi-Fi Protected Setup-Osobní identifikační číslo) je metoda pro ověření a registraci zařízení potřebných pro bezdrátovou konfiguraci, zadáním PIN přiřazených tiskárně a počítači. Toto nastavení, prováděné přes přístupový bod, je k dispozici pouze, když přístupové body vašeho bezdrátového routeru podporují WPS.

WPS-PBC (Wi-Fi | WPS tlačítko)

WPS-PBC (Wi-Fi Protected Setup - konfigurace tlačítka) můžete spustit stiskem tlačítka. **WiFi** (Wi-Fi | WPS)

-  **POZNÁMKA:** WPS-PBC je k dispozici pouze, když bezdrátový LAN přístupový bod (registrátor) nebo router podporuje WPS-PBC.
-  **POZNÁMKA:** Než spustíte WPS-PBC tlačítkem **WiFi** (Wi-Fi | WPS), potvrďte pozici WPS tlačítka (název tlačítka se může lišit) na bezdrátovém LAN přístupovém bodu (registrátoru) nebo routeru. Informace o WPS operaci na bezdrátovém LAN přístupovém bodu (registrátoru) nebo routeru, naleznete v příručce dodané k produktu.
-  **POZNÁMKA:** Další informace o **WiFi** (Wi-Fi | WPS) tlačítku, viz "Stav Wi-Fi | WPS tlačítko podsvícení (pouze barevná multifunkční tiskárna Dell C1765nfw)" na straně 93.
Objeví-li se problém nebo chybové zprávy jsou zobrazeny na ovládacím panelu, viz "Problémy s bezdrátovým nastavením (Dell C1765nfw barevná multifunkční tiskárna pouze)" na straně 356.

- 1 Stiskněte a držte **WiFi** (Wi-Fi | WPS) tlačítko na tiskárně po dobu 2 sekund.

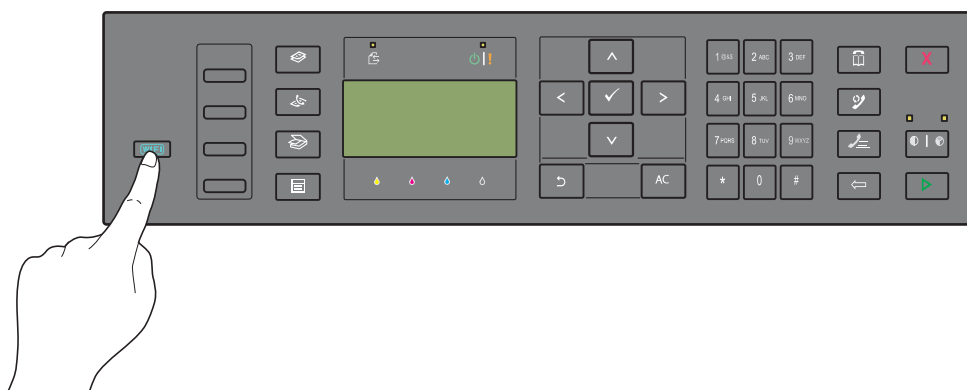

Ujistěte se, že **WiFi** (Wi-Fi | WPS) tlačítko začne blikat a Press WPS Button on WPS Router se objeví na ovládacím panelu.



- 2 Spusťte WPS operaci na bezdrátovém LAN přístupovém bodu (registrátoru) nebo routeru do dvou minut.
- 3 Je-li WPS operace úspěšná a tiskárna byla restartována, nastavení bezdrátového LAN připojení bylo dokončeno.

WPS-PBC (Menu ovládacího panelu)

Z ovládacího panelu můžete spustit WPS-PBC (Wi-Fi Protected Setup - konfigurace tlačítka) .

-  **POZNÁMKA:** WPS-PBC je k dispozici pouze, když bezdrátový LAN přístupový bod (registrátor) nebo router podporuje WPS-PBC.
-  **POZNÁMKA:** Než spustíte WPS-PBC, potvrďte pozici tlačítka WPS (název tlačítka se může lišit) na bezdrátovém LAN přístupovém bodu (registrátoru) nebo routeru. Informace o WPS operaci na bezdrátovém LAN přístupovém bodu (registrátoru) nebo routeru, naleznete v příručce dodané k produktu.
-  **POZNÁMKA:** Je vyžadováno heslo pro zadání Admin Menu, pokud Panel Lock Set je nastaveno na Enable. V tomto případě zadejte heslo, které jste specifikovali, a stiskněte tlačítko ✓(Set).

- 1 Stiskněte tlačítko  (Menu) .
- 2 Tiskněte tlačítko ✓ , dokud se neobjeví System, a pak stiskněte tlačítko ✓(Set) .
- 3 Tiskněte tlačítko ✓ , dokud se neobjeví Admin Menu, a pak stiskněte tlačítko ✓(Set).
- 4 Tiskněte tlačítko ✓ , dokud se neobjeví Network, a pak stiskněte tlačítko ✓(Set).
- 5 Tiskněte tlačítko ✓ , dokud se neobjeví WPS, a pak stiskněte tlačítko ✓ (Set) .
- 6 Ujistěte se, že se objevilo Push Button Control, a pak stiskněte tlačítko ✓ (Set) .
- 7 Ujistěte se, že se objevilo Yes, a poté stiskněte tlačítko ✓(Set).

Ujistěte se, že je zobrazeno Press WPS Button on WPS Router, a spusťte WPS-PBC na bezdrátovém LAN přístupovém bodu (registrátoru) nebo routeru do dvou minut.

- 8 Je-li WPS operace úspěšná a tiskárna byla restartována, nastavení bezdrátového LAN připojení bylo dokončeno.

WPS-PIN

PIN kód WPS-PIN může být nakonfigurován pouze z ovládacího panelu.

 **POZNÁMKA:** WPS-PIN je k dispozici pouze, když bezdrátový LAN přístupový bod (registrátor) nebo router podporuje WPS-PIN.

 **POZNÁMKA:** Heslo je vyžadováno k zadání Admin Menu, když Panel Lock Set je nastaveno na Enable. V tomto případě zadejte heslo, které jste specifikovali, a stiskněte tlačítko ✓ (Set).

- 1 Stiskněte tlačítko  (Menu).
- 2 Tiskněte tlačítko ✓, dokud se neobjeví System, a poté stiskněte tlačítko ✓ (Set).
- 3 Tiskněte tlačítko ✓, dokud se neobjeví Admin Menu, a poté stiskněte tlačítko ✓ (Set).
- 4 Tiskněte tlačítko ✓, dokud se neobjeví Network, a poté stiskněte tlačítko ✓ (Set).
- 5 Tiskněte tlačítko ✓, dokud se neobjeví WPS, a poté stiskněte tlačítko ✓ (Set).
- 6 Ujistěte se, že se objevilo PIN Code, a poté stiskněte tlačítko ✓ (Set).
- 7 Zapište si zobrazený 8-místný PIN kód nebo vyberte Print PIN Code. PIN kód se vytiskne.
- 8 Ujistěte se, že se objevilo Start Configuration, a poté stiskněte tlačítko ✓ (Set).
- 9 Ujistěte se, že je zobrazeno WPS AP Searching, a zadejte PIN kód zobrazený v kroku 7 do bezdrátového LAN přístupového bodu (registrátoru) nebo routeru.

 **POZNÁMKA:** Pro WPS operace na bezdrátovém LAN přístupovém bodu (registrátoru) nebo routeru, se podívejte do příručky dodané k výrobku.
- 10 Je-li WPS operace úspěšná a tiskárna byla restartována, nastavení bezdrátového LAN připojení bylo dokončeno.

Automatické SSID nastavení

 **POZNÁMKA:** Heslo je vyžadováno k zadání Admin Menu, když Panel Lock Set je nastaveno na Enable. V tomto případě zadejte heslo, které jste specifikovali, a stiskněte tlačítko ✓ (Set).

- 1 Stiskněte tlačítko  (Menu).
 - 2 Tiskněte tlačítko ✓, dokud se neobjeví System, a poté stiskněte tlačítko ✓ (Set).
 - 3 Tiskněte tlačítko ✓, dokud se neobjeví Admin Menu, a poté stiskněte tlačítko ✓ (Set).
 - 4 Tiskněte tlačítko ✓, dokud se neobjeví Network, a poté stiskněte tlačítko ✓ (Set).
 - 5 Tiskněte tlačítko ✓, dokud se neobjeví Wireless Setup, a poté stiskněte tlačítko ✓ (Set).
- Tiskárna automaticky vyhledá přístupové body v bezdrátové síti.

- 6 Tiskněte tlačítko ✓, dokud se neobjeví požadovaný přístupový bod, a poté stiskněte tlačítko ✓ (Set).
Pokud se požadovaný přístupový bod neobjeví, přejděte na "Ruční SSID nastavení" na straně 41.

 **POZNÁMKA:** Některé skryté SSID nemusí být zobrazeny. Pokud SSID nebyla detekována, zapněte SSID vysílání z routeru

- 7 Zadejte přístupové heslo nebo WEP klíč.
Pokud typ šifrování vybraného přístupového bodu je WPA, WPA2 nebo smíšený v kroku 6:
 - Zadejte přístupové heslo, a poté stiskněte tlačítko ✓ (Set).
Pokud typ šifrování vybraného přístupového bodu je WEP v kroku 6:
 - Zadejte WEP klíč, a poté stiskněte tlačítko ✓ (Set).

 **POZNÁMKA:** Přístupové heslo je šifrovací klíč pro šifrování WPA a WPA2, který se skládá z 8 až 63 alfanumerických znaků. Může být popsán jako klíč na některé přístupové body nebo routery. Pro podrobnosti se podívejte do příručky dodané k přístupovému bodu nebo routeru.

- 8 Objeví se obrazovka Restart System, a až bude tiskárna restartována, nastavení bezdrátového LAN připojení bude dokončeno.

Ruční SSID nastavení

 **POZNÁMKA:** Heslo je vyžadováno k zadání Admin Menu, když Panel Lock Set je nastaveno na Enable. V tomto případě zadejte heslo, které jste specifikovali, a stiskněte tlačítko ✓ (Set).

- 1 Stiskněte tlačítko  (Menu).
- 2 Tiskněte tlačítko ✓, dokud se neobjeví System, a poté stiskněte tlačítko ✓ (Set).
- 3 Tiskněte tlačítko ✓, dokud se neobjeví Admin Menu, a poté stiskněte tlačítko ✓ (Set).
- 4 Tiskněte tlačítko ✓, dokud se neobjeví Network, a poté stiskněte tlačítko ✓ (Set).
- 5 Tiskněte tlačítko ✓, dokud se neobjeví Wireless Setup, a poté stiskněte tlačítko ✓ (Set).
- 6 Tiskněte tlačítko ✓, dokud se neobjeví Manual Setup, a poté stiskněte tlačítko ✓ (Set).
- 7 Zadejte SSID, a poté stiskněte tlačítko ✓ (Set).
- 8 Vyberte režim sítě z Infrastructure a Ad-hoc v závislosti na vašem prostředí, a poté stiskněte tlačítko ✓ (Set).
Pokud jste vybrali Infrastructure, postupte ke kroku 9.
Pokud jste vybrali Ad-hoc, postupte ke kroku 10.
- 9 Vyberte typ šifrování z No Security, kombinovaný režim PSK, WPA-PSK-TKIP, WPA2-PSK-AES, nebo WEP.
Pokud nenastavíte zabezpečení pro vaši bezdrátovou síť:
 - Tiskněte tlačítko ✓, dokud se neobjeví No Security, a poté stiskněte tlačítko ✓ (Set).
Pro použití šifrování kombinovaného režimu PSK, WPA-PSK-TKIP, nebo WPA2-PSK-AES:
 - a Tiskněte tlačítko ✓, dokud se neobjeví Mixed mode PSK, WPA-PSK-TKIP, nebo WPA2-PSK-AES, a poté stiskněte tlačítko ✓ (Set)
 - b Zadejte přístupové heslo, a poté stiskněte tlačítko ✓ (Set).
-  **POZNÁMKA:** Přístupové heslo je šifrovací klíč pro šifrování WPA a WPA2, který se skládá z 8 až 63 alfanumerických znaků. Může být popsán jako klíč na některé přístupové body nebo routery. Pro podrobnosti se podívejte do příručky dodané k přístupovému bodu nebo routeru.
Pro použití šifrování WEP:
 - a Tiskněte tlačítko ✓, dokud se neobjeví WEP, a poté stiskněte tlačítko ✓ (Set).
 - b Zadejte WEP klíč a poté stiskněte tlačítko ✓ (Set).
 - c Stiskněte tlačítko ✓ pro zvýraznění požadovaného přenosového klíče od WEP klíče 1 do WEP klíče 4, a poté stiskněte tlačítko ✓ (Set).
Postupte ke kroku 11.
- 10 Vyberte typ šifrování z No Security nebo WEP.
Pokud nenastavíte zabezpečení pro vaši bezdrátovou síť:
 - Ujistěte se, že se objevilo No Security, a poté stiskněte tlačítko ✓ (Set).
Pro použití šifrování WEP:
 - a Tiskněte tlačítko ✓, dokud se neobjeví WEP, a poté stiskněte tlačítko ✓ (Set).
 - b Zadejte WEP klíč, a poté stiskněte tlačítko ✓ (Set).
 - c Stiskněte tlačítko ✓ pro zvýraznění požadovaného přenosového klíče od WEP klíče 1 do WEP klíče 4, a poté stiskněte tlačítko ✓ (Set).
- 11 Objeví se obrazovka Restart System, a až bude tiskárna restartována, nastavení bezdrátového LAN připojení bude dokončeno

Změna konfigurace bezdrátového nastavení

Pro změnu bezdrátového nastavení pomocí ethernetového nebo bezdrátového připojení z vašeho počítače, proveďte následující.

 **POZNÁMKA:** Pro změnu bezdrátového nastavení pomocí bezdrátového připojení, se ujistěte, že nastavení bezdrátového připojení, bylo dokončeno v "Bezdrátové připojení (pouze barevná multifunkční tiskárna Dell C1765nfw)" na straně 37.

 **POZNÁMKA:** Následující nastavení jsou k dispozici, pokud režim sítě je nastaven na infrastructure v "Bezdrátové připojení (pouze barevná multifunkční tiskárna Dell C1765nfw)" na straně 37.

- 1 Zkontrolujte IP adresu tiskárny.
Pro podrobnosti, jak zjistit IP adresu tiskárny, viz "Ověření IP nastavení" na straně 55.
- 2 Spusťte **Konfiguraci tiskárny Dell pomocí webového prohlížeče** zadáním IP adresy tiskárny do vašeho webového prohlížeče.

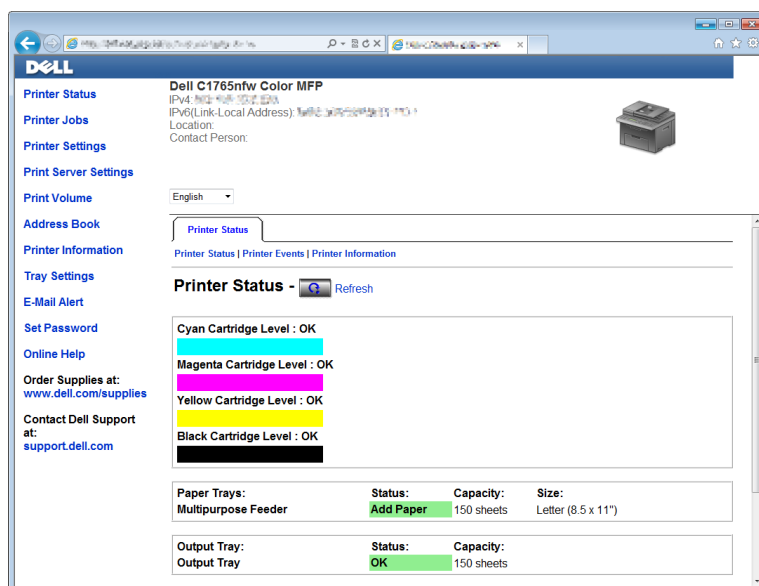

- 3 Klikněte na **Print Server Settings**.
- 4 Klikněte na kartu **Print Server Settings**.
- 5 Klikněte na **Wireless LAN**.
- 6 Změňte bezdrátové nastavení tiskárny.
- 7 Restartujte tiskárnu.
- 8 Změňte bezdrátová nastavení na vašem počítači nebo přístupový bod.

 **POZNÁMKA:** Pro změnu bezdrátových nastavení na vašem počítači se podívejte do příruček dodaných k bezdrátovému adaptéru nebo je-li váš počítač vybaven bezdrátovým adaptérem, změňte bezdrátová nastavení pomocí tohoto nástroje.

Připojení telefonní linky

POZNÁMKA: Vaši tiskárnu nepřipojujte přímo k digitální účastnické lince (DSL). Toto by mohlo poškodit tiskárnu. Pro použití DSL budete muset použít příslušný DSL filtr. Kontaktujte svého poskytovatele služeb pro DSL filtr.

- 1 Zapojte jeden konec šňůry telefonní linky do telefonní přípojky a druhý konec do aktivní zásuvky.

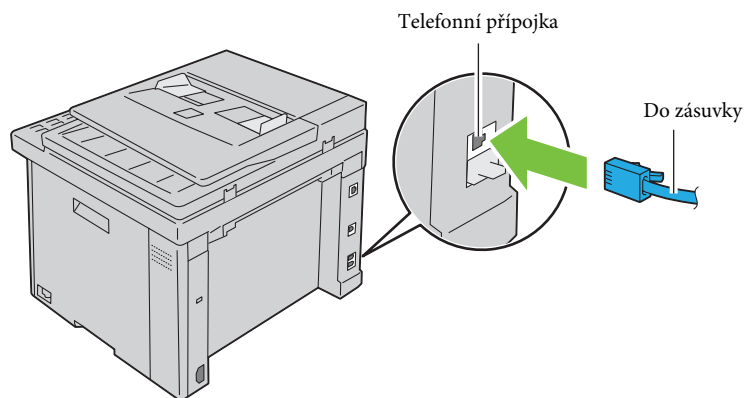

- 2 Odpojte modrou zástrčku z konektoru telefonu (PHONE).

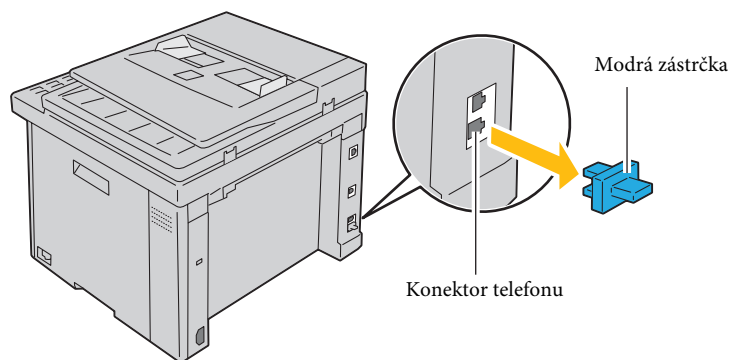

- 3 Pro připojení telefonu a/nebo záznamníku k vaší tiskárně, zapojte šňůru linky telefonu nebo záznamníku do konektoru telefonu (PHONE).

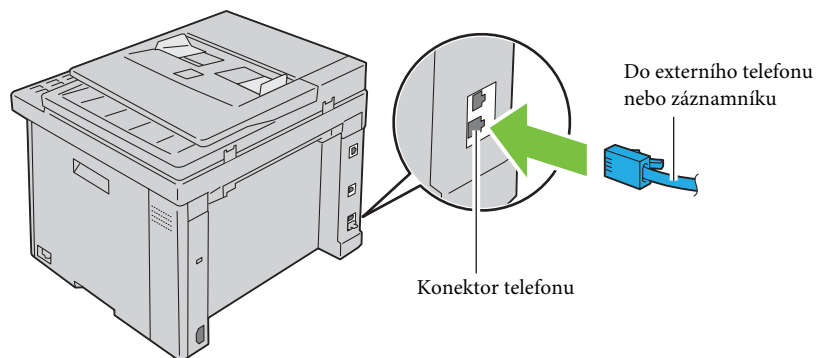

Je-li telefonní komunikace sériová ve vaší zemi (například Německo, Švédsko, Dánsko, Rakousko, Belgie, Itálie, Francie a Švýcarsko), a jste vybaveni žlutým adaptérem, vložte žlutý adaptér do konektoru telefonu (☎).

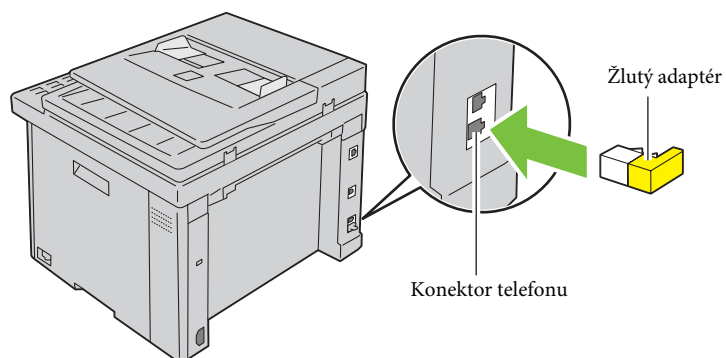

Zapnutí tiskárny

⚠ VAROVÁNÍ: Nepoužívejte prodlužovací kabely nebo zásuvky.

⚠ VAROVÁNÍ: Tiskárna by neměla být připojena k systému nepřerušitelného zdroje napájení (UPS).

- 1 Připojte napájecí kabel do napájecího konektoru vzadu na tiskárně (viz "Pohled zezadu" na straně 26).

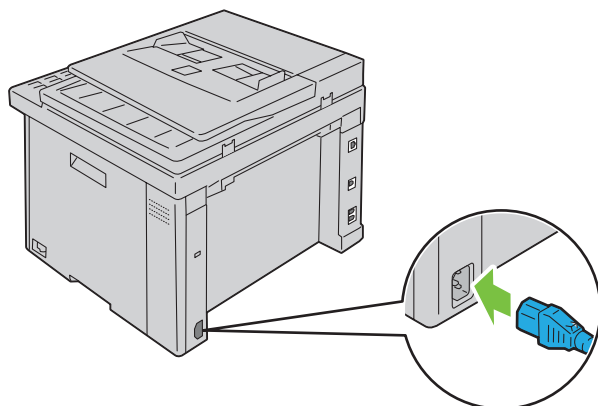

- 2 Připojte druhý konec kabelu do zdroje napájení.

3 Zapněte tiskárnu.

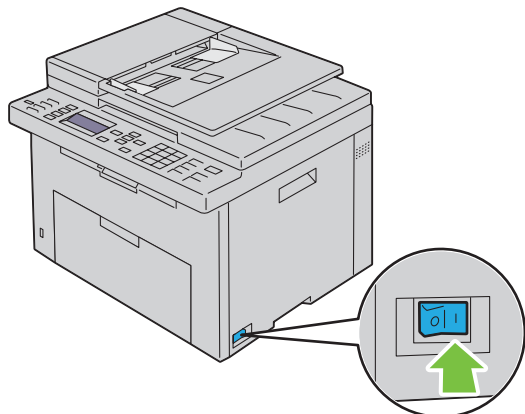



4 Řiďte se pokyny na obrazovce na ovládacím panelu pro konfiguraci úvodního nastavení tiskárny.

Nastavení tiskárny

Nastavení úvodního nastavení na ovládacím panelu

Musíte nastavit jazyk tiskárny, zemi, hodiny, datum a čas, až poprvé zapnete tiskárnu. Až tiskárnu zapnete, zobrazí se obrazovka průvodce pro provedení úvodního nastavení na ovládacím panelu. Postupujte podle pokynů níže pro nastavení úvodního nastavení.

 **POZNÁMKA:** Pokud nespustíte konfiguraci úvodního nastavení, objeví se na ovládacím panelu Ready do tří minut. Poté můžete nastavit následující úvodní nastavení povolením Power On Wizard na ovládacím panelu nebo **Konfiguraci tiskárny Dell™ pomocí webového prohlížeče** v případě potřeby.

 **POZNÁMKA:** Pro více informací o ovládacím panelu, viz "Porozumění menu tiskárny" na straně 163.

 **POZNÁMKA:** Pro více informací o **Konfiguraci tiskárny Dell pomocí webového prohlížeče**, viz "Konfigurace tiskárny Dell™ pomocí webového prohlížeče" na straně 97.

- 1 Ujistěte se, že se objevilo `Please Select Language`, a poté vyberte jazyk, který chcete použít na ovládacím panelu z následujícího rozbalovacího seznamu, a poté stiskněte tlačítko  (set).

English

Français

Italiano

Deutsch

Español

Nederlands



Dansk

Norsk

Svenska

简体中文^{*1}

^{*1} pouze barevná multifunkční tiskárna Dell C1765nf

- 2 Stiskněte tlačítko  (set) pro spuštění nastavení země.
- 3 Ujistěte se, že se objevilo `Please Select Country`. Vyberte vaši zemi z rozbalovacího seznamu, a poté stiskněte tlačítko  (set).
- 4 Ujistěte se, že se objevilo `Please Select Time Zone`. Vyberte příslušné časové pásmo z následujícího rozbalovacího seznamu, a poté stiskněte tlačítko  (set).

Zeměpisná oblast	Časové pásmo
Africa	(UTC) Accra, Bamako, Dakar, Nouakchott
	(UTC) Casablanca
	(UTC +01:00) Algiers, Douala, Libreville, Luanda
	(UTC +01:00) Tunis
	(UTC +01:00) Windhoek
	(UTC +02:00) Cairo
	(UTC +02:00) Harare, Johannesburg, Kinshasa, Tripoli
	(UTC +03:00) Addis Ababa, Khartoum, Mogadishu, Nairobi
Americas	(UTC -10:00) Adak
	(UTC -09:00) Alaska
	(UTC -08:00) Pacific Time (US & Canada)
	(UTC -08:00) Tijuana
	(UTC -07:00) Arizona, Dawson Creek, Sonora
	(UTC -07:00) Chihuahua, Mazatlan
	(UTC -07:00) Mountain Time (US & Canada)
	(UTC -06:00) Cancun, Mexico City, Monterrey
	(UTC -06:00) Central America
	(UTC -06:00) Central Time (US & Canada)
	(UTC -06:00) Saskatchewan
	(UTC -05:00) Atikokan, Resolute
	(UTC -05:00) Bogota, Lima, Panama, Quito
	(UTC -05:00) Cayman Islands, Jamaica, Port-au-Prince
	(UTC -05:00) Eastern Time (US & Canada)
	(UTC -05:00) Grand Turk
	(UTC -05:00) Havana
	(UTC -04:30) Caracas
	(UTC -04:00) Asuncion
	(UTC -04:00) Atlantic Time (Canada)
	(UTC -04:00) Blanc-Sablon
	(UTC -04:00) Caribbean Islands
	(UTC -04:00) Cuiaba
	(UTC -04:00) Georgetown, La Paz, Manaus
	(UTC -04:00) Thule
	(UTC -03:30) St. John's
	(UTC -03:00) Brasilia, Cayenne, Paramaribo
	(UTC -03:00) Buenos Aires
	(UTC -03:00) Greenland
	(UTC -03:00) Miquelon
	(UTC -03:00) Montevideo
	(UTC -02:00) Noronha

Zeměpisná oblast	Časové pásmo
Antarctica	(UTC -04:00) Palmer Archipelago, Santiago
	(UTC -03:00) Rothera
	(UTC +03:00) Syowa
	(UTC +06:00) Mawson, Vostok
	(UTC +07:00) Davis
	(UTC +08:00) Casey
	(UTC +10:00) Dumont d'Urville
	(UTC +12:00) McMurdo
Asia	(UTC +02:00) Amman
	(UTC +02:00) Beirut
	(UTC +02:00) Damascus
	(UTC +02:00) Jerusalem
	(UTC +02:00) Nicosia
	(UTC +02:00) Palestine
	(UTC +03:00) Aden, Baghdad, Qatar, Riyadh
	(UTC +03:30) Tehran
	(UTC +04:00) Baku
	(UTC +04:00) Dubai, Muscat, Tbilisi
	(UTC +04:00) Yerevan
	(UTC +04:30) Kabul
	(UTC +05:00) Aqtau, Aqtobe, Ashgabat, Samarkand
	(UTC +05:00) Ekaterinburg
	(UTC +05:00) Karachi
	(UTC +05:30) Colombo, Kolkata
	(UTC +05:45) Kathmandu
	(UTC +06:00) Almaty, Bishkek, Dhaka, Thimphu
	(UTC +06:00) Novosibirsk, Omsk
	(UTC +06:30) Yangon (Rangoon)
	(UTC +07:00) Bangkok, Ho Chi Minh, Hovd, Jakarta
	(UTC +07:00) Krasnoyarsk
	(UTC +08:00) Beijing, Chongqing, Hong Kong, Shanghai
	(UTC +08:00) Irkutsk
	(UTC +08:00) Kuala Lumpur, Makassar, Manila, Singapore
	(UTC +08:00) Taipei
	(UTC +08:00) Ulaan Baatar
	(UTC +09:00) Dili, Jayapura
	(UTC +09:00) Pyongyang
	(UTC +09:00) Seoul
(UTC +09:00) Tokyo	
(UTC +09:00) Yakutsk	
(UTC +10:00) Sakhalin, Vladivostok	

Zeměpisná oblast	Časové pásmo
Asia	(UTC +11:00) Magadan
	(UTC +12:00) Anadyr, Kamchatka
Atlantic Ocean	(UTC -04:00) Bermuda
	(UTC -04:00) Stanley
	(UTC -02:00) South Georgia Island
	(UTC -01:00) Azores, Scoresbysund
	(UTC -01:00) Cape Verde
	(UTC) Reykjavik
Australia	(UTC +08:00) Perth
	(UTC +08:45) Eucla
	(UTC +09:30) Adelaide
	(UTC +09:30) Darwin
	(UTC +10:00) Brisbane, Lindeman
	(UTC +10:00) Hobart, Melbourne, Sydney
	(UTC +10:30) Lord Howe Island
Europe	(UTC) Dublin, Edinburgh, Lisbon, London
	(UTC +01:00) Amsterdam, Berlin, Rome, Stockholm, Vienna
	(UTC +01:00) Belgrade, Bratislava, Budapest, Prague
	(UTC +01:00) Brussels, Copenhagen, Madrid, Paris
	(UTC +01:00) Sarajevo, Skopje, Warsaw, Zagreb
	(UTC +02:00) Athens, Bucharest, Istanbul
	(UTC +02:00) Helsinki, Kiev, Riga, Sofia
	(UTC +02:00) Kaliningrad, Minsk
	(UTC +03:00) Moscow
	(UTC +04:00) Samara
Indian Ocean	(UTC +03:00) Antananarivo, Comoro Islands, Mayotte
	(UTC +04:00) Mahe, Reunion
	(UTC +04:00) Mauritius
	(UTC +05:00) Kerguelen, Maldives
	(UTC +06:00) Chagos
	(UTC +06:30) Cocos Islands
	(UTC +07:00) Christmas Island

Zeměpisná oblast	Časové pásmo
Pacific Ocean	(UTC -11:00) Midway Island, Niue, Samoa
	(UTC -10:00) Cook Islands, Hawaii, Tahiti
	(UTC -09:30) Marquesas Islands
	(UTC -09:00) Gambier Islands
	(UTC -08:00) Pitcairn Islands
	(UTC -06:00) Easter Island
	(UTC -06:00) Galapagos Islands
	(UTC +09:00) Palau
	(UTC +10:00) Guam, Port Moresby, Saipan
	(UTC +11:00) Efate, Guadalcanal, Kosrae
	(UTC +11:30) Norfolk Island
	(UTC +12:00) Auckland
	(UTC +12:00) Fiji, Marshall Islands
	(UTC +12:45) Chatham
	(UTC +13:00) Tongatapu
(UTC +14:00) Kiritimati	

- 5 Ujistěte se, že se objevilo *Please Enter Date*. Zadejte aktuální datum, a poté stiskněte tlačítko ✓ (set).
- 6 Ujistěte se, že se objevilo *Please Enter Time*. Zadejte aktuální čas, a poté stiskněte tlačítko ✓ (set).
- 7 Stiskněte tlačítko ✓ (set) pro nastavení faxu.
Chcete-li přeskočit nastavení faxu, stiskněte tlačítko ▶ (Start) a poté restartujte tiskárnu.
- 8 Ujistěte se, že se objevilo *Please Enter Fax Number*. Zadejte své faxové číslo, a poté stiskněte tlačítko ✓ (set).
- 9 Ujistěte se, že se objevilo *Please Enter Name*. Zadejte jméno, a poté stiskněte tlačítko ✓ (set).
- 10 Stiskněte tlačítko ✓ (set), a poté restartujte tiskárnu.

Nastavení tiskárny pomocí disku *Software and Documentation*

- 1 Vložte disk *Software and Documentation* do počítače pro spuštění *Dell Printer Setup*.
- 2 Dvakrát klikněte na ikonu *Dell C1765 Installer*, a řiďte se pokyny na obrazovce pro připojení počítače a tiskárny.

 **POZNÁMKA:** Nepustí-li se disk *Software and Documentation* automaticky, zkuste následující kroky.

Pro Windows® XP, Windows Vista®, Windows 7, Windows Server® 2003, Windows Server 2008, a Windows Server 2008 R2:

- 1 Klikněte na *Start* → *All Programs* (pro Windows Vista a Windows 7) → *Accessories* (pro Windows Vista a Windows 7) → *Run*.
- 2 Zadejte *D:\setup.exe* (kde D je písmeno jednotky optické mechaniky), a poté klikněte na **OK**.

Pro Windows 8 a Windows Server 2012:





- 1 Přejděte do pravého dolního rohu obrazovky, a poté klikněte na **Search** → zadejte **Run** do vyhledávacího pole, klikněte na **Apps**, a poté klikněte na **Run**.
- 2 Zadejte *D:\setup.exe* (kde D je písmeno jednotky optické mechaniky), a poté klikněte na **OK**.

Nastavení IP adresy

Přiřazení IP adresy

IP adresa je jedinečné číslo, které se skládá ze čtyř částí, které jsou rozdělené tečkou a mohou obsahovat až tři číslice v každé části, na příklad 111 . 222 . 33 . 44.













Můžete si vybrat režim IP z Dual Stack, IPv4, a IPv6. Podporuje-li vaše síť IPv4 i IPv6, vyberte Dual Stack.

-  **UPOZORNĚNÍ:** Přiřazení IP adresy, která je již používána, může způsobit problémy s výkonem sítě.
-  **POZNÁMKA:** Přiřazení IP adresy je považováno za pokročilejší funkci a obvykle jej provádí systémový administrátor.
-  **POZNÁMKA:** Pokud přiřadíte IP adresu ručně v režimu IPv6, použijte **Konfiguraci tiskárny Dell™ pomocí webového prohlížeče**. Pro otevření **Konfigurace tiskárny Dell pomocí webového prohlížeče**, použijte odkaz na místní adresu. Pro kontrolu odkazu místní adresy, viz "Ověření IP nastavení" na straně 55.
-  **POZNÁMKA:** V závislosti na třídě adresy, rozsah přiřazené IP adresy se může lišit. Ve třídě A, například, bude přiřazena IP adresa v rozsahu od 0 . 0 . 0 . 0 do 127 . 255 . 255 . 255. Pro přiřazení IP adresy kontaktujte svého systémového administrátora.

IP adresu můžete přiřadit pomocí ovládacího panelu nebo pomocí Nástrojů.

Ovládací panel

Pro více informací o používání ovládacího panelu, viz "Ovládací panel" na straně 91.

-  **POZNÁMKA:** Heslo je vyžadováno pro zadání Admin Menu, když Panel Lock Set je nastaveno na Enable. V tomto případě zadejte heslo, které jste specifikovali, a stiskněte tlačítko ✓ (Set).
- 1 Zapněte tiskárnu.
Ujistěte se, že se na ovládacím panelu objevilo Ready.
 - 2 Stiskněte tlačítko  (Menu) .
 - 3 Tiskněte tlačítko , dokud se neobjeví System, a poté stiskněte tlačítko ✓ (set) .
 - 4 Tiskněte tlačítko , dokud se neobjeví Admin Menu, a poté stiskněte tlačítko ✓ (set).
 - 5 Tiskněte tlačítko , dokud se neobjeví Network, a poté stiskněte tlačítko ✓ (set).
 - 6 Tiskněte tlačítko , dokud se neobjeví TCP/IP, a poté stiskněte tlačítko ✓ (set).
 - 7 Tiskněte tlačítko , dokud se neobjeví IPv4, a poté stiskněte tlačítko ✓ (set).
 - 8 Ujistěte se, že se objevilo Get IP Address, a poté stiskněte tlačítko ✓ (set).
 - 9 Tiskněte tlačítko , dokud se neobjeví Panel, a poté stiskněte tlačítko ✓ (set).
 - 10 Stiskněte tlačítko  a ujistěte se, že se objevilo Get IP Address.
 - 11 Tiskněte tlačítko , dokud se neobjeví IP Address, a poté stiskněte tlačítko ✓ (set).
Kurzor se nachází u prvních tří číslic IP adresy.
 - 12 Zadejte hodnotu IP adresy pomocí numerické klávesnice.
 - 13 Stiskněte tlačítko  .
Zvýrazní se další tři číslice.
 - 14 Zopakujte krok 12 a krok 13 pro zadání všech číslic v IP adrese, a poté stiskněte tlačítko ✓ (set).
 - 15 Stiskněte tlačítko  a ujistěte se, že se objevilo IP Address.

- 16 Tiskněte tlačítko **▼**, dokud se neobjeví `Subnet Mask`, a poté stiskněte tlačítko **✓** (set).
Kurzor se nachází u prvních tří číslic masky podsítě.
- 17 Zadejte hodnotu masky podsítě pomocí numerické klávesnice.
- 18 Stiskněte tlačítko **>**.
Zvýrazní se další tři číslice.
- 19 Zopakujte krok 17 a krok 18 pro nastavení masky podsítě, a poté stiskněte tlačítko **✓** (set).
- 20 Stiskněte tlačítko **<** a ujistěte se, že se objevilo `Subnet Mask`.
- 21 Tiskněte tlačítko **▼**, dokud se neobjeví `Gateway Address`, a poté stiskněte tlačítko **✓** (set).
Kurzor se nachází u prvních tří číslic adresy brány.
- 22 Zadejte hodnotu adresy brány pomocí numerické klávesnice.
- 23 Stiskněte tlačítko **>**.
Zvýrazní se další tři číslice.
- 24 Zopakujte krok 22 a krok 23 pro nastavení adresy brány, a poté stiskněte tlačítko **✓** (set).
- 25 Vypněte a znovu zapněte tiskárnu.

Nástroje

 **POZNÁMKA:** Používáte-li režim IPv6 pro síťový tisk, nemůžete použít **Tool Box** pro přiřazení IP adresy.

- 1 Klikněte na Start → All Programs → Dell Printers → Dell C1765 Color Multifunction Printer → Tool Box.

 **POZNÁMKA:** V tomto kroku se otevře dialogové okno Select Printer, pokud je v počítači nainstalováno více ovladačů tiskárny. V tomto případě, klikněte v seznamu na název Dell C1765nf Color Multifunction Printer nebo Dell C1765nfw Color Multifunction Printer v Printer Name, a poté klikněte na OK.

Otevře se **Tool Box**.

- 2 Klikněte na kartu **Printer Maintenance**.
- 3 Vyberte **TCP/IP Settings** ze seznamu na levé straně stránky.
Zobrazí se stránka **TCP/IP Settings**.
- 4 Vyberte režim z **IP Address Mode**, a poté zadejte hodnoty do **IP Address**, **Subnet Mask**, a **Gateway Address**.
- 5 Stiskněte tlačítko **Apply New Settings**, aby se změny projevíly.

Vaší tiskárně byla přiřazena IP adresa. Pro ověření nastavení, otevřete webový prohlížeč na jakémkoliv počítači připojeném k síti a zadejte IP adresu do adresního řádku prohlížeče. Je-li IP adresa nastavena správně, zobrazí se Konfigurace tiskárny Dell pomocí webového prohlížeče ve vašem prohlížeči.

Tiskárně můžete IP adresu také přiřadit při instalaci ovladačů tiskárny s instalátorem. Použijete-li funkci **Network Installation**, a **Get IP Address** je nastaveno na **Auto IP** v menu ovládacího panelu, můžete IP adresu nastavit od 0.0.0.0 na požadovanou IP adresu v okně výběru tiskárny.

Ověření IP nastavení

Nastavení můžete potvrdit pomocí ovládacího panelu, tiskem zprávy o nastavení tiskárny, nebo pomocí příkazu ping.



POZNÁMKA: Heslo je vyžadováno pro zadání Admin Menu, když Panel Lock Set je nastaveno na Enable. V tomto případě, zadejte heslo, které jste určili, a stiskněte tlačítko ✓ (Set).

Ovládací panel

- 1 Stiskněte tlačítko  (Menu).
- 2 Tiskněte tlačítko ✓, dokud se neobjeví System, a poté stiskněte tlačítko ✓ (set).
- 3 Tiskněte tlačítko ✓, dokud se neobjeví Admin Menu, a poté stiskněte tlačítko ✓ (set).
- 4 Tiskněte tlačítko ✓, dokud se neobjeví Network, a poté stiskněte tlačítko ✓ (set).
- 5 Tiskněte tlačítko ✓, dokud se neobjeví TCP/IP, a poté stiskněte tlačítko ✓ (set).
- 6 Tiskněte tlačítko ✓, dokud se neobjeví IPv4, a poté stiskněte tlačítko ✓ (set).
Zkontrolujte IP adresu zobrazenou na ovládacím panelu.

Zpráva o nastavení systému

- 1 Vytiskněte zprávu o nastavení systému.
Pro podrobnosti o tisku zprávy o nastavení systému, viz "Tisk zprávy/seznamu pomocí ovládacího panelu" na straně 175.
- 2 Ověřte správnost IP adresy, masky podsítě, a adresy brány, že jsou na seznamu ve zprávě o nastavení systému pod Wired Network nebo Wireless Network.
Ukazuje-li IP adresa 0.0.0.0 (tovární výchozí nastavení), IP adresa nebyla přiřazena. Pro přiřazení jedné vaší tiskárně, viz "Přiřazení IP adresy" na straně 53.





Příkaz Ping

Ping na tiskárnu a ověřte, že reaguje. Na příklad, v příkazovém řádku síťového počítače, zadejte ping následovaný novou IP adresou (na příklad, 192.168.0.11):

```
ping 192.168.0.11
```

Je-li tiskárna v síti aktivní, obdržíte odpověď.

Vkládání papíru

-  **POZNÁMKA:** Obrázky použité v této příručce patří k barevné multifunkční tiskárně DellC1765nfw, pokud není uvedeno jinak.
-  **POZNÁMKA:** Aby nedošlo k zablokování papíru, neodstraňujte přednostní podavač listů během tisku.
-  **POZNÁMKA:** Používejte pouze média pro laserový tisk. Nepoužívejte papír pro inkoustový tisk v této tiskárně.
-  **POZNÁMKA:** Pro tisk obálek, viz "Vkládání tiskového média" na straně 211.

Vkládání tiskového média do víceúčelového podavače (MPF)

- 1 Otevřete přední kryt vytažením listu s návodem.

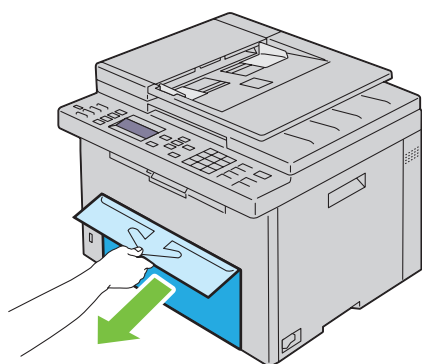

- 2 Vytáhněte PSI.

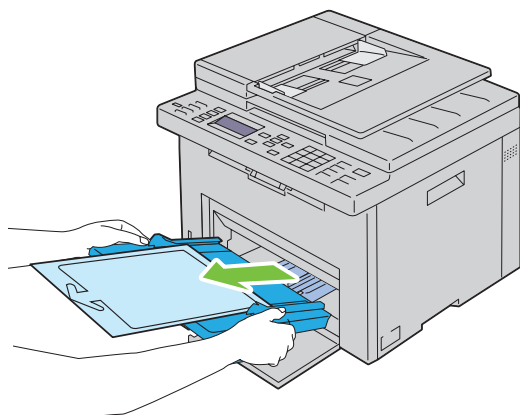

- 3 Vyměňte návod připojený k PSI lepicí páskou.

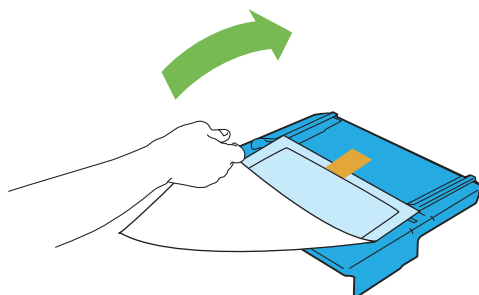

POZNÁMKA: Než použijete PSI, přečtěte si návod.

- 4 Vytáhněte vodítko délky dopředu, dokud se nezastaví.

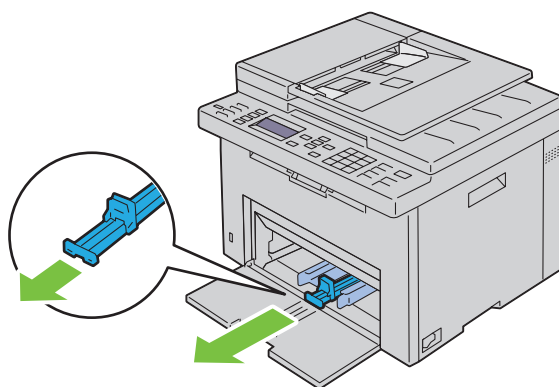

- 5 Vytáhněte MPF rozšíření dopředu, dokud se nezastaví.

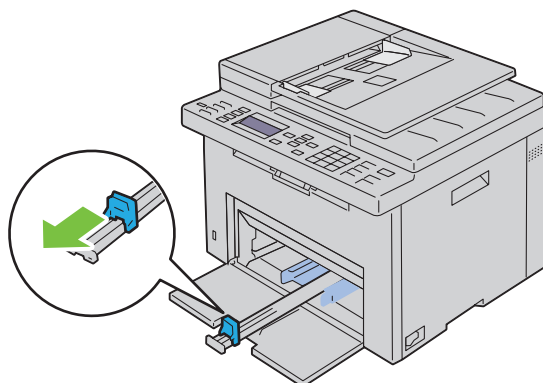

6 Nastavte vodítka šířky papíru na maximum.

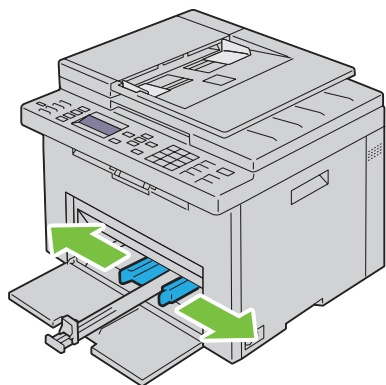

7 Než vložíte tisková média, zahýbejte listy sem a tam, a pak je provětrejte. Srovnejte okraje na rovném povrchu.

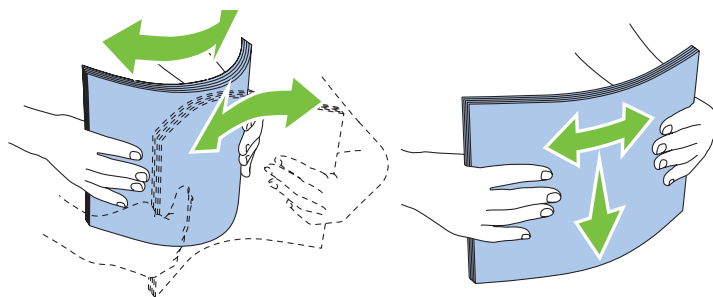

8 Vložte papír do MPF nejdříve horním okrajem a doporučenou tiskovou stranou nahoru.

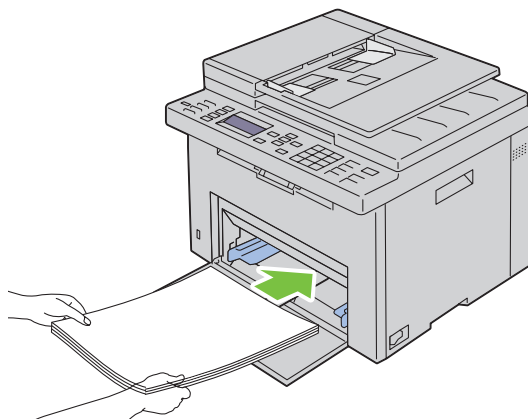

9 Nastavte vodítka šířky a vodítka délky tak, aby se lehce dotýkaly okrajů stohu tiskového média.

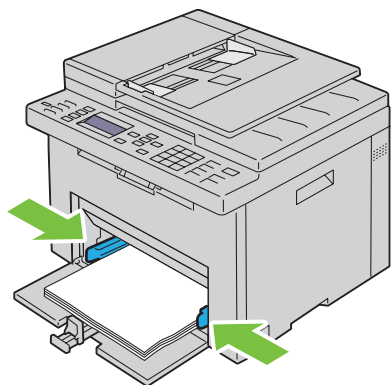

10 Posuňte vodítko délky směrem k tiskárně, dokud se nedotkne tiskového média.

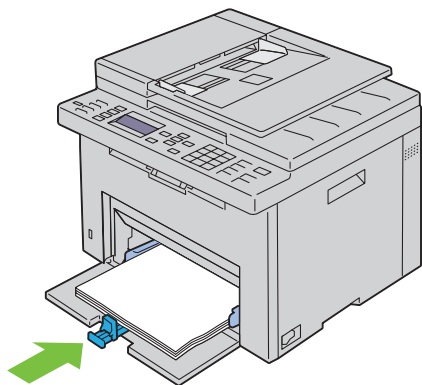

POZNÁMKA: V závislosti na velikosti tiskového média, nejprve zasuňte MPF prodloužení dozadu, dokud se nezastaví, a poté zatlačte vodítko délky a posuňte jej dozadu, až se dotkne tiskového média.

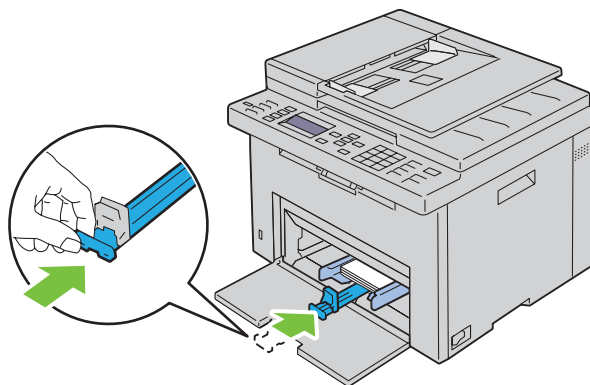

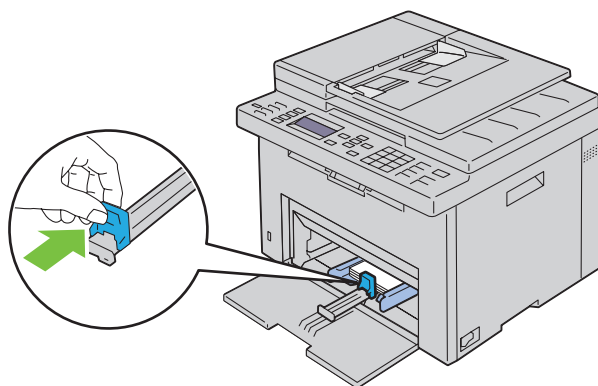

11 Vložte PSI do tiskárny a poté srovnejte PSI ke značce na zásobníku papíru.

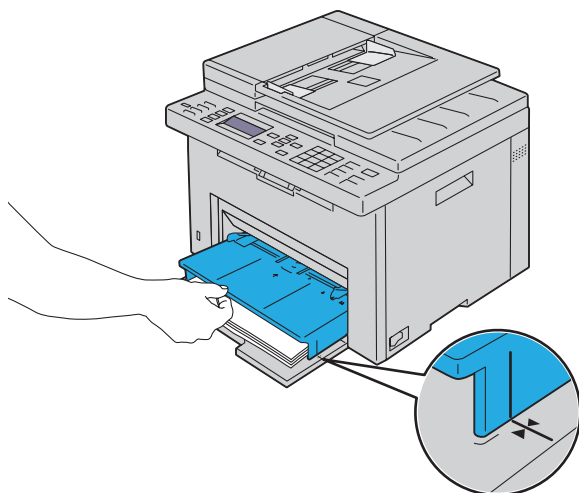
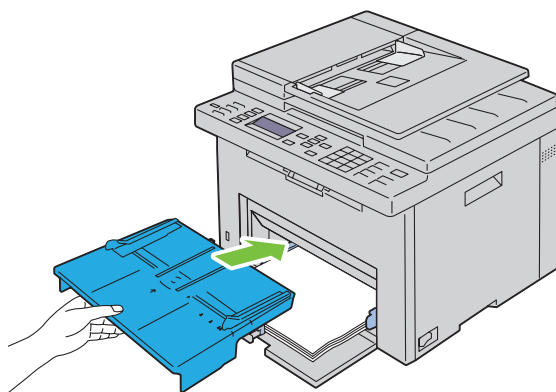

12 Vyberte typ papíru z ovladače tiskárny, pokud vkládaná tisková média nejsou standardní obyčejný papír. Pokud je uživatelem vybrané tiskové médium vloženo do MPPF, musíte zadat nastavení velikosti papíru pomocí ovladače tiskárny.

Vkládání tiskového média do přednostního podavače listů (PSI)

- 1 Otevřete přední kryt.

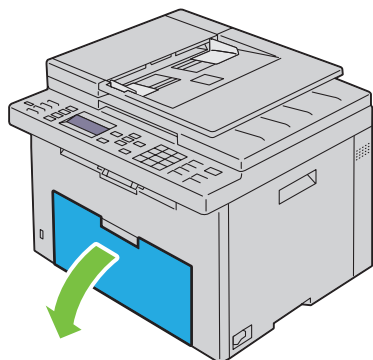

- 2 Posuňte PSI dopředu, a pak PSI zarovnejte ke značce na zásobníku papíru.

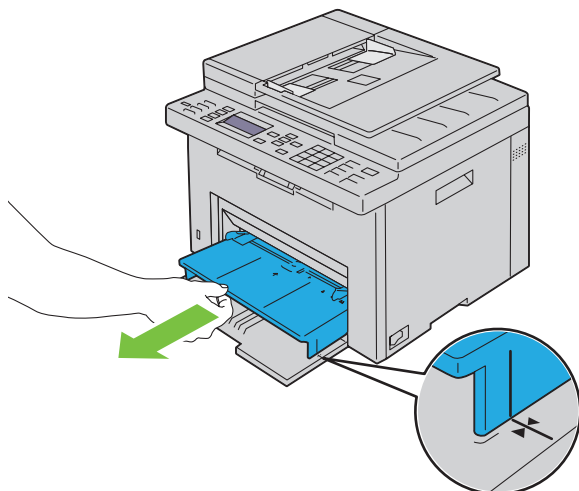

- 3 Než vložíte tisková média, zahýbejte listy sem a tam, a pak je provětrejte. Srovnejte okraje na rovném povrchu.

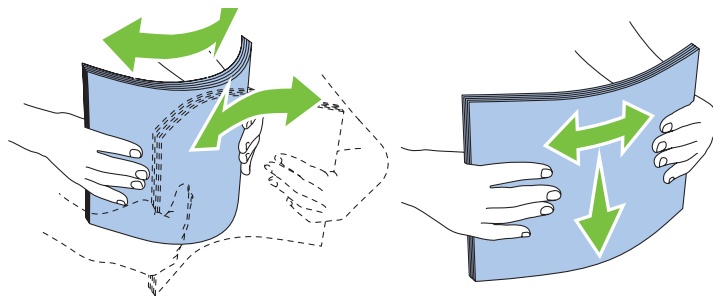

- 4** Vložte tisková média do PSI nejdříve horním okrajem a doporučenou tiskovou stranou nahoru.

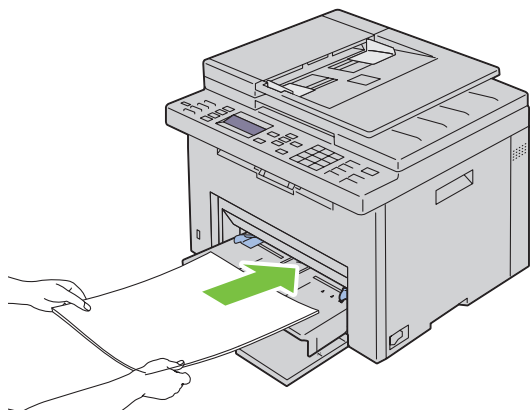

- 5** Nastavte vodítka šířky tak, aby se lehce dotýkaly okrajů stohu tiskového média.

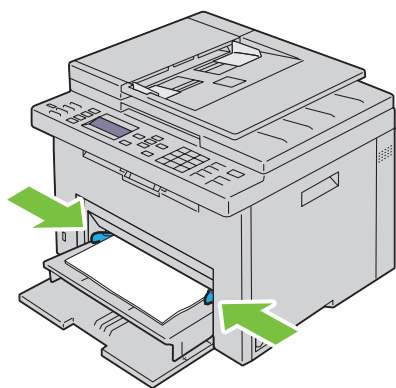

- 6** Vyberte typ papíru z ovladače tiskárny, pokud vkládaná tisková média nejsou standardní obyčejný papír. Pokud je uživatelem vybrané tiskové médium vloženo do PSI, musíte zadat nastavení velikosti papíru pomocí ovladače tiskárny.

Instalace ovladačů tiskárny pro operační systémy

Windows[®]

 **POZNÁMKA:** Obrázky použité v této příručce patří k barevné multifunkční tiskárně DellC1765nfw, pokud není uvedeno jinak..

Identifikace předinstalačního stavu ovladače tiskárny

Před instalací ovladače tiskárny do počítače, zkontrolujte IP adresu tiskárny provedením jednoho z postupu v "Ověření IP nastavení" na straně 55.

Změna nastavení brány firewall před instalací tiskárny

Pokud používáte jeden z následujících operačních systémů, musíte změnit nastavení brány firewall před instalací softwaru tiskárny Dell:

- Microsoft[®] Windows XP
- Windows Vista[®]
- Windows 7
- Windows 8
- Windows Server[®] 2008
- Windows Server 2008 R2
- Windows Server 2012

 **POZNÁMKA:** Pro Windows XP, Service Pack 2 nebo 3 musí být nainstalován.

Následující postup používá Windows 7 jako příklad.

- 1 Vložte disk *Software and Documentation* do počítače.
- 2 Klikněte na Start → Control Panel.
- 3 Vyberte System and Security.
- 4 Klikněte na Allow a program through Windows Firewall.
- 5 Klikněte na Change settings → Allow another program.
- 6 Zaškrtněte Browse.
- 7 D:\setup.exe (kde D je písmeno jednotky optické mechaniky) v textovém poli File name, a poté klikněte na Open.
- 8 Klikněte na Add, a poté klikněte na OK.

Nastavení přímého připojení

Pro instalaci ovladače tiskárny na straně hostitele

- 1 Vložte disk *Software and Documentation* do počítače pro spuštění Dell Printer Setup.
- 2 Klikněte na Install Printer Driver and Software.
- 3 Vyberte Personal Installation, a poté klikněte na Next.
- 4 Řiďte se pokyny na obrazovce pro připojení počítače a tiskárny USB kabelem, a poté zapněte tiskárnu.

Spustí se instalace Plug and Play a instalace softwaru přejde automaticky na další stránku.

- 5 Klikněte na **Finish** pro ukončení průvodce, když se objeví na obrazovce **Ready to Print!**. Je-li to nutné, klikněte na **Print Test Page** pro vytištění zkušební stránky.

Osobní instalace

Osobní tiskárna je tiskárna připojená k vašemu počítači nebo tiskovému serveru pomocí USB. Je-li tiskárna připojena k síti a ne k počítači, viz "Nastavení síťového připojení" na straně 68.

Pro instalaci ovladače tiskárny XML Paper Specification (XPS)



POZNÁMKA: Stáhněte a nainstalujte ovladač tiskárny XPS z support.dell.com.



POZNÁMKA: Ovladač XPS je podporován následujícími operačními systémy: Windows Vista, Windows Vista 64-bit Edition, Windows 7, Windows 7 64-bit Edition, Windows 8, Windows 8 64-bit Edition, Windows Server 2008, Windows Server 2008 64-bit Edition, Windows Server 2008 R2, a Windows Server 2012.

Windows Vista nebo Windows Vista 64-bit Edition

- 1 Rozbalte zazipovaný soubor, který jste stáhli na vámi požadované místo.
- 2 Klikněte na **Start** → **Control Panel** → **Hardware and Sound** → **Printers**.
- 3 Klikněte na **Add a printer**.
- 4 Klikněte na **Add a local printer**.
- 5 Vyberte port připojený k tomuto výrobku, a poté klikněte na **Next**.
- 6 Klikněte na **Have Disk** pro zobrazení dialogového okna **Install From Disk**.
- 7 Klikněte na **Browse**, a poté vyberte v kroku 1 extrahovanou složku.
- 8 Klikněte na **OK**.
- 9 Vyberte název vaší tiskárny a klikněte na **Next**.
- 10 Pro změnu názvu tiskárny, zadejte název tiskárny do pole **Printer name**. Pro použití této tiskárny jako výchozí, vyberte zaškrťovací políčko zobrazené pod **Printer name**. Klikněte na **Next**.

Spustí se instalace.

Objeví-li se dialogové okno **User Account Control**, klikněte na **Continue**.



POZNÁMKA: Jste-li administrátorem počítače, klikněte na **Continue**; jinak kontaktujte svého administrátora pro pokračování v požadované akci.

- 11 Až bude instalace ovladače dokončena, klikněte na **Print a test page** pro vytištění zkušební stránky.
- 12 Klikněte na **Finish**.

Windows Server 2008 nebo Windows Server 2008 64-bit Edition



POZNÁMKA: Musíte se přihlásit jako administrátor.

- 1 Rozbalte zazipovaný soubor, který jste stáhli na vámi požadované místo.
- 2 Klikněte na **Start** → **Control Panel** → **Hardware and Sound** → **Printers**.
- 3 Klikněte na **Add a printer**.
- 4 Klikněte na **Add a local printer**.
- 5 Vyberte port připojený k tomuto výrobku, a poté klikněte na **Next**.
- 6 Klikněte na **Have Disk** pro zobrazení dialogového okna **Install From Disk**.
- 7 Klikněte na **Browse**, a poté vyberte v kroku 1 extrahovanou složku.
- 8 Klikněte na **OK**.
- 9 Vyberte název vaší tiskárny a klikněte na **Next**.

- 10 Pro změnu názvu tiskárny, zadejte název tiskárny do pole **Printer name**.
Pro použití této tiskárny jako výchozí, vyberte zaškrťovací políčko **Set as the default printer**. Klikněte na **Next**.
Spustí se instalace.
- 11 Pokud nesdílíte vaši tiskárnu, vyberte **Do not share this printer**. Pokud tiskárnu sdílíte, vyberte **Share this printer so that others on your network can find and use it**. Klikněte na **Next**.
- 12 Až bude instalace ovladače dokončena, klikněte na **Print a test page** pro vytištění zkušební stránky.
- 13 Klikněte na **Finish**.

Windows 7, Windows 7 64-bit Edition, nebo Windows Server 2008 R2

- 1 Rozbalte zazipovaný soubor, který jste stáhli na vámi požadované místo.
- 2 Klikněte na **Start → Devices and Printers**.
- 3 Klikněte na **Add a printer**.
- 4 Pokud používáte Windows Server 2008 R2, klikněte na **Add a local or network printer as an administrator**.
Objeví-li se dialogové okno **User Account Control**, klikněte na **Yes**.
-  **POZNÁMKA:** Jste-li administrátorem počítače, klikněte na **Yes**; jinak kontaktujte svého administrátora pro pokračování v požadované akci.
- 5 Klikněte na **Add a local printer**.
- 6 Vyberte port připojený k tomuto výrobku, a poté klikněte na **Next**.
- 7 Klikněte na **Have Disk** pro zobrazení dialogového okna **Install From Disk**.
- 8 Klikněte na **Browse**, a poté vyberte v kroku 1 extrahovanou složku.
- 9 Klikněte na **OK**.
- 10 Vyberte název tiskárny a klikněte na **Next**.
- 11 Pro změnu názvu tiskárny, zadejte název tiskárny do pole **Printer name**, a poté klikněte na **Next**.
Spustí se instalace.
- 12 Pokud nesdílíte vaši tiskárnu, vyberte **Do not share this printer**. Pokud tiskárnu sdílíte, vyberte **Share this printer so that others on your network can find and use it**. Klikněte na **Next**.
- 13 Až bude instalace ovladače dokončena, klikněte na **Print a test page** pro vytištění zkušební stránky. Pro použití této tiskárny jako výchozí, vyberte zaškrťovací políčko **Set as the default printer**.
- 14 Klikněte na **Finish**.

Windows 8, Windows 8 64-bit Edition, nebo Windows Server 2012

- 1 Rozbalte zazipovaný soubor, který jste stáhli na vámi požadované místo.
- 2 Klikněte pravým tlačítkem v levém dolním rohu obrazovky, a poté klikněte na **Control Panel**.
- 3 Klikněte na **Hardware and Sound (Hardware pro Windows Server 2012) → Devices and Printers → Add a printer**.
- 4 Klikněte na **Have Disk** pro zobrazení dialogového okna **Install From Disk**.
- 5 Klikněte na **Browse**, a poté vyberte v kroku 1 extrahovanou složku.
- 6 Klikněte na **OK**.
- 7 Vyberte název tiskárny a poté klikněte na **Next**.
- 8 Pro změnu názvu tiskárny, zadejte název tiskárny do pole **Printer name**, a poté klikněte na **Next**.
Spustí se instalace.

- 9 Pokud nesdílíte vaši tiskárnu, vyberte **Do not share this printer**. Pokud tiskárnu sdílíte, vyberte **Share this printer**, aby ji i ostatní v síti mohli nalézt a používali ji. Klikněte na **Next**.
- 10 Až bude instalace ovladače dokončena, klikněte na **Print a test page** pro vytištění zkušební stránky. Pro použití této tiskárny jako výchozí, vyberte zaškrtnuté políčko **Set as the default printer**.
- 11 Klikněte na **Finish**.

Nastavení síťového připojení

Nastavení síťové tiskárny do místní sítě

Pro instalaci ovladače tiskárny na straně hostitele

- 1 Vložte disk *Software and Documentation* do počítače pro spuštění **Dell Printer Setup**. 2

Klikněte na **Install Printer Driver and Software**.

- 3 Vyberte **Network Installation**, a poté klikněte na **Next**.
- 4 Vyberte **Local Installation**, a poté klikněte na **Next**.
- 5 Vyberte tiskárnu, kterou chcete nainstalovat, ze seznamu tiskáren, a poté klikněte na **Next**. Pokud cílová tiskárna nebude na seznamu, klikněte na **Refresh** pro obnovení seznamu nebo klikněte na **Add Printer** pro přidání tiskárny do seznamu ručně. Můžete specifikovat IP adresu a název portu v tomto bodě.

Pokud jste nainstalovali tiskárnu na serverový počítač, vyberte zaškrtnuté políčko na serveru **I am setting up this printer**.

 **POZNÁMKA:** Zobrazí-li se při používání AutoIP, 0.0.0.0 v instalátoru. Před pokračováním musíte zadat platnou IP adresu.

 **POZNÁMKA:** Můžete nainstalovat "Web Services on Devices (WSD)" na tiskárnu, ale instalace pomocí Windows Server 2008 nebude podporována.

 **POZNÁMKA:** Pokud používáte jakýkoliv z následujících operačních systémů, zobrazí se Windows Security Alert:

- Windows Vista
- Windows Vista 64-bit Edition
- Windows 7
- Windows 7 64-bit Edition
- Windows 8
- Windows 8 64-bit Edition
- Windows Server 2008
- Windows Server 2008 64-bit Edition
- Windows Server 2008 R2 64-bit Edition
- Windows Server 2012

Pro pokračování v instalaci ovladače tiskárny na straně hostitele, klikněte na **Unblock** nebo **Allow access** (pro Windows Server 2008 R2 a Windows 7).

- 6 Specifikujte nastavení tiskárny, a poté klikněte na **Next**.
 - a Zadejte název tiskárny.
 - b Chcete-li, aby ostatní uživatelé měli přístup k této tiskárně, vyberte **Share this printer with other computers on the network**, a poté zadejte název sdílení, který budou umět uživatelé identifikovat.
 - c Chcete-li nastavit tiskárnu jako výchozí, vyberte zaškrtnuté políčko **Set this printer as default**.
- 7 Vyberte software a dokumentaci, kterou chcete nainstalovat, a poté klikněte na **Install**. Můžete specifikovat složky, do kterých nainstalujete software a dokumentaci společnosti Dell. Pro změnu složek, klikněte na **Browse**.

- 8 Klikněte na **Finish** pro ukončení průvodce, když se na obrazovce objeví **Ready to Print!**. Je-li to nutné, klikněte na **Print Test Page** pro vtištění zkušební stránky.

Pro instalaci ovladače tiskárny XML Paper Specification (XPS)



POZNÁMKA: Stáhněte a nainstalujte ovladač tiskárny XPS z support.dell.com.



POZNÁMKA: Ovladač XPS je podporován následujícími operačními systémy: Windows Vista, Windows Vista 64-bit Edition, Windows 7, Windows 7 64-bit Edition, Windows 8, Windows 8 64-bit Edition, Windows Server 2008, Windows Server 2008 64-bit Edition, Windows Server 2008 R2, a Windows Server 2012.

*Windows Vista **nebo** Windows Vista 64-bit Edition*

- 1 Rozbalte zazipovaný soubor, který jste stáhli na vámi požadované místo.
 - 2 Klikněte na **Start** → **Control Panel** → **Hardware and Sound** → **Printers**.
 - 3 Klikněte na **Add a printer**.
 - 4 Klikněte na **Add a network, wireless or Bluetooth printer**.
 - 5 Vyberte tiskárnu nebo klikněte na **The printer that I want isn't listed**.
 - 6 Vyberte **Add a printer using a TCP/IP address or hostname**, a poté klikněte na **Next**.
 - 7 Vyberte **TCP/IP Device** pro **Device type**, a zadejte IP adresu pro **Hostname** or **IP address**, a poté klikněte na **Next**. Objeví-li se dialogové okno **User Account Control Continue**, klikněte na **Continue**.
 -  **POZNÁMKA:** Jste-li administrátorem počítače, klikněte na **Continue**; jinak kontaktujte svého administrátora pro pokračování v požadované akci.
 - 8 Klikněte na **Have Disk** pro zobrazení dialogového okna **Install From Disk**.
 - 9 Klikněte na **Browse**, poté vyberte v kroku 1 extrahovanou složku a poté klikněte na **OK**.
 - 10 Vyberte název vaší tiskárny a klikněte na **Next**.
 - 11 Pro změnu názvu tiskárny, zadejte název tiskárny do pole **Printer name**, a poté klikněte na **Next**.

Pro použití této tiskárny jako výchozí, vyberte zaškrtačkové políčko **Set as the default printer**.

Spustí se instalace.

Objeví-li se dialogové okno **User Account Control**, klikněte na **Continue**.

 -  **POZNÁMKA:** Jste-li administrátorem počítače, klikněte na **Continue**; jinak kontaktujte svého administrátora pro pokračování v požadované akci.
- 12 Až bude instalace ovladače dokončena, klikněte na **Print a test page** pro vtištění zkušební stránky.
 - 13 Klikněte na **Finish**.

*Windows Server 2008 **nebo** Windows Server 2008 64-bit Edition*



POZNÁMKA: Musíte se přihlásit jako administrátor.

- 1 Rozbalte zazipovaný soubor, který jste stáhli na vámi požadované místo.
- 2 Klikněte na **Start** → **Control Panel** → **Hardware and Sound** → **Printers**. 3 Klikněte na **Add a printer**.
- 4 Klikněte na **Add a network, wireless or Bluetooth printer**.
- 5 Vyberte vaši tiskárnu nebo klikněte na **The printer that I want isn't listed**.

Po výběru vaší tiskárny přejděte na krok 8.

Kliknete-li na **The printer that I want isn't listed**, přejděte na krok 6.
- 6 Vyberte **Add a printer using a TCP/IP address or hostname**, a poté klikněte na **Next**.

- 7 Vyberte **TCP/IP Device** z **Device type**, a zadejte IP adresu pro **Hostname or IP address**, a poté klikněte na **Next**.

Objeví-li se dialogové okno **User Account Control Continue**, klikněte na **Continue**.

- 8 Klikněte na **Have Disk** pro zobrazení dialogového okna **Install From Disk**.
- 9 Klikněte na **Browse**, poté vyberte v kroku 1 extrahovanou složku, a poté klikněte na **OK**.
- 10 Vyberte název vaší tiskárny a klikněte na **Next**.
- 11 Pro změnu názvu tiskárny, zadejte název tiskárny do pole **Printer name**, a poté klikněte na **Next**.
Pro použití této tiskárny jako výchozí, vyberte zaškrtačací políčko **Set as the default printer**.
Spustí se instalace.
- 12 Pokud nesdílíte vaši tiskárnu, vyberte **Do not share this printer**. Pokud ji sdílíte, vyberte **Share this printer so that others on your network can find and use it**. Klikněte na **Next**.
- 13 Až bude instalace ovladače dokončena, klikněte na **Print a test page** pro vytištění zkušební stránky.
- 14 Klikněte na **Finish**.

Windows Server 2008 R2

- 1 Rozbalte zazipovaný soubor, který jste stáhli na vámi požadované místo. 2

Klikněte na **Start** → **Devices and Printers**.

- 3 Klikněte na **Add a printer**.
- 4 Klikněte na **Add a network, wireless or Bluetooth printer**.
- 5 Vyberte vaši tiskárnu nebo klikněte na **The printer that I want isn't listed**.

 **POZNÁMKA:** Kliknete-li na **The printer that I want isn't listed**, objeví se obrazovka **Find a printer by name or TCP/IP**, kde můžete nalézt vaši tiskárnu pomocí názvu vaší tiskárny nebo TCP/IP.

Objeví-li se dialogové okno **User Account Control**, klikněte na **Yes**.

 **POZNÁMKA:** Jste-li administrátorem počítače, klikněte na **Yes**; jinak kontaktujte svého administrátora pro pokračování v požadované akci.

- 6 Klikněte na **Have Disk** pro zobrazení dialogového okna **Install From Disk**.
- 7 Klikněte na **Browse**, poté vyberte v kroku 1 extrahovanou složku, a poté klikněte na **OK**.
- 8 Vyberte název vaší tiskárny a klikněte na **Next**.
- 9 Pro změnu názvu tiskárny, zadejte název tiskárny do pole **Printer name**, a poté klikněte na **Next**.
- 10 Pokud nesdílíte vaši tiskárnu, vyberte **Do not share this printer**. Pokud ji sdílíte, vyberte **Share this printer so that others on your network can find and use it**.
- 11 Klikněte na **Next**.
Spustí se instalace.
- 12 Až bude instalace ovladače dokončena, klikněte na **Print a test page** pro vytištění zkušební stránky. Pro použití této tiskárny jako výchozí, vyberte zaškrtačací políčko **Set as the default printer**.
- 13 Klikněte na **Finish**.

Windows 7 nebo Windows 7 64-bit Edition

- 1 Rozbalte zazipovaný soubor, který jste stáhli na vámi požadované místo.
- 2 Klikněte na **Start** → **Devices and Printers**.
- 3 Klikněte na **Add a printer**.

- 4 Klikněte na **Add a network, wireless or Bluetooth printer**.
- 5 Vyberte vaši tiskárnu nebo klikněte na **The printer that I want isn't listed**.
Pokud vyberete vaši tiskárnu, přejděte na krok 8.
Kliknete-li na **The printer that I want isn't listed**, přejděte na krok 6.
- 6 Vyberte **Add a printer using a TCP/IP address or host name**, a poté klikněte na **Next**.
- 7 Vyberte **TCP/IP Device** z **Device type**, a zadejte IP adresu pro **Hostname or IP address**, a poté klikněte na **Next**.

Objeví-li se dialogové okno **User Account Control**, klikněte na **Yes**.

 **POZNÁMKA:** Jste-li administrátorem počítače, klikněte na **Yes**; jinak kontaktujte svého administrátora pro pokračování v požadované akci.

- 8 Klikněte na **Have Disk** pro zobrazení dialogového okna **Install From Disk**.
- 9 Klikněte na **Browse**, poté vyberte v kroku 1 extrahovanou složku, a poté klikněte na **OK**.
- 10 Vyberte název vaší tiskárny a klikněte na **Next**.
- 11 Pro změnu názvu tiskárny, zadejte název tiskárny do pole **Printer name**, a poté klikněte na **Next**.
Spustí se instalace.
- 12 Až bude instalace ovladače dokončena, klikněte na **Print a test page** pro vytisknutí zkušební stránky. Pro použití této tiskárny jako výchozí, vyberte zaškrťovací políčko **Set as the default printer**.
- 13 Klikněte na **Finish**.

Windows 8, Windows 8 64-bit Edition, nebo Windows Server 2012

- 1 Rozbalte zazipovaný soubor, který jste stáhli na vámi požadované místo.
- 2 Pravým tlačítkem klikněte v levém dolním rohu obrazovky, a poté klikněte na **Control Panel**.
- 3 Klikněte na **Hardware and Sound** (**Hardware** pro Windows Server 2012) → **Devices and Printers** → **Add a printer**.
- 4 Klikněte na **Have Disk** pro zobrazení dialogového okna **Install From Disk**.
- 5 Klikněte na **Browse**, a poté vyberte v kroku 1 extrahovanou složku.
- 6 Klikněte na **OK**.
- 7 Vyberte název vaší tiskárny a klikněte na **Next**.
- 8 Pro změnu názvu tiskárny, zadejte název tiskárny do pole **Printer name**, a poté klikněte na **Next**.
Spustí se instalace.
- 9 Pokud nesdílíte vaši tiskárnu, vyberte **Do not share this printer**. Pokud ji sdílíte, vyberte **Share this printer so that others on your network can find and use it**. Klikněte na **Next**.
- 10 Až bude instalace ovladače dokončena, klikněte na **Print a test page** pro vytisknutí zkušební stránky. Pro použití této tiskárny jako výchozí, vyberte zaškrťovací políčko **Set as the default printer**.
- 11 Klikněte na **Finish**.

Použijte **Konfiguraci tiskárny Dell pomocí webového prohlížeče** pro sledování stavu vaší síťové tiskárny, aniž byste opustili svůj pracovní stůl. Můžete si prohlédnout a/nebo změnit nastavení tiskárny, sledovat hladinu toneru, a potvrdit načasování objednávání spotřebního materiálu. Můžete kliknout na odkaz objednávání spotřebního materiálu společnosti Dell.

 **POZNÁMKA: Konfigurace tiskárny Dell pomocí webového prohlížeče není k dispozici, pokud je tiskárna připojena přímo k počítači nebo tiskovému serveru.**

Pro spuštění **Konfigurace tiskárny Dell pomocí webového prohlížeče**, zadejte IP adresu tiskárny do vašeho webového prohlížeče. Konfigurace tiskárny se objeví na obrazovce.

Lze nastavit **Konfiguraci tiskárny Dell pomocí webového prohlížeče**, aby vám odesílalo e-mail, pokud tiskárna potřebuje dodat spotřební materiál nebo zásah.

Pro nastavení e-mailových upozornění:

- 1 Spusťte Dell Printer Configuration Web Tool.
- 2 Klikněte na odkaz E-Mail Alert.
- 3 Pod E-Mail Server Settings, zadejte Primary SMTP Gateway, Reply Address, a vaši nebo klíčového operátora e-mailovou adresu do pole e-mailového seznamu.
- 4 Klikněte na Apply New Settings.

 **POZNÁMKA: Connection pending until printer sends an alert** je zobrazeno na serveru SMTP, dokud nedojde k chybě.

Nastavení síťové tiskárny do vzdálené sítě

Před instalací

Než spustíte vzdálenou instalaci, proveďte následující postupy.

Povolte zařazování tisku pro přijetí připojení klienta:

 **POZNÁMKA:** Tento krok je vyžadován pro Windows XP 64-bit Edition, Windows Vista, Windows Vista 64-bit Edition, Windows 7, Windows 7 64-bit Edition, Windows Server 2003, Windows Server 2003 x64 Edition, Windows Server 2008, Windows Server 2008 64-bit Edition, Windows Server 2008 R2.

Pro Windows XP 64-bit Edition, Windows Vista, Windows Server 2003, a Windows Server 2008:

- 1 Klikněte na Start → All Programs (pouze pro Windows Vista) → Accessories (pouze pro Windows Vista) → Run.
- 2 Zadejte `gpedit.msc`, a poté klikněte na OK.
- 3 Klikněte na Computer Configuration → Administrative Templates → Printers.
- 4 Pravým tlačítkem klikněte na Allow Print Spooler to accept client connections a vyberte Properties.
- 5 V kartě Setting, vyberte Enabled, a poté klikněte na OK.
- 6 Restartujte počítač.

Pro Windows Server 2008 R2 a Windows 7:

- 1 Klikněte na Start → All Programs (pouze pro Windows 7) → Accessories (pouze pro Windows 7) → Run.
- 2 Zadejte `gpedit.msc`, a poté klikněte na OK.
- 3 Klikněte na Computer Configuration → Administrative Templates → Printers
- 4 Pravým tlačítkem klikněte na Allow Print Spooler to accept client connections a vyberte Edit.
- 5 Vyberte Enabled, a poté klikněte na OK.
- 6 Restartujte počítač.

Sdílení souboru Firewall a tiskárny

 **POZNÁMKA:** Tento krok je vyžadován pro Windows XP, Windows XP 64-bit Edition, Windows Vista, Windows Vista 64-bit Edition, Windows 7, Windows 7 64-bit Edition, Windows 8, Windows 8 64-bit Edition, Windows Server 2008, Windows Server 2008 64-bit Edition, Windows Server 2008 R2, a Windows Server 2012.

Pro Windows XP:

- 1 Klikněte na **Start** → **Control Panel**.
- 2 Vyberte **Security Center**.
- 3 Klikněte na **Windows Firewall**.
- 4 V kartě **Exceptions**, zaškrtněte políčko **File and Printer Sharing**, a poté klikněte na **OK**.

Pro Windows Vista:

- 1 Klikněte na **Start** → **Control Panel**.
- 2 Vyberte **Security**.
- 3 Klikněte na **Windows Firewall**.
- 4 Klikněte na **Change settings**.
- 5 Klikněte na **Continue**.
- 6 V kartě **Exceptions**, zaškrtněte políčko **File and Printer Sharing**, a poté klikněte na **OK**.

Pro Windows Server 2008:

- 1 Klikněte na **Start** → **Control Panel**.
- 2 Dvakrát klikněte na **Windows Firewall**.
- 3 Klikněte na **Change settings**.
- 4 V kartě **Exceptions**, zaškrtněte políčko **File and Printer Sharing**, a poté klikněte na **OK**.

Pro Windows Server 2008 R2 a Windows 7:

- 1 Klikněte na **Start** → **Control Panel**.
- 2 Vyberte **System and Security**.
- 3 Klikněte na **Windows Firewall**.
- 4 Klikněte na **Allow a program or feature through Windows Firewall**.
- 5 Jsou-li zaškrťovací políčka pod **Allowed programs and features**: šedá, klikněte na **Change settings**.
- 6 Zaškrtněte políčko **File and Printer Sharing**. Zaškrťovací políčko **Home/Work (Private)** nebo **Public** se vybere automaticky v závislosti na vašem nastavení.
Pokud se objeví dialogové okno **File and Printer Sharing Properties**, klikněte na **OK**.
- 7 Klikněte na **OK**.

Spuštění vzdáleného registru

 **POZNÁMKA:** Tento krok je vyžadován pro Windows Vista, Windows Vista 64-bit Edition, Windows 7, Windows 7 64-bit Edition, Windows 8, and Windows 8 64-bit Edition.

- 1 Klikněte na **Start** → **Control Panel**.
- 2 Vyberte **System and Maintenance (System and Security pro Windows 7)** .
- 3 Klikněte na **Administrative Tools** .
- 4 Dvakrát klikněte na **Services**.
- 5 Klikněte na **Continue** (pouze pro Windows Vista).
- 6 Pravým tlačítkem klikněte na **Remote Registry** a vyberte **Start**.
- 7 Pravým tlačítkem klikněte na **Remote Registry** a vyberte **Properties**.
- 8 Změňte **Startup type**: na **Automatic**, a poté klikněte na **OK**.

Zakázání nástroje řízení uživatelských účtů "User Account Control"

 **POZNÁMKA:** Zakázání nástroje "User Account Control" může ponechat systém zranitelný vůči útokům virů.

 **POZNÁMKA:** Tento krok je vyžadován pro Windows Vista, Windows Vista 64-bit Edition, Windows 7, Windows 7 64-bit Edition, Windows Server 2008, Windows Server 2008 64-bit Edition, Windows Server 2008 R2.

Pro Windows Vista:

- 1 Klikněte na **Start** → **Control Panel**.
- 2 Vyberte **User Accounts and Family Safety**.
- 3 Klikněte na **User Accounts**.
- 4 Klikněte na **Turn User Account Control on or off**.
- 5 Klikněte na **Continue**.
- 6 Vyškrtněte políčko **Use User Account Control (UAC) to help protect your computer** .
- 7 Restartujte počítač.

Pro Windows Server 2008:

- 1 Klikněte na **Start** → **Control Panel**.
- 2 Dvakrát klikněte na **User Accounts**.
- 3 Klikněte na **Turn User Account Control on or off**.
- 4 Klikněte na **Continue**.
- 5 Vyškrtněte políčko **Use User Account Control (UAC) to help protect your computer** .
- 6 Klikněte na **OK**.
- 7 Restartujte počítač.

Pro Windows Server 2008 R2:

- 1 Klikněte na **Start** → **Control Panel**.
- 2 Vyberte **User Accounts**.
- 3 Klikněte na **User Accounts**.
- 4 Klikněte na **Change User Account Control Settings**.
- 5 Posuvník přesuňte do spodní části, a poté klikněte na **OK**.
- 6 Klikněte na **Yes**.
- 7 Restartujte počítač.

Pro Windows 7:

- 1 Klikněte na **Start → Control Panel**.
- 2 Vyberte **User Accounts and Family Safety**.
- 3 Klikněte na **User Accounts**.
- 4 Klikněte na **Change User Account Control Settings**.
- 5 Posuvník přesuňte do spodní části, a poté klikněte na **OK**.
- 6 Klikněte na dialogové okno **Yes** v **User Account Control**.
- 7 Restartujte počítač.

Povolení zjišťování sítě a sdílení souboru pro všechny veřejné sítě

 **POZNÁMKA:** Tento krok je vyžadován, pokud používáte Windows Vista, Windows Vista 64-bit Edition, Windows 7, Windows 7 64-bit Edition, Windows 8, Windows 8 64-bit Edition, Windows Server 2008, Windows Server 2008 64-bit Edition, Windows Server 2008 R2, a Windows Server 2012 jako serverový počítač.

Pro Windows 7, Windows 7 64-bit Edition, Windows Server 2008 R2:

- 1 Klikněte na **Start → Control Panel → Network and Internet → Network and Sharing Center → Change advanced sharing settings**.
- 2 Abyste umožnili vašemu počítači být vyhledán v síti, a umožnili ostatním počítačům v síti sdílet soubory a složky z vašeho počítače klikněte na **Turn on network discovery**.
- 3 Klikněte na **Save changes**.
- 4 Vidíte-li dialogové okno **User Account Control**, klikněte na **Yes**.

Pro Windows Vista, Windows Vista 64-bit Edition, Windows Server 2008, Windows Server 2008 64-bit Edition:

- 1 Klikněte na **Start → Network**.
- 2 Pravým tlačítkem klikněte na **Network** a vyberte **Properties**.
Objeví se obrazovka **Network and Sharing Center**.
- 3 Klikněte na tlačítko šipky dolů vedle **Network discovery**.
- 4 Abyste umožnili vašemu počítači být vyhledán v síti, a umožnili ostatním počítačům v síti sdílet soubory a složky z vašeho počítače, klikněte na **Turn on network discovery**.
- 5 Klikněte na **Apply**.
- 6 Objeví-li se dialogové okno **User Account Control**, klikněte na **Continue**.

Zakázání zjednodušeného sdílení souboru

 **POZNÁMKA:** Tento krok je vyžadován pro Windows XP, a Windows XP 64-bit Edition.

- 1 Klikněte na **Start → Control Panel**.
- 2 Vyberte **Appearance and Themes**.
- 3 Vyberte **Folder Options**.
- 4 V kartě **View**, vyškrtněte políčko **Use simple file sharing (Recommended)**, a poté klikněte na **OK**.
- 5 Klikněte na **Start → Control Panel**.
- 6 Vyberte **Performance and Maintenance**.
- 7 Vyberte **Administrative Tools**.
- 8 Dvakrát klikněte na **Local Security Policy**.
- 9 Klikněte na **Local Policies → Security Options**.
- 10 Pravým tlačítkem klikněte na **Network access: Sharing and security model for local accounts** a vyberte **Properties**.

11 Ujistěte se, že je vybráno **Classic - local users authenticate as themselves**.

12 Klikněte na **OK**.

Instalace ovladače tiskárny

 **POZNÁMKA:** Instalace v Windows XP Home Edition, Windows Vista Home Basic, Windows Vista Home Premium, Windows Vista x64 Home Basic, Windows Vista x64 Home Premium, Windows 7 Starter, Windows 7 Home Basic, Windows 7 Home Premium, Windows 7 x64 Home Basic, a Windows 7 x64 Home Premium, Windows 8, Windows 8 x64, Windows 8 Pro, Windows 8 x64 Pro, a Windows Server 2012 není podporována.

1 Vložte disk *Software and Documentation* dodaný k tiskárně do počítače. Automaticky se spustí soubor **Dell Printer Setup**.

2 Klikněte na **Install Printer Driver and Software**.

Objeví se obrazovka **Choose an installation type**.

3 Vyberte **Network Installation**, a poté klikněte na **Next**.

4 Vyberte **Remote Installation**, a poté klikněte na **Next**.

5 Zadejte administrátorské uživatelské jméno a heslo klientského počítače, poté vyberte klienty nebo servery, a poté klikněte na **Next**.

 **POZNÁMKA:** Pokud používáte jakýkoliv z následujících operačních systémů, zobrazí se **Výstraha zabezpečení systému Windows**:

- Windows Vista
- Windows Vista 64-bit Edition
- Windows 7
- Windows 7 64-bit Edition
- Windows Server 2008
- Windows Server 2008 64-bit Edition
- Windows Server 2008 R2 64-bit Edition

Pro pokračování v instalaci ovladače tiskárny na straně hostitele, klikněte na **Unblock** nebo **Allow access** (pro Windows Server 2008 R2 a Windows 7).

6 Zkontrolujte, zda tiskárna, která má být nainstalována, je na seznamu v **Select Printer**, a poté klikněte na **Next**.

 **POZNÁMKA:** Pokud tiskárna, která má být nainstalována, není na seznamu v **Select Printer**, zkuste následující kroky:

- Klikněte na **Refresh** pro aktualizaci údajů.
- Klikněte na **Add Printer**, a poté zadejte název portu (jakýkoliv alfanumerický řetězec dle vašeho výběru) a existující IP adresu tiskárny.

7 Vyberte požadované položky v **Software and Documentation**, a poté klikněte na **Install**.

8 Klikněte na **Finish** pro opuštění tohoto nástroje.

Nastavení pro webové služby na zařízeních (WSD)

Tato část poskytuje informace o síťovém tisku s WSD, protokolu Microsoft pro Windows Vista, Windows 7, Windows 8, Windows Server 2008, Windows Server 2008 R2, a Windows Server 2012.

Přidávání rolí tiskových služeb

Používáte-li Windows Server 2008 nebo Windows Server 2008 R2, musíte přidat role tiskových služeb klientu Windows Server 2008 nebo Windows Server 2008 R2.

Pro Windows Server 2008 R2:

- 1 Klikněte na Start → Administrative Tools → Server Manager.
- 2 Vyberte Add Roles z menu Action.
- 3 Zaškrtněte políčko Print and Document Services v okně Server Roles v Add Roles Wizard, a poté klikněte na Next.
- 4 Klikněte na Next.
- 5 Zaškrtněte políčko Print Server, a poté klikněte na Next.
- 6 Klikněte na Install.

Pro Windows Server 2008:

- 1 Klikněte na Start → Administrative Tools → Server Manager.
- 2 Vyberte Add Roles z menu Action.
- 3 Zaškrtněte políčko Print Services v okně Server Roles v Add Roles Wizard, a poté klikněte na Next.
- 4 Zaškrtněte políčko Print Server, a poté klikněte na Next.
- 5 Klikněte na Install.

Pro Windows Server 2012:

- 1 Klikněte na Server Manager na obrazovce Start.
- 2 Vyberte Add Roles and Features z menu Manage.
- 3 Klikněte na Next v okně **Before You Begin** → Vyberte typ instalace v okně **Installation Type** → Vyberte cílový server v okně **Server Selection** v **Add Roles and Features Wizard**.
- 4 Zaškrtněte políčko Print and Document Services v okně Server Roles, a poté klikněte na Next.
- 5 Vyberte funkce v okně Features → Potvrďte výběry instalace v okně Confirmation.
- 6 Klikněte na **Install**.

WSD nastavení tiskárny

Můžete nainstalovat vaši novou tiskárnu do sítě pomocí Windows průvodce **Add Printer**. Instalujete-li pomocí disku *Software and Documentation*, který je dodán k vaší tiskárně, viz "Nastavení síťového připojení" na straně 68 pro podrobnosti.

 **POZNÁMKA:** Instalace WSD tiskárny pro Windows 8, Windows Server 2008, Windows Server 2008 R2, a Windows Server 2012 je k dispozici pouze s průvodcem **Add Printer**.

Instalace ovladače tiskárny pomocí průvodce Add Printer

- 1 Pro Windows Vista, Windows 7, Windows Server 2008, a Windows Server 2008 R2:
Klikněte na Start → Devices and Printers (Start → Control Panel → Hardware and Sound → Printers pro Windows Server 2008 a Windows Vista).

Pro Windows 8, Windows Server 2012:
Pravým tlačítkem klikněte v levém dolním rohu obrazovky, a poté klikněte na Control Panel → Hardware and Sound (Hardware pro Windows Server 2012) → Devices and Printers.
- 2 Klikněte na Add a printer pro spuštění průvodce Add Printer.
- 3 Vyberte Add a network, wireless or Bluetooth printer.
- 4 Ze seznamu dostupných tiskáren vyberte tu, kterou chcete používat, a poté klikněte na **Next**.

 **POZNÁMKA:** V seznamu dostupných tiskáren, WSD tiskárna je zobrazena ve formě **http://IP address/ws/**.

 **POZNÁMKA:** Není-li na seznamu zobrazena WSD tiskárna, zadejte IP adresu tiskárny ručně pro vytvoření WSD tiskárny. Pro zadání IP adresy tiskárny ručně se řiďte pokyny níže. Pro Windows Server 2008 R2, pro vytvoření WSD tiskárny, musíte být členem skupiny Administrátorů.

1. Klikněte na **The printer that I want isn't listed**.
2. Vyberte **Add a printer using a TCP/IP address or hostname** a klikněte na **Next**.
3. Vyberte **Web Services Device** z **Device type**.
4. Zadejte IP adresu tiskárny do textového pole **Hostname or IP address** a klikněte na **Next**.

 **POZNÁMKA:** Před instalací ovladače pomocí průvodce **Add Printer** ve Windows Server 2008 R2 nebo Windows 7, proveďte jedno z následujících:

- Navažte připojení k Internetu, takže Windows Update může naskenovat váš počítač.
- Přidejte ovladač tiskárny předem do vašeho počítače.

5 Nainstalujte ovladač tiskárny do počítače. Pokud jste vyzváni k zadání administrátorského hesla nebo k potvrzení, zadejte heslo nebo proveďte potvrzení.

6 Dokončete další kroky v průvodci, a poté klikněte na **Finish**.

7 Vytiskněte zkušební stránku pro ověření instalace tisku.

a Pro Windows Vista, Windows 7, Windows Server 2008, a Windows Server 2008 R2:

Klikněte na **Start** → **Devices and Printers (Start** → **Control Panel** → **Hardware and Sound** → **Printers pro Windows Server 2008 a Windows Vista)**.

Pro Windows 8, Windows Server 2012:

Pravým tlačítkem klikněte v levém spodním rohu obrazovky, a poté klikněte na **Control Panel** → **Hardware and Sound (Hardware pro Windows Server 2012)** → **Devices and Printers**.

b Pravým tlačítkem klikněte na tiskárnu, kterou jste vytvořili, a poté klikněte na **Printer properties (Properties pro Windows Server 2008 a Windows Vista)**.

c V kartě **General**, klikněte na **Print Test Page**. Vytiskla-li se zkušební stránka úspěšně, instalace byla dokončena.

Nastavení pro sdílený tisk

Můžete vaši novou tiskárnu sdílet v síti pomocí disku *Software and Documentation*, který je dodán k vaší tiskárně, nebo pomocí Windows metod "Point and Print" nebo "peer-to-peer". Nicméně, pokud používáte některou z metod společnosti Microsoft, nebudete mít funkce, jako je sledování stavu a další nástroje tiskárny, které byste měli nainstalovány s diskem *Software and Documentation*.

Chcete-li používat tiskárnu v síti, nasdílejte tiskárnu a nainstalujte její ovladače na všechny počítače v síti.

 **POZNÁMKA:** Zvlášť musíte zakoupit ethernetový kabel pro sdílený tisk.

Pro Windows XP, Windows XP 64-bit Edition, Windows Server 2003, Windows Server 2003 x64 Edition

1. Klikněte na **Start** → **Printers and Faxes**.
 2. Pravým tlačítkem klikněte na ikonu této tiskárny a vyberte **Properties**.
 3. Z karty **Sharing**, zaškrtněte políčko **Share this printer**, a poté zadejte název do textového pole **Share name**.
 4. Klikněte na **Additional Drivers** a vyberte opeční systémy všech síťových klientů používajících tuto tiskárnu.
 5. Klikněte na **OK**.
- Pokud nejsou v počítači přítomny soubory, pak budete vyzváni k vložení CD s operačním systémem serveru.

Pro Windows Vista, Windows Vista 64-bit Edition

1. Klikněte na **Start** → **Control Panel** → **Hardware and Sound** → **Printers**.
2. Pravým tlačítkem klikněte na ikonu tiskárny a vyberte **Sharing**.

- 3 Klikněte na **Change sharing options**.
- 4 Objeví se "**Windows needs your permission to continue**".
- 5 Klikněte na **Continue**.
- 6 Vyberte zaškrťovací políčko **Share this printer**, a poté zadejte název do textového pole **Share name**.
- 7 Vyberte **Additional Drivers** a vyberte operační systémy všech síťových klientů používajících tuto tiskárnu.
- 8 Klikněte na **OK**.

Pro Windows Server 2008, Windows Server 2008 64-bit Edition

- 1 Klikněte na **Start → Control Panel → Printers**.
- 2 Pravým tlačítkem klikněte na ikonu tiskárny a vyberte **Sharing**.
- 3 Klikněte na **Change Sharing Options**, pokud existuje.
- 4 Vyberte zaškrťovací políčko **Share this printer**, a poté zadejte název do textového pole **Share name**.
- 5 Klikněte na **Additional Drivers** a vyberte operační systémy všech síťových klientů používajících tuto tiskárnu.
- 6 Klikněte na **OK**.

Pro Windows 7, Windows 7 64-bit Edition, Windows Server 2008 R2

- 1 Klikněte na **Start → Devices and Printers**.
- 2 Pravým tlačítkem klikněte na ikonu tiskárny a vyberte **Printer properties**.
- 3 V kartě **Sharing**, klikněte na **Change Sharing Options**, pokud existuje.
- 4 Vyberte zaškrťovací políčko **Share this printer**, a poté zadejte název do textového pole **Share name**.
- 5 Klikněte na **Additional Drivers** a vyberte operační systémy všech síťových klientů používajících tuto tiskárnu.
- 6 Klikněte na **Apply**, a poté klikněte na **OK**.

Pro Windows 8, Windows 8 64-bit Edition, Windows Server 2012

- 1 Pravým tlačítkem klikněte v levém spodním rohu obrazovky, a poté klikněte na **Control Panel → Hardware and Sound (Hardware pro Windows Server 2012) → Devices and Printers**.
- 2 Pravým tlačítkem klikněte na ikonu tiskárny a vyberte **Printer properties**.
- 3 V kartě **Sharing**, klikněte na **Change Sharing Options**, pokud existuje.
- 4 Vyberte zaškrťovací políčko **Share this printer**, a poté zadejte název do textového pole **Share name**.
- 5 Klikněte na **Additional Drivers** a vyberte operační systémy všech síťových klientů používajících tuto tiskárnu.
- 6 Klikněte na **Apply**, a poté klikněte na **OK**.

Pro kontrolu, že je tiskárna sdílená:

- Ujistěte se, že předmět tiskárny ve složce **Printers**, **Printers and Faxes**, nebo **Devices and Printers** je sdílený. Ikona sdílení je zobrazena pod ikonou tiskárny.
- Prohlédněte **Network** nebo **My Network Places**. Najděte název hostitele serveru a vyhledejte sdílený název, který jste přiřadili tiskárně.

Nyní, když je tiskárna nasdílena, můžete nainstalovat tiskárnu síťovým klientům pomocí metody "**Point and Print**" nebo metody "**peer-to-peer**".

Ukázat a tisknout "Point and Print"

"Point and Print" je Microsoft Windows technologie, která vám umožňuje připojit se ke vzdálené tiskárně. Tato funkce automaticky stahuje a instaluje ovladač tiskárny.

Pro Windows XP, Windows XP 64-bit Edition, Windows Server 2003, Windows Server 2003 x64 Edition

- 1 Na pracovní ploše klientského počítače Windows, dvakrát klikněte na My Network Places.
- 2 Vyhledejte název hostitele serverového počítače, a poté dvakrát klikněte na název hostitele.
- 3 Pravým tlačítkem klikněte na název sdílené tiskárny, a poté klikněte na Connect.

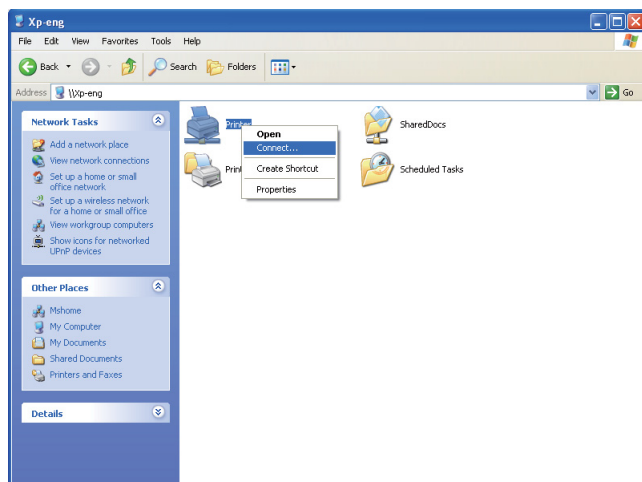

Počkejte, až se zkopíruje informace o ovladači ze serverového počítače do klientského počítače, a předmět nové tiskárny přidá do složky Printers and Faxes. Čas potřebný ke kopírování se liší v závislosti na provozu v síti.

Zavřete My Network Places.

- 4 Vytiskněte zkušební stránku pro ověření instalace.
 - a Klikněte na start (Start pro Windows Server 2003 / Windows Server 2003 x64 Edition) → Settings (pro Windows XP / Windows XP 64-bit Edition) → Printers and Faxes.
 - b Vyberte tiskárnu, kterou jsou nainstalovali.
 - c Klikněte na File → Properties.
 - d V kartě General, klikněte na Print Test Page.

Až se zkušební stránka úspěšně vytiskne, instalace byla dokončena.

Pro Windows Vista, Windows Vista 64-bit Edition

- 1 Klikněte na Start → Network.
- 2 Vyhledejte a dvakrát klikněte na název hostitele serverového počítače.
- 3 Pravým tlačítkem klikněte na název sdílené tiskárny, a poté klikněte na Connect.
- 4 Klikněte na Install driver.
- 5 Klikněte na Continue v dialogovém okně User Account Control.

Počkejte, až se zkopíruje ovladač ze serveru do klientského počítače. Předmět nové tiskárny bude přidán do složky Printers. Doba trvání tohoto postupu se může lišit v závislosti na provozu v síti.

- 6 Vytiskněte zkušební stránku pro ověření instalace.
 - a Klikněte na Start → Control Panel → Hardware and Sound.
 - b Vyberte Printers.
 - c Pravým tlačítkem klikněte na tiskárnu, kterou jste právě vytvořili a vyberte Properties.
 - d V kartě General, klikněte na Print Test Page.

Až se zkušební stránka úspěšně vytiskne, instalace byla dokončena.

Pro Windows Server 2008, Windows Server 2008 64-bit Edition

- 1 Klikněte na Start → Network.
- 2 Vyhledejte název hostitele serverového počítače, a poté dvakrát klikněte na název hostitele.
- 3 Pravým tlačítkem klikněte na název sdílené tiskárny, a poté klikněte na Connect.
- 4 Klikněte na Install driver.
- 5 Počkejte, až se zkopíruje ovladač ze serveru do klientského počítače. Předmět nové tiskárny bude přidán do složky Printers. Čas potřebný pro tyto aktivity se liší v závislosti na provozu v síti.
- 6 Vytiskněte zkušební stránku pro ověření instalace.
 - a Klikněte na Start → Control Panel.
 - b Vyberte Printers.
 - c Pravým tlačítkem klikněte na tiskárnu, kterou jste právě vytvořili a vyberte Properties.
 - d V kartě General, klikněte na Print Test Page.

Až se zkušební stránka úspěšně vytiskne, instalace byla dokončena.

Pro Windows 7, Windows 7 64-bit Edition, Windows Server 2008 R2

- 1 Klikněte na Start → vaše uživatelské jméno → Network (Start → Network pro Windows Server 2008 R2).
- 2 Vyhledejte název hostitele serverového počítače, a poté dvakrát klikněte na název hostitele.
- 3 Pravým tlačítkem klikněte na název sdílené tiskárny, a poté klikněte na Connect.
- 4 Klikněte na Install driver.
- 5 Počkejte, až se zkopíruje ovladač ze serveru do klientského počítače. Předmět nové tiskárny bude přidán do složky Printers. Čas potřebný pro tyto aktivity se liší v závislosti na provozu v síti.
- 6 Vytiskněte zkušební stránku pro ověření instalace.
 - a Klikněte na Start → Devices and Printers.
 - b Pravým tlačítkem klikněte na tiskárnu, kterou jste právě vytvořili a vyberte Printer properties.
 - c V kartě General, klikněte na Print Test Page.

Až se zkušební stránka úspěšně vytiskne, instalace byla dokončena.

Pro Windows 8, Windows 8 64-bit Edition, Windows Server 2012

- 1 Poukažte do pravého spodního rohu obrazovky, a poté klikněte na Search → Zadejte Network do vyhledávacího pole, klikněte na Apps, a poté klikněte na Network.
- 2 Vyhledejte název hostitele serverového počítače, a poté dvakrát klikněte na název hostitele.
- 3 Pravým tlačítkem klikněte na název sdílené tiskárny, a poté klikněte na Connect.
- 4 Klikněte na Install driver.
- 5 Počkejte, až se zkopíruje ovladač ze serveru do klientského počítače. Předmět nové tiskárny bude přidán do složky Printers. Čas potřebný pro tyto aktivity se liší v závislosti na provozu v síti.

6 Vytiskněte zkušební stránku pro ověření instalace.

- a Pravým tlačítkem klikněte v levém spodním rohu obrazovky, a poté klikněte na Control Panel → Hardware and Sound (Hardware pro Windows Server 2012) → Devices and Printers.
- b Pravým tlačítkem klikněte na tiskárnu, kterou jste právě vytvořili a vyberte Printer properties.
- c V kartě General, klikněte na Print Test Page.

Až se zkušební stránka úspěšně vytiskne, instalace byla dokončena.

Metodou "Peer-to-Peer"

Používáte-li metodu "peer-to-peer", ovladač tiskárny bude nainstalován do každého klientského počítače. Klientské počítače mohou změnit ovladače a zpracovat tiskové úlohy.

Pro Windows XP, Windows XP 64-bit Edition, Windows Server 2003, Windows Server 2003 x64 Edition

- 1 Klikněte na start (Start pro Windows Server 2003 / Windows Server 2003 x64 Edition) → Settings (pro Windows XP / Windows XP 64-bit Edition) Printers and Faxes.
- 2 Klikněte na Add a Printer pro spuštění průvodce Add Printer.
- 3 Klikněte na Next.
- 4 Vyberte A network printer, or a printer attached to another computer, a poté klikněte na Next. Není-li tiskárna na seznamu, zadejte cestu tiskárny do textového pole.

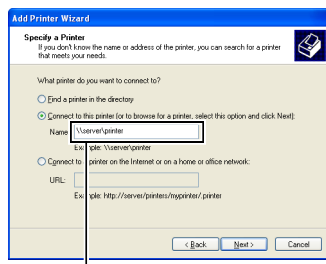

Například: \\<server host name>\<shared printer name>

Název serveru hostitele je název serverového počítače, který jej identifikuje v síti. Název sdílené tiskárny je název přiřazený během procesu instalace serveru.

5 Klikněte na Browse for a printer, a poté klikněte na Next.

Je-li toto nová tiskárna, můžete být vyzváni k instalaci ovladače tiskárny. Není-li k dispozici žádný systémový ovladač, specifikujte umístění, kde je ovladač k dispozici.

6 Vyberte Yes, pokud chcete, aby tato tiskárna byla nastavena jako výchozí, a poté klikněte na Next.

Chcete-li ověřit instalaci, klikněte na Yes pro vytisknutí zkušební stránky.

7 Klikněte na Finish.

Až se zkušební stránka úspěšně vytiskne, instalace byla dokončena.

Pro Windows Vista, Windows Vista 64-bit Edition

- 1 Klikněte na Start → Control Panel → Hardware and Sound → Printers.
- 2 Klikněte na Add a Printer pro spuštění průvodce Add Printer.

- 3 Vyberte **Add a network, wireless or Bluetooth printer**, a poté klikněte na **Next**. Je-li tiskárna na seznamu, vyberte tiskárnu a klikněte na **Next**, nebo vyberte **The printer that I want isn't listed** a zadejte cestu tiskárny do textového pole **Select a shared printer by name** a klikněte na **Next**.

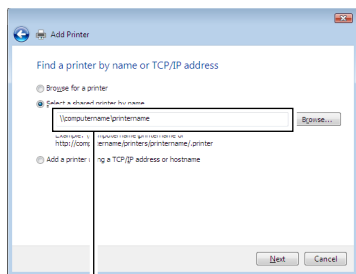

Na příklad: \\<server host name>\<shared printer name>

Název serveru hostitele je název serverového počítače, který jej identifikuje v síti. Název sdílené tiskárny je název přiřazený během procesu instalace serveru.

- 4 Je-li toto nová tiskárna, můžete být vyzváni k instalaci ovladače tiskárny. Není-li k dispozici žádný systémový ovladač, specifikujte umístění, kde je ovladač k dispozici.
- 5 Vyberte **Yes**, chcete-li tuto tiskárnu nastavit jako výchozí, a poté klikněte na **Next**.
- 6 Chcete-li ověřit instalaci, klikněte na **Print a test page**.
- 7 Klikněte na **Finish**.

Až se zkušební stránka úspěšně vytiskne, instalace byla dokončena.

Pro Windows Server 2008, Windows Server 2008 64-bit Edition

- 1 Klikněte na Start → Control Panel → Printers.
- 2 Klikněte na Add a Printer pro spuštění průvodce Add Printer.
- 3 Vyberte **Add a network, wireless or Bluetooth printer**, a poté klikněte na **Next**. Je-li tiskárna na seznamu, vyberte tiskárnu a klikněte na **Next**, nebo vyberte **The printer that I want isn't listed** a zadejte cestu tiskárny do textového pole **Select a shared printer by name** a klikněte na **Next**.

Například: \\<server host name>\<shared printer name>

Název serveru hostitele je název serverového počítače, který jej identifikuje v síti. Název sdílené tiskárny je název přiřazený během procesu instalace serveru.

- 4 Je-li toto nová tiskárna, můžete být vyzváni k instalaci ovladače tiskárny. Není-li k dispozici žádný systémový ovladač, specifikujte umístění, kde je ovladač k dispozici.
- 5 Vyberte **Yes**, chcete-li tuto tiskárnu nastavit jako výchozí, a poté klikněte na **Next**.
- 6 Chcete-li ověřit instalaci, klikněte na **Print a test page**.
- 7 Klikněte na **Finish**.

Až se zkušební stránka úspěšně vytiskne, instalace byla dokončena.

Pro Windows 7, Windows 7 64-bit Edition, Windows Server 2008 R2

- 1 Klikněte na Start → Devices and Printers.
- 2 Klikněte na Add a Printer pro spuštění průvodce Add Printer.

- 3 Vyberte **Add a network, wireless or Bluetooth printer**. Je-li tiskárna na seznamu, vyberte tiskárnu a klikněte na **Next**, nebo vyberte **The printer that I want isn't listed**. Klikněte na **Select a shared printer by name** a zadejte cestu tiskárny do textového pole, a poté klikněte na **Next**.

Například: \\<server host name>\<shared printer name>

Název serveru hostitele je název serverového počítače, který jej identifikuje v síti. Název sdílené tiskárny je název přiřazený během procesu instalace serveru.

- 4 Je-li toto nová tiskárna, můžete být vyzváni k instalaci ovladače tiskárny. Není-li k dispozici žádný systémový ovladač, specifikujte cestu k dostupným ovladačům.
- 5 Potvrďte název tiskárny, a poté klikněte na **Next**.
- 6 Vyberte **Yes**, chcete-li tuto tiskárnu nastavit jako výchozí, a poté klikněte na **Next**.
- 7 Chcete-li ověřit instalaci, klikněte na **Print a test page**.
- 8 Klikněte na **Finish**.
Až se zkušební stránka úspěšně vytiskne, instalace byla dokončena.

Pro **Windows 8, Windows 8 64-bit Edition, Windows Server 2012**

- 1 Pravým tlačítkem klikněte v levém spodním rohu obrazovky, a poté klikněte na **Control Panel** → **Hardware and Sound** (**Hardware** pro Windows Server 2012) → **Devices and Printers**.
- 2 Klikněte na **Add a Printer** pro spuštění průvodce **Add Printer**.
- 3 Vyberte **Add a network, wirel. ess or Bluetooth printer**. Je-li tiskárna na seznamu, vyberte tiskárnu a klikněte na **Next**, nebo vyberte **The printer that I want isn't listed**. Klikněte na **Select a shared printer by name** a zadejte cestu tiskárny do textového pole, a poté klikněte na **Next**.

Například: \\<server host name>\<shared printer name>

Název serveru hostitele je název serverového počítače, který jej identifikuje v síti. Název sdílené tiskárny je název přiřazený během procesu instalace serveru.

- 4 Je-li toto nová tiskárna, můžete být vyzváni k instalaci ovladače tiskárny. Není-li k dispozici žádný systémový ovladač, specifikujte cestu k dostupným ovladačům.
- 5 Potvrďte název tiskárny, a poté klikněte na **Next**.
- 6 Vyberte **Yes**, chcete-li tuto tiskárnu nastavit jako výchozí, a poté klikněte na **Next**.
- 7 Chcete-li ověřit instalaci, klikněte na **Print a test page**.
- 8 Klikněte na **Finish**.
Až se zkušební stránka úspěšně vytiskne, instalace byla dokončena.

Instalace ovladačů tiskárny pro operační systémy Macintosh.

Instalace ovladačů a softwaru

- 1 Spusťte disk Software and Documentation v počítači Macintosh.
- 2 Dvakrát klikněte na ikonu Dell C1765 Installer.
- 3 Klikněte na Continue na obrazovce Introduction.
- 4 Potvrďte místo instalace, a poté klikněte na Continue.
- 5 Klikněte na Install pro provedení standardní instalace.
- 6 Zadejte jméno a heslo administrátora, a poté klikněte na Install Software.
- 7 Klikněte na Continue Installation.
- 8 Klikněte na Restart pro dokončení instalace softwaru.

Přidání tiskárny do systému Mac OS X 10.5 nebo novější verze(i)

Při použití připojení USB

- 1 Zapněte tiskárnu.
- 2 Připojte USB kable mezi tiskárnu a počítač Macintosh.
- 3 Otevřete **System Preferences**, a klikněte na **Print & Fax** (**Print & Scan** pro Mac OS X 10.7 a Mac OS X 10.8).
- 4 Klikněte na plusové (+) znaménko, a klikněte na **Default**.
- 5 Vyberte tiskárnu připojenou přes USB ze seznamu **Printer Name**.
Name a **Print Using** (Use pro Mac OS X 10.8) se zadají automaticky.
- 6 Klikněte na **Add**.

Při použití Bonjour

- 1 Zapněte tiskárnu.
- 2 Ujistěte se, že je váš počítač Macintosh připojen k síti.
Používáte-li kabelové připojení, připojte Ethernetový kabel mezi tiskárnu a síť.
Používáte-li bezdrátové připojení, ujistěte se, že bezdrátové připojení je nakonfigurováno správně ve vašem Macintosh počítači a tiskárně.
- 3 Otevřete **System Preferences**, a klikněte na **Print & Fax** (**Print & Scan** pro Mac OS X 10.7 a Mac OS X 10.8).
- 4 Klikněte na plusové (+) znaménko, a klikněte na **Default** (klikněte na plusové (+) znaménko, a vyberte tiskárnu z **Nearby Printers**. Nejsou-li v **Nearby Printers** žádné tiskárny, vyberte **Add Other Printer or Scanner** pro Mac OS X 10.7 nebo vyberte **Add Printer or Scanner for Mac OS X 10.8**).
- 5 Vyberte tiskárnu připojenou přes Bonjour ze seznamu **Printer Name**.
Name a **Print Using** (Use pro Mac OS X 10.8) se zadají automaticky.
- 6 Klikněte na **Add**.

Při použití IP tisku

- 1 Zapněte tiskárnu.
- 2 Ujistěte se, že je váš počítač Macintosh připojen k síti.
Používáte-li kabelové připojení, připojte Ethernetový kabel mezi tiskárnu a síť.
Používáte-li bezdrátové připojení, ujistěte se, že bezdrátové připojení je nakonfigurováno správně ve vašem Macintosh počítači a tiskárně.
- 3 Otevřete System Preferences, a klikněte na Print & Fax (Print & Scan pro Mac OS X 10.7 a Mac OS X 10.8).
- 4 Klikněte na plusové (+) znaménko, a klikněte na IP.
- 5 Vyberte Line Printer Daemon - LPD pro Protocol.
- 6 Zadejte IP adresu tiskárny do oblasti Address.
- 7 Vyberte model tiskárny pro Print Using (Use pro Mac OS X 10.8).
 **POZNÁMKA:** Když je tisk nastaven pomocí IP tisku, název fronty se zobrazí jako prázdné. Nemusíte ho specifikovat.
- 8 Klikněte na Add.

Přidání tiskárny do systému Mac OS X 10.4.11



Při použití USB připojení

- 1 Zapněte tiskárnu.
- 2 Připojte USB kabel mezi tiskárnu a počítač Macintosh.
- 3 Spusťte Printer Setup Utility.
 **POZNÁMKA:** Můžete nalézt **Printer Setup Utility** ve složce **Utilities** v **Applications**.
- 4 Klikněte na Add.
- 5 Klikněte na Default Browser v dialogovém okně Printer Browser.
- 6 Vyberte tiskárnu připojenou přes USB ze seznamu Printer Name. Name a Print Using se zadají automaticky.
- 7 Klikněte na Add.

Při použití Bonjour

- 1 Zapněte tiskárnu.
- 2 Ujistěte se, že je váš počítač Macintosh připojen k síti.
Používáte-li kabelové připojení, připojte Ethernetový kabel mezi tiskárnu a síť.
Používáte-li bezdrátové připojení, ujistěte se, že bezdrátové připojení je nakonfigurováno správně ve vašem Macintosh počítači a tiskárně.
- 3 Spusťte Printer Setup Utility.
 **POZNÁMKA:** Můžete nalézt **Printer Setup Utility** ve složce **Utilities** v **Applications**.
- 4 Klikněte na Add.
- 5 Klikněte na Default Browser v dialogovém okně Printer Browser.
- 6 Vyberte tiskárnu připojenou přes Bonjour ze seznamu Printer Name.
Name and Print Using se zadají automaticky.
- 7 Klikněte na Add.

Při použití IP tisku

- 1 Zapněte tiskárnu.
- 2 Ujistěte se, že je váš počítač Macintosh připojen k síti.
Používáte-li kabelové připojení, připojte Ethernetový kabel mezi tiskárnu a síť.
Používáte-li bezdrátové připojení, ujistěte se, že bezdrátové připojení je nakonfigurováno správně ve vašem Macintosh počítači a tiskárně.
- 3 Spusťte **Printer Setup Utility**.
 **POZNÁMKA:** Můžete nalézt **Printer Setup Utility** ve složce **Utilities** v **Applications**.
- 4 Klikněte na **Add**.
- 5 Klikněte na **IP Printer** v dialogovém okně **Printer Browser**.
- 6 Vyberte **Line Printer Daemon - LPD** pro **Protocol**.
- 7 Zadejte IP adresu tiskárny do oblasti **Address**.
- 8 Vyberte model tiskárny pro **Print Using**.
 **POZNÁMKA:** Když je tisk nastaven pomocí IP tisku, název fronty se zobrazí jako prázdný. Nemusíte ho specifikovat.
- 9 Klikněte na **Add**.

Používání tiskárny

12 Ovládací panel.....	91
13 Konfigurace tiskárny Dell™ pomocí webového prohlížeče..	97
14 Porozumění menu nástrojů.....	139
15 Porozumění menu tiskárny.....	163
16 Pokyny pro tisková média.....	203
17 Vkládání tiskového média	211







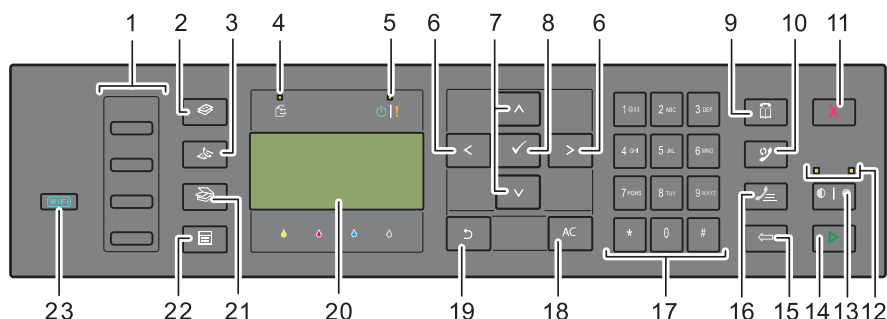

Ovládací panel













POZNÁMKA: Obrázky použité v této příručce patří k barevné multifunkční tiskárně Dell™ C1765nfw, pokud není uvedeno jinak.

Používání tlačítek ovládacího panelu

Ovládací panel má 4-řádkový displej po 28-znacích z tekutých krystalů (LCD), světlo vydávající diody (LED), ovládací tlačítka, a numerickou klávesnici, která vám umožňuje ovládat tiskárnu.







- 1 Tlačítko vytáčení jedním dotykem
 - Vyvolá uložené faxové číslo registrované v Telefonním seznamu. První čtyři faxová čísla v Telefonním seznamu jsou přiřazena tlačítkům v pořadí řádků, začínající z horního rohu.
- 2  (Copy) tlačítko
 - Přesune do nejvyšší úrovně menu kopírování.
- 3  (Fax) tlačítko
 - Přesune do nejvyšší úrovně menu faxování.
- 4 Data LED
 - Rozsvítí se pro příchozí, odchozí nebo čekající faxové úlohy.
- 5 Ready / Error LED
 - Rozsvítí se, když je tiskárna připravena. (Ready LED)
 - Rozsvítí se, když v tiskárně dojde k chybě. (Error LED)
- 6   tlačítko
 - Přesune kurzor nebo zvýrazní vpravo nebo vlevo.
- 7   tlačítko
 - Přesune kurzor nebo zvýrazní nahoře nebo dole.
- 8  (Set) tlačítko
 - Potvrdí zadání hodnot.
- 9  (Contacts) tlačítko
 - Přesune se do menu Adresář pro služby faxování a skenování.
- 10  (Re-dial / Pause) tlačítko
 - Vyvolá poslední telefonní číslo, které tiskárna vytáčela.
 - Pozastaví telefonní číslo.

- 11  (Cancel) tlačítko
- Zruší aktuálně probíhající nebo čekající úlohu.
- 12 B&W / Color LED
- Rozsvítí se pro určení, který režim barvy je vybrán.
- 13  |  (Color Mode) tlačítko
- Přepne mezi režimem barvy a černobílým režimem.
- 14  (Start) tlačítko
- Spustí úlohu.
- 15  (Backspace) tlačítko
- Vymaže znaky a čísla.
- 16  (Speed Dial) tlačítko
- Vyvolá uložené telefonní číslo.
- 17 Numerická klávesnice
- Zadá znaky a čísla.
- 18 AC (All Clear) tlačítko
- Resetuje aktuální nastavení, a vrátí se do horního menu.
- 19  (Back) tlačítko
- Vrátí se na předchozí obrazovku.
- 20 LCD panel
- Zobrazí různá nastavení, pokyny a chybové zprávy.
- 21  (Scan) tlačítko
- Přesune do nejvyšší úrovně menu skenování.
- 22  (Menu) tlačítko
- Přesune do nejvyšší úrovně menu Tisk z paměti USB, Stav úlohy, a Systém.
- 23  (Wi-Fi | WPS) tlačítko (pouze barevná multifunkční tiskárna Dell C1765nfw)
- Spustí Wi-Fi Protected Setup[®] (Push Button Configuration). Rozsvítí se, kdy je aktivováno, a bliká za určitých podmínek.
-  **POZNÁMKA:** Přesun do různých menu nebo návrat na předchozí obrazovku zruší aktuální položku nebo nastavení. Určitě stiskněte  (Set) tlačítko pro uložení aktuální položky nebo nastavení.
-  **POZNÁMKA:** Pro podrobnosti o použití numerické klávesnice pro zadání alfanumerických znaků, viz "Používání numerické klávesnice pro zadávání znaků" na straně 94.

Stav Wi-Fi | WPS tlačítko podsvícení(pouze barevná multifunkční tiskárna Dell C1765nfw)

Tato část popisuje, když tlačítko podsvícení  (Wi-Fi | WPS) svítí nebo bliká.

Pro více informací, viz "Problémy s bezdrátovým nastavením (pouze tiskárna Dell C1765nfw)" na straně 356.

Wi-Fi WPS tlačítko podsvícení	Wi-Fi nastavení ¹	Stav tiskárny	Chybová zpráva
 Vypnuto	N/A	Připojení k síti přes Ethernetový kabel; Wi-Fi nastavení není k dispozici, když Ethernetový kabel je připojen k tiskárně.	-
	Vypnuto	-	-
	Zapnuto	Tiskárna vstoupí do režimu Sleep/Deep Sleep	-
 Zapnuto	Zapnuto	Bezdrátové připojení založeno	-
 Bliká normálně	Zapnuto	Vyhledávání bezdrátového LAN přístupového bodu nebo routeru	-
 Bliká pomalu	Zapnuto	Vyhledávání/Připojení s WPS přístupovým bodem nebo routerem během bezdrátového provozu.	-
 Bliká rychle	Zapnuto	Nebyl nalezen bezdrátový LAN přístupový bod nebo router ve stanovené lhůtě	Wireless Error 016-920 System Setup Fail
		WPS připojení selhalo; Nastavení zabezpečení bezdrátového LAN přístupového bodu nebo routeru je WEP, který není podporován v WPS.	Wireless Error 016-921 System Setup Fail

¹ Můžete povolit/zakázat Wi-Fi nastavení. Pro více informací, viz "Wi-Fi (pouze barevná multifunkční tiskárna Dell C1765nfw)" na straně 180.

Používání numerické klávesnice pro zadávání znaků

Při provádění nejrůznějších úkolů budete možná muset zadávat jména a čísla. Např., když nastavíte tiskárnu, zadáte vaše jméno nebo jméno vaší společnosti a telefonní číslo. Když ukládáte zrychlenou volbu nebo čísla skupinového volání, také můžete potřebovat zadávat odpovídající jména.



- Při výzvě k zadání písmena, stiskněte odpovídající tlačítko, dokud se správné písmeno neobjeví na displeji. Např., pro zadání písmene O, stiskněte 6.
 - Pokaždé, když stisknete 6, displej ukáže jiné písmeno, M, N, O a konečně 6.
 - Pro zadání dalších písmen, zopakujte první krok.
 - Stiskněte tlačítko ✓ (Set), až budete hotovi.

Písmena a čísla klávesnice

Klávesa	Přiřazená čísla, písmena nebo znaky
1	@ : . / 1
2	a b c A B C 2
3	d e f D E F 3
4	g h i G H I 4
5	j k l J K L 5
6	m n o M N O 6
7	p q r s P Q R S 7
8	t u v T U V 8
9	w x y z W X Y Z 9
0	0
*	- _ ~
#	@ . ¥ _ ! " # \$ % & ' ~ ^ ` ; : ? , (space) + - * / = () [] { } < >

Změna čísel nebo názvů

Bylo-li zadání nesprávné jméno nebo číslo, stiskněte ← (Backspace) tlačítko pro výmaz poslední číslice nebo znaku. Poté zadejte správné číslo nebo znak.

Vložení pauzy

Pro některé telefonní systémy, je nezbytné vytočit přístupový kód a poslouchat sekundu vyzváněcí tón. Pauza musí být zadána k tomu, aby přístupový kód fungoval. Např., zadejte přístupový kód 9 a poté stiskněte tlačítko  (Redial/Pause) než zadáte telefonní číslo. "-" se objeví na displeji pro indikaci, kdy byla zadána pauza.







Tisk stránky nastavení panelu

Stránka nastavení panelu ukazuje aktuální nastavení menu tiskárny. Pro podrobnosti o tisku zprávy nastavení panelu, viz "Porozumění menu tiskárny" na straně 163.

Změna jazyka

Pro zobrazení různých jazyků na ovládacím panelu:



Ovládací panel

- 1 Stiskněte tlačítko  (Menu).
- 2 Tiskněte tlačítko , dokud se nezvýrazní System, a poté stiskněte tlačítko  (Set).
- 3 Tiskněte tlačítko , dokud se nezvýrazní Panel Language, a poté stiskněte tlačítko  (Set).
- 4 Tiskněte tlačítko , dokud se nezvýrazní požadovaný jazyk, a poté stiskněte tlačítko  (Set).













Nástroje

- 1 Klikněte na Start → All Programs → Dell Printers → Dell C1765 Color Multifunction Printer → Tool Box.
 **POZNÁMKA:** Pro podrobnosti o spuštění Tool Box, viz "Spuštění nástrojů" na straně 139.
Otevře se Tool Box.
- 2 Klikněte na kartu Printer Maintenance.
- 3 Vyberte System Settings ze seznamu na levé straně stránky.
Zobrazí se stránka System Settings.
- 4 Vyberte požadovaný jazyk z Panel Language, a poté klikněte na Apply New Settings.

Nastavení možnosti úsporného časovače

 **POZNÁMKA:** Heslo je vyžadováno pro zadání Admin Menu, když Panel Lock Set je nastaveno na Enable. V tomto případě, zadejte heslo, které jste určili, a stiskněte tlačítko  (Set).

Můžete nastavit úsporný časovač pro tiskárnu. Tiskárna čeká, než obnoví výchozí nastavení kopírování, pokud nespustíte kopírování po jejich změně na ovládacím panelu.

- 1 Stiskněte tlačítko  (Menu).
- 2 Tiskněte tlačítko , dokud nebude zvýrazněno System, a poté stiskněte tlačítko  (Set).
- 3 Tiskněte tlačítko , dokud nebude zvýrazněno Admin Menu, a poté stiskněte tlačítko  (Set).
- 4 Tiskněte tlačítko , dokud nebude zvýrazněno System Settings, a poté stiskněte tlačítko  (Set).
- 5 Ujistěte se, že je zvýrazněno Power Saving Timer, a poté stiskněte tlačítko  (Set).
- 6 Stiskněte tlačítko  pro výběr Sleep nebo Deep Sleep, a poté stiskněte tlačítko  (Set).
- 7 Stiskněte tlačítko  nebo  zadejte požadovanou hodnotu pomocí numerické klávesnice, a poté stiskněte tlačítko  (Set).

Můžete vybrat od 5–30 minut pro Sleep nebo 1–6 minut pro Deep Sleep.

- 8 Pro návrat na předchozí obrazovku, stiskněte tlačítko  (Back).

Konfigurace tiskárny Dell™ pomocí webového prohlížeče

POZNÁMKA: Obrázky použité v této příručce patří k barevné multifunkční tiskárně Dell C1765nfw, pokud není uvedeno jinak.

Přehled

POZNÁMKA: Tento webový nástroj je k dispozici pouze, když je tiskárna připojena k síti.

Jednou z funkcí **Konfigurace tiskárny Dell™ pomocí webového prohlížeče** je **Nastavení výstrahy e-mailem**, která pošle e-mail vám nebo hlavnímu operátorovi, když tiskárna potřebuje dodat spotřební materiál nebo servis.

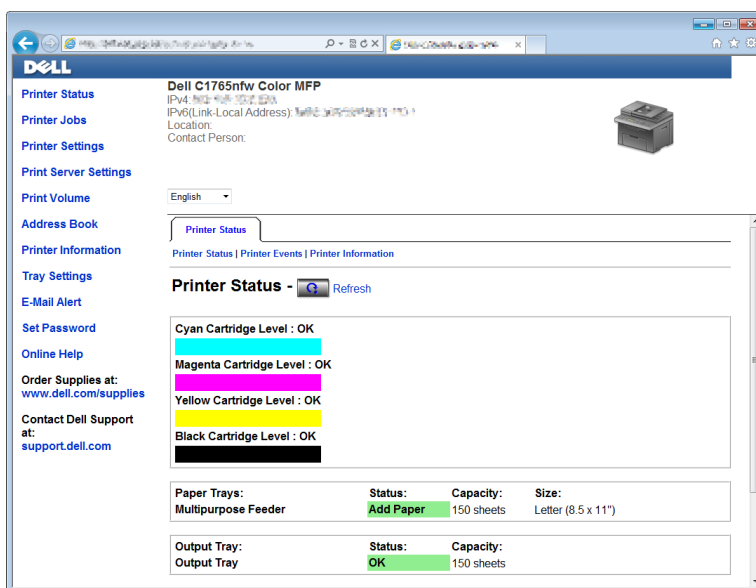

Pro rozšíření inventáře zpráv, které vyžadují číslo přednostního štítku všech tiskáren ve vaší oblasti, použijte funkci **Printer Information** v **Konfiguraci tiskárny Dell pomocí webového prohlížeče**. Stačí zadat IP adresu pro každou tiskárnu v síti pro zobrazení čísla štítku.

Funkce **Konfigurace tiskárny Dell pomocí webového prohlížeče** rovněž umožňuje změnit nastavení tiskárny a sledovat směr tisku. Jste-li správce sítě, můžete snadno zkopírovat nastavení tiskárny na jednu nebo všechny tiskárny v síti pomocí vašeho webového prohlížeče.

Nastavení konfigurace tiskárny Dell pomocí webového prohlížeče

Ujistěte se, že jste ve svém prohlížeči aktivovali JavaScript před použitím Dell Printer Configuration Web Tool. Je doporučováno nakonfigurovat nastavení prostředí vašeho webového prohlížeče než použijete Dell Printer Configuration Web Tool.

POZNÁMKA: Stránky Dell Printer Configuration Web Tool mohou být nečitelné, pokud se jazyk liší od toho ve webovém prohlížeči.

Nastavení z webového prohlížeče

Je doporučováno nakonfigurovat jak nastavení prostředí vašeho webového prohlížeče, tak i ovládací panel, než použijete Dell Printer Configuration Web Tool.

Pro Internet Explorer®

Nastavení jazyka displeje

- 1 Vyberte **Internet Options** z **Tools** v panelu menu.
- 2 Vyberte **Languages** v kartě **General**.
- 3 Určete jazyk displeje v pořadí podle priority na seznamu **Language**.

Naříklad:

- Italian (Italy) [it-IT]
- Spanish (Traditional Sort) [es-ES tradnl]
- German (Germany) [de-DE]
- French (France) [fr-FR]
- English (United States) [en-us]
- Danish [da-DK]
- Dutch (Netherlands) [nl-NL]
- Norwegian (Bokmal) [no]
- Swedish [sv-SE]
- Chinese (Simplified, PRC) [zh-CN]

Nastavení IP adresy tiskárny na bez proxy

- 1 Vyberte **Internet Options** z menu **Tools**.
- 2 Klikněte na **LAN Settings** pod nastavením **Local Area Network (LAN)** v kartě **Connections**.
- 3 Můžete nakonfigurovat nastavení LAN jedním z následujících způsobů:
 - V y š k r t n ě t e **Use a proxy server for your LAN** zaškrťovací políčko, pod **Proxy server**.
 - Klikněte na **Advanced**, a poté určete IP adresu tiskárny v poli **Do not use proxy server** pro adresy začínající pod **Exceptions**.

Po nastavení jazyka a proxy, zadejte `<http://nnn.nnn.nnn.nnn/>` (IP adresa tiskárny) do pole položky URL prohlížeče pro aktivaci **Dell Printer Configuration Web Tool**.

Pro Firefox®

Nastavení jazyka displeje

- 1 Vyberte **Options** z menu **Tools**.
- 2 Klikněte na **Choose** v kartě **Content**.
- 3 Určete jazyk displeje v pořadí podle priority na seznamu **Languages in order of preference**.

Na příklad:

- English [en] nebo English/United States [en-us]
- Italian [it]
- Spanish [es]
- German [de]
- French [fr]
- Dutch [nl]
- Norwegian [no]
- Swedish [sv]

- Danish [da]
- Chinese/China [zh-cn]

Nastavení IP adresy tiskárny na bez proxy

- 1 Vyberte **Options** z menu **Tools**.
- 2 Klikněte na kartu **Advanced**.
- 3 Klikněte na **Network** v dialogovém okně **Options**.
- 4 Klikněte na **Connection** → **Settings**.
- 5 Můžete nakonfigurovat nastavení LAN jedním z následujících způsobů:
 - Vyberte zaškrtnuté políčko **No Proxy**, nechcete-li používat proxy.
 - Vyberte zaškrtnuté políčko **Auto-detect proxy settings for this network**.
 - Vyberte zaškrtnuté políčko **Manual proxy configuration:**, a poté zadejte název hostitele a číslo portu, máte-li seznam jednoho nebo více proxy serverů. Máte-li IP adresu, která nepoužívá proxy, zadejte IP adresu tiskárny do editačního pole **No Proxy for:**.
 - Vyberte zaškrtnuté políčko **Automatic proxy configuration URL:**.

Po nastavení jazyka a proxy, zadejte `<http://nnn.nnn.nnn.nnn/>` (IP adresa tiskárny) do pole položky URL prohlížeče pro aktivaci **Dell Printer Configuration Web Tool**.

Nastavení z ovládacího panelu

Můžete spustit **Dell Printer Configuration Web Tool** pouze, když **EWS** je nastaveno na **Enable** (tovární výchozí) na ovládacím panelu. Zkontrolujte nastavení ovládacího panelu, nemůžete-li spustit **Dell Printer Configuration Web Tool**. Pro více informací, viz "**Porozumění menu tiskárny**" na straně 163.

Spuštění Konfigurace tiskárny Dell pomocí webového prohlížeče

Pro spuštění **Dell Printer Configuration Web Tool**, zadejte IP adresu tiskárny do vašeho webového prohlížeče.



Neznáte-li IP adresu tiskárny, vytiskněte zprávu o nastavení tiskárny nebo zobrazte stránku **TCP/IP Settings**, která obsahuje IP adresu. Pro podrobnosti o tom, jak nalézt IP adresu tiskárny, viz "**Ověření IP nastavení**" na straně 55.

Přehled položek menu

Použijte **Konfiguraci tiskárny Dell pomocí webového prohlížeče** pro:

Printer Status

Použijte menu **Printer Status** (Stav tiskárny) pro získání okamžité zpětné vazby o stavu zásob tiskárny. Když je množství toneru nízké, klikněte na odkaz objednání spotřebního materiálu na první obrazovce, pro objednání dalšího toneru.

Printer Jobs

Použijte menu **Printer Jobs** (Úlohy tiskárny) pro obsazení informace na stránce **Job List** (Seznam úloh) a stránce **Completed Jobs** (Dokončené úlohy). Tyto stránky obsahují podrobné údaje ohledně stavu každého protokolu nebo úlohy.

Printer Settings

Použijte menu **Printer Settings** (Nastavení tiskárny) pro změnu nastavení tiskárny a zobrazení nastavení v ovládacím panelu na dálku.

Print Server Settings

Použijte menu **Print Server Settings** (Nastavení tiskového serveru) pro změnu typu tiskového rozhraní a nezbytných podmínek pro komunikaci.

Print Volume

Použijte možnost **Print Volume (Objem tisku)** pro kontrolu stránek vytištěných pro každou velikost papíru.

Address Book

Použijte menu **Address Book** (Adresář) pro shlédnutí nebo editaci položek e-mailové adresy, telefonního čísla, adresy serveru, a faxového čísla v Adresáři, nebo pro registraci nových položek.

Printer Information

Použijte menu **Printer Information** pro zobrazení informací o tiskárně.

Tray Settings

Použijte menu **Tray Settings** pro získání informace o velikosti papíru a typu papíru vkládaných do víceúčelového podavače (MPF).

E-Mail Alert

Použijte menu **E-Mail Alert** (Výstraha e-mailem) pro obdržení e-mailu, když tiskárna potřebuje dodat spotřební materiál nebo servis. Zadejte vaše jméno nebo jméno klíčového operátora do pole e-mailového seznamu k oznámení. Také nastavte **E-Mail Alert** při použití funkce **Scan to E-mail**.

Set Password

Použijte menu **Set Password** (Nastavit heslo) pro zamknutí Konfigurace tiskárny Dell pomocí webového prohlížeče heslem tak, aby ostatní uživatelé nechtěně nezměnili nastavení tiskárny, které jste si vybrali.



POZNÁMKA: Musíte se přihlásit jako administrátor k použití této funkce.

Online Help

Klikněte na tlačítko **Online Help** (Nápověda online) pro navštívení webových stránek podpory společnosti Dell.

Order Supplies at:

www.dell.com/supplies

Contact Dell Support at:

support.dell.com

Formát zobrazení stránky

Rozložení stránky je rozděleno do tří sekcí níže uvedených.

Horní rámeček

Horní rámeček je umístěn v horní části všech stránek. Je-li aktivována Konfigurace tiskárny Dell pomocí webového prohlížeče, současný stav a specifikace tiskárny jsou zobrazeny v horním rámečku na každé stránce. Následující položky jsou zobrazeny v horním rámečku.

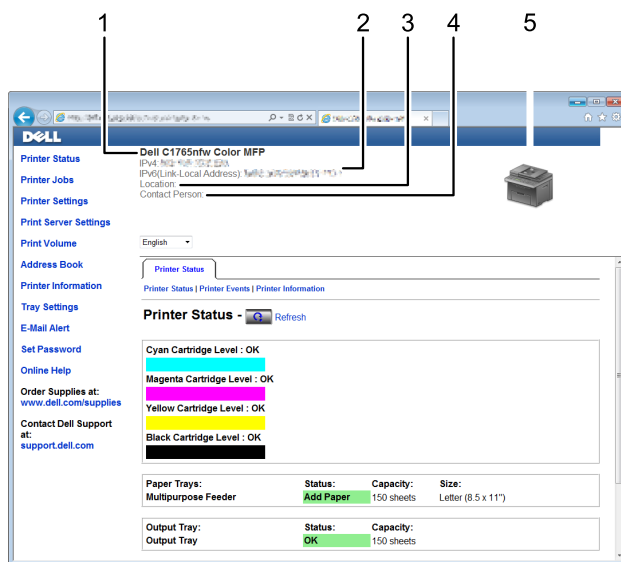

1	Dell C1765nfw Color MFP	Zobrazuje název modelu tiskárny.
2	IP Address	Zobrazuje IP adresu tiskárny.
3	Location (umístění)	Zobrazuje umístění tiskárny. Polohu lze měnit v Basic Information na stránce Print Server Settings.
4	Contact Person (kontaktní osoba)	Zobrazuje jméno správce tiskárny. Jméno lze změnit v Basic Information na stránce Print Server Settings.
5	Printer Bitmap	Ukazuje bitmapový obrázek z tiskárny. Nabídka Printer Status se objeví v pravém rámečku, když kliknete na obrázek.

Levý rámeček

Levý rámeček je umístěn na levé straně všech stránek. Nabídky titulů zobrazených v levém rámečku jsou napojeny na příslušné nabídky a stránky. Můžete se posunout na příslušnou stránku kliknutím na jejich charaktery.

Následující nabídky jsou zobrazeny v levém rámečku.

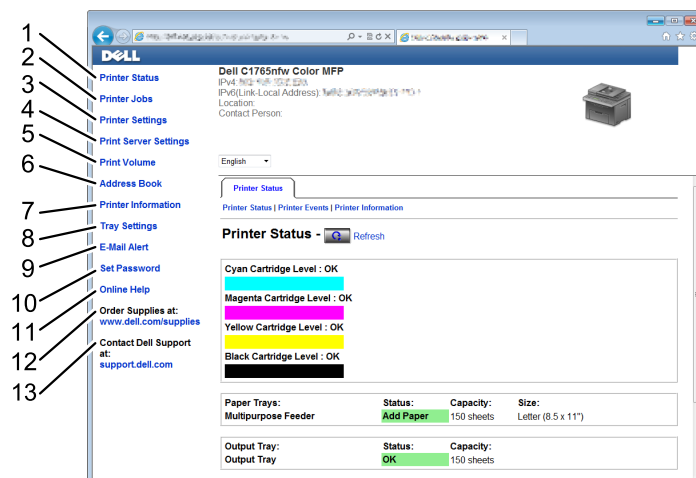

1	Printer Status	Odkazuje na nabídku Stav tiskárny.
2	Printer Jobs	Odkazuje na nabídku Úlohy tiskárny.
3	Printer Settings	Odkazuje na nabídku Zpráva o nastavení tiskárny.
4	Print Server Settings	Odkazuje na nabídku Zpráva o tiskovém serveru.
5	Print Volume	Odkazuje na nabídku Objem tisku.
6	Address Book	Odkazuje na nabídku Adresář.
7	Printer Information	Odkazuje na nabídku Stav tiskárny.
8	Tray Settings	Odkazuje na nabídku Nastavení zásobníku.
9	E-Mail Alert	Odkazuje na nabídku Nastavení tiskového serveru.
10	Set Password	Odkazuje na nabídku Zabezpečení.
11	Online Help	Odkazuje na webové stránky podpory společnosti Dell.
12	Order Supplies at:	Odkazuje na webové stránky společnosti Dell.
13	Contact Dell Support at:	Odkazuje na webové stránky podpory společnosti Dell, adresa: support.dell.com

Pravý rámeček

Pravý rámeček je umístěn na pravé straně všech stránek. Obsahy pravého rámečku odpovídají menu, které si vyberete v levém rámečku. Pro podrobnosti o položkách zobrazených v pravém rámečku, viz "Podrobnosti o položkách menu" na straně 104.

Tlačítka v pravém rámečku

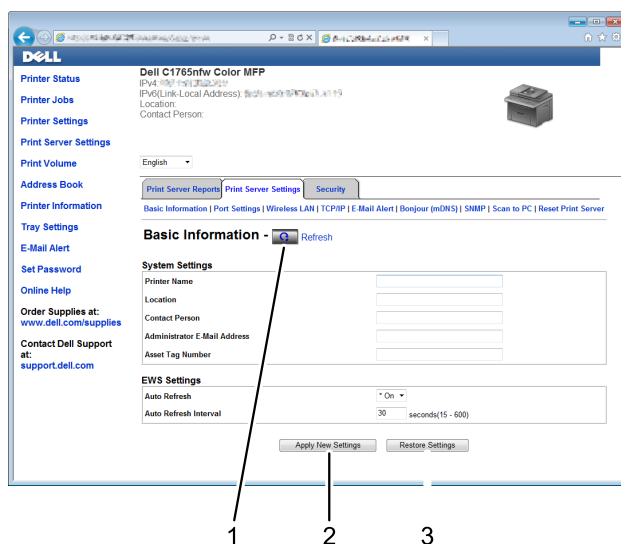

1	Refresh button	Přijímá aktuální konfiguraci tiskárny a aktualizuje aktuální informace v pravém rámečku.
2	Apply New Settings button	Potvrdí nové nastavení vytvořené v Konfiguraci tiskárny Dell pomocí webového prohlížeče. Nová nastavení nahradí stará nastavení tiskárny.
3	Restore Settings button	Obnoví stará nastavení. Nová nastavení nebudou předložena tiskárně.

Změna nastavení položek menu

Některé nabídky vám dovolí změnit nastavení tiskárny přes **Konfiguraci tiskárny Dell pomocí webového prohlížeče**. Přistupujete-li k těmto nabídkám, objeví se okno ověřování na obrazovce. aďte uživatelské jméno a heslo administrátora podle následujících pokynů zobrazených v dialogovém okně.

Výchozí uživatelské jméno je admin a výchozí heslo je prázdné (NULL). Můžete změnit pouze heslo na stránce Nastavit heslo v menu Zabezpečení. Pro více informací, viz "Nastavení hesla" na straně 132.

Podrobnosti o položkách menu

"Printer Status"		"Printer Status"
		"Printer Events"
		"Printer Information"
"Printer Jobs"		"Job List"
		"Completed Jobs"
"Printer Settings"	"Printer Settings Report"	"Menu Settings"
		"Reports"
	"Printer Settings"	"System Settings"
		"Secure Settings"
		"Copy Defaults"
		"Copy Color Balance"
		"Copy Settings"
		"Scan Defaults"
		"Fax Defaults"
		"Fax Settings"
	"Printer Maintenance"	"Paper Density"
		"Adjust Transfer Roller"
		"Adjust Fusing Unit"
		"Auto Registration Adjustment"
		"Color Registration Adjustment"
		"Clean Developer"
		"Adjust Altitude"
		"Reset Defaults"
		"Non-Dell Toner"
		"Clock Settings"
		"Web Link Customization"

"Print Server Settings"	"Print Server Reports"	"Print Server Setup Page"	
		"E-Mail Alert Setup Page"	
	"Print Server Settings"		"Basic Information"
			"Port Settings"
			"Wireless LAN (Dell C1765nfw Color Multifunction Printer only)" ^{*1}
			"TCP/IP"
			"E-Mail Alert"
			"Bonjour (mDNS)"
			"SNMP"
			"Scan to PC"
			"Reset Print Server"
		"Security"	
			"IP Filter (IPv4)"
"Print Volume"		"Print Volume"	
"Address Book"	"Fax/E-Mail"	"Address Book - Top Page"	
		"Address Book (Confirm/Change, Create)"	
		"Address Book (Delete)"	
		"FAX Group - Top Page"	
		"FAX Group (Confirm/Change, Create)"	
		"FAX Group (Delete)"	
		"E-Mail Group - Top Page"	
		"E-Mail Group (Confirm/Change, Create)"	
		"E-Mail Group (Delete)"	
		"E-Mail Default Setup"	
	"Server Address"	"Server Address - Top Page"	
		"Server Address (Confirm/Change, Create)"	
		"Server Address (Delete)"	
"Tray Settings"			

*1 Tato položka je k dispozici pouze, když je tiskárna připojena k bezdrátové síti.

Stav tiskárny

Použijte menu **Printer Status** pro kontrolu stavu spotřebního materiálu, hardwaru, a specifikací tiskárny. Následující stránky jsou zobrazeny v menu **Printer Status**.

Printer Status

Účel:

Chcete-li zkontrolovat stav spotřebního materiálu a zásobníků.

Hodnoty:

Cyan Cartridge Level			Zobrazí procento toneru zbývajících v každé tonerové kazetě. Když je kazeta prázdná, objeví se zpráva. Text výzvy nebo objednávky odkazuje na webové stránky Spotřebního materiálu tiskárny Dell.
Magenta Cartridge Level			
Yellow Cartridge Level			
Black Cartridge Level			
Paper Trays	Status	Ready	Označuje, že je nějaký papír v zásobníku, ale množství není známo.
		Add Paper	Označuje, že v zásobníku není žádný papír.
	Capacity		Zobrazuje maximální kapacitu zásobníku papíru.
	Size		Zobrazí velikost papíru v zásobníku.
Output Tray	Status	OK	Označuje, že zásobník je k dispozici.
	Capacity		Zobrazuje maximální kapacitu výstupního zásobníku.
Cover	Status	Closed	Označuje, že kryt je uzavřen.
		Open	Označuje, že kryt je otevřen.
Printer Type			Zobrazí typ tiskárny. ColorLaser se zobrazí normálně.
Printing Speed			Zobrazí rychlost tisku.

Printer Events

Účel:

Když se objeví chyba, jako např. chybí papír nebo zadní kryt je otevřený, podrobnosti o všech výstrahách nebo náznamech poruchy jsou zobrazeny na stránce Události tiskárny.

Hodnoty:

Location	Zobrazuje místo, kde došlo k chybě.
Details	Zobrazuje podrobnosti o chybě.

Printer Information

Účel:

Pro zobrazení systémových informací tiskárny. Tuto stránku lze zobrazit kliknutím na **Informace o tiskárně** v levém rámečku.

Hodnoty:

Dell Service Tag Number	Zobrazuje číslo servisního štítku spol.Dell.
Asset Tag Number	Zobrazuje číslo přednostního štítku tiskárny.

Printer Serial Number		Zobrazuje sériové číslo tiskárny.
Memory Capacity		Zobrazí kapacitu paměti.
Processor Speed		Zobrazí rychlost zpracování.
Printer Revision Levels	Firmware Version	Zobrazuje verzi kontrolora.
	Network Firmware Version	Zobrazuje verzi NIC.

Úlohy tiskárny

Menu Printer Jobs (Úlohy tiskárny) obsahuje informace o stránkách Job List (Seznam úloh) a Completed Jobs (Dokončené úlohy). Tyto stránky ukazují podrobné údaje o stavu každého protokolu nebo tiskových úloh.

Job List

Účel:

Chcete-li potvrdit tiskové úlohy, které jsou zpracovávány. Klikněte na tlačítko Refresh (Obnovit) pro aktualizování obrazovky.

Hodnoty:

ID	Zobrazí ID úlohy.
Job Name	Zobrazí název souboru úlohy, která se tiskne.
Owner	Zobrazí jméno vlastníka úlohy.
Host Name	Zobrazí název hostitelského počítače.
Job Status	Zobrazí stav tištěné úlohy.
Job Type	Zobrazí typ úlohy.
Host I/F	Zobrazí stav rozhraní hostitele.
Job Submitted Time	Zobrazí datum, kdy byla předložena tisková úloha.

Completed Jobs

Účel:

Chcete-li zkontrolovat dokončené úlohy. Zobrazí se až 20 posledních úloh. Klikněte na Refresh (**Obnovit**) pro aktualizaci obrazovky.

Hodnoty:

ID	Zobrazí ID úlohy.
Job Name	Zobrazí název souboru úlohy.
Owner	Zobrazí jméno vlastníka úlohy.
Host Name	Zobrazí název hostitelského počítače.
Output Result	Zobrazí stav úlohy.
Job Type	Zobrazí typ úlohy.
Impression Number	Zobrazí úplný počet stránek použitých tiskovou úlohou.
No. of Sheets	Zobrazí úplný počet listů použitých tiskovou úlohou.
Host I/F	Zobrazí stav rozhraní hostitele.
Job Submitted Time	Zobrazí datum, kdy byla předložena tisková úloha.

Nastavení tiskárny

Použijte menu Printer Settings (Nastavení tiskárny) pro zobrazení zprávy o nastavení tiskárny a pro konfiguraci nastavení tiskárny. Následující stránky s kartami jsou zobrazeny v horní části pravého rámečku.

Printer Settings Report

Karta Zpráva o nastavení tiskárny obsahuje stránky Menu nastavení a Zprávy.

Menu Settings

Účel:

Chcete-li zobrazit aktuální nastavení tiskárny.

Hodnoty:

System Settings	Power Saver Timer - Sleep	Zobrazuje čas pro přechod do úsporného režimu - spí po dokončení úlohy.
	Power Saver Timer - Deep Sleep	Zobrazuje čas pro přechod do úsporného režimu - hluboký spánek po přechodu do úsporného režimu 1.
	Auto Reset	Zobrazuje čas, který tiskárna potřebuje, než automaticky resetuje nastavení pro Kopírování, Skenování nebo Faxování na ovládacím panelu na výchozí nastavení, pokud nebyla provedena další nastavení.
	Panel Select Tone	Zobrazuje hlasitost tónu, který je vydán, je-li vstup ovládacího panelu správný. Off označuje, že tón je vypnut.
	Panel Alert Tone	Zobrazuje hlasitost tónu, který je vydán, je-li vstup ovládacího panelu nesprávný. Off označuje, že tón je vypnut.
	Job Tone	Zobrazuje hlasitost tónu, který je vydán, je-li dokončena úloha. Off označuje, že tón je vypnut.
	Alert Tone	Zobrazuje hlasitost tónu, který je vydán, když se objeví problém. Off označuje, že tón je vypnut.
	Out of Paper Tone	Zobrazuje hlasitost tónu, který je vydán, když tiskárně dojde papír. Off označuje, že tón je vypnut.
	Auto Clear Alert Tone	Zobrazuje hlasitost tónu, který je vydán 5 sekund předtím, než tiskárna provede automatické vymazání. Off označuje, že tón je vypnut.
	All Tones	Zobrazuje hlasitost všech upozorňovacích tónů. Off označuje, že všechny tóny jsou vypnuty.
	Job Time-Out	Zobrazuje dobu, po kterou tiskárna čeká na data přicházející z počítače.
	Panel Language	Zobrazuje jazyk používaný na ovládacím panelu.
	Disable printing with larger paper size	Zobrazuje, zda zakázat tisk, je-li velikost papíru nastavená v ovládací tiskárny a velikost papíru nastavená v zásobníku tiskárny nesouhlasí (velikost papíru v zásobníku je větší).
	Auto Log Print	Zobrazuje, zda automaticky vytisknout zprávu historie úlohy po každé 20.úloze.
	mm/inch	Zobrazuje měřicí jednotku používanou po numerické hodnotě na ovládacím panelu.

Secure Settings	Panel Lock Set	Zobrazuje, zda omezit přístup k Admin Menu heslem.
	Software Download	Zobrazuje, zda povolit stahování aktualizace firmwaru.
	Copy Service Lock Set	Zobrazuje, zda povolit službu Kopírování nebo vyžadovat heslo pro použití této služby.
	Scan Service Lock Set	Zobrazuje, zda povolit službu Skenování nebo vyžadovat heslo pro použití této služby.
	Fax Service Lock Set	Zobrazuje, zda povolit službu Faxování nebo vyžadovat heslo pro použití této služby.
	Print from USB	Zobrazuje, zda povolit službu USB-tisku nebo vyžadovat heslo pro použití této služby.
	Secure Receive Set	Zobrazuje, zda vyžadovat heslo pro tisk příchozích faxů.
Copy Defaults	Color	Zobrazuje, zda vytvářet kopie v barvě nebo černobíle.
	Reduce/Enlarge	Zobrazuje výchozí rozsah zmenšení/zvětšení kopie.
	Original Type	Zobrazuje výchozí typ dokumentu.
	Document Size	Zobrazuje výchozí velikost dokumentu.
	Lighter/Darker	Zobrazuje výchozí úroveň sytosti kopie.
	Sharpness	Zobrazuje výchozí úroveň ostrosti.
	Auto Exposure	Zobrazuje, zda potlačit pozadí originálu pro zlepšení textu na kopii.
Copy Color Balance	Color Balance (Red)	Zobrazuje úroveň vyvážení barev červené.
	Color Balance (Green)	Zobrazuje úroveň vyvážení barev zelené.
	Color Balance (Blue)	Zobrazuje úroveň vyvážení barev modré.
	Gray Balance	Zobrazuje úroveň vyvážení šedé.
Copy Settings	Multiple-Up	Zobrazuje, zda povolit funkci Multiple-Up.
	Collated	Zobrazuje, zda třídit úlohu kopírování.
	Margin Top/Bottom	Zobrazuje hodnotu horních a spodních okrajů.
	Margin Left/Right	Zobrazuje hodnotu levých a pravých okrajů.
	Margin Middle	Zobrazuje hodnotu prostředního okraje.

Scan Defaults	Scan To Network	Zobrazuje, zda ukládat naskenovaný obrázek na sítový server nebo do počítače.
	File Format	Zobrazuje formát souboru pro uložení naskenovaného obrázku.
	Color	Zobrazuje, zda skenovat v barvě nebo černobíle.
	Resolution	Zobrazuje výchozí rozlišení skenování.
	Document Size	Zobrazuje výchozí velikost dokumentu.
	Lighter/Darker	Zobrazuje výchozí úroveň sytosti skenování.
	Sharpness	Zobrazuje výchozí úroveň ostrosti.
	Auto Exposure	Zobrazuje, zda potlačit pozadí originálu pro zlepšení textu na skenovaném obrázku.
	Margin Top/Bottom	Zobrazuje hodnotu horních a spodních okrajů.
	Margin Left/Right	Zobrazuje hodnotu pravých a levých okrajů.
	Margin Middle	Zobrazuje hodnotu prostředního okraje.
	TIFF File Format	Zobrazuje vybraný formát souboru TIFF; TIFF V6 nebo TTN2.
	Image Compression	Zobrazuje úroveň komprese obrázku.
	Max E-Mail Size	Zobrazuje maximální velikost e-mailu, který může být odeslán.
	Fax Defaults	Resolution
Lighter/Darker		Zobrazuje výchozí úroveň sytosti pro použití pro přenos faxu.
Delayed Start		Zobrazuje spouštěcí čas přenosu faxu.
Fax Settings	Receive Mode	Zobrazuje režim přijetí faxu.
	Auto Receive Fax	Zobrazuje interval, ve kterém tiskárna přejde do režimu přijetí faxu po přijetí příchozího hovoru.
	Auto Receive Tel/Fax	Zobrazuje intervall, ve kterém tiskárna přejde do režimu přijetí faxu poté, co externí telefon přijme příchozí hovor.
	Auto Receive Answer/Fax	Zobrazuje intervall, ve kterém tiskárna přejde do režimu přijetí faxu poté, co externí záznamník přijme příchozí hovor.
	Line Monitor	Zobrazuje hlasitost sledování linky, která slyšitelně sleduje přenos prostřednictvím interního reproduktoru, dokud není navázáno spojení.
	Ring Tone Volume	Zobrazuje hlasitost vyzváněcího tónu, který označuje, že příchozí hovor je telefonní hovor prostřednictvím interního reproduktoru, když Receive Mode je nastaven na Telephone/Fax.
	Line Type	Zobrazuje typ linky.
	Tone/Pulse	Zobrazuje typ vyzvánění.
	Resend Delay	Zobrazuje interval mezi pokusy o přenos.
	Redial Attempts	Zobrazuje počet pokusů o vyzvánění.
	Redial Delay	Zobrazuje interval mezi pokusy o vyzvánění.
	Junk Fax Setup	Zobrazuje, zda odmítnout faxy odeslané z nechtěných čísel.
	Remote Receive	Zobrazuje, zda přijmout faxy stiskem vzdáleného přijímacího kódu na externím telefonu.
	Remote Receive Tone	Zobrazuje vzdálený přijímací kód pro spuštění vzdáleného přijetí.
	Fax Header	Zobrazuje, zda tisknout údaje o odesílateli v hlavičce faxů.
Fax Header Name	Zobrazuje jméno odesílatele pro vtištění v hlavičce faxů.	

	Fax Number	Zobrazuje faxové číslo pro vytištění v hlavičce faxů.
	Fax Cover Page	Zobrazuje, zda k faxům připojit titulní stránku.
	DRPD Pattern	Zobrazuje nastavení Distinctive Ring Pattern Detection (DRPD).
	Sent Fax Forward	Zobrazuje, zda přeměrovat příchozí faxy na určené místo.
	Fax Forward Number	Zobrazuje faxové číslo místa, na které budou přeměrovány příchozí faxy.
	Prefix Dial	Zobrazuje, zda nastavit číslo předvolby vytáčení.
	Prefix Dial Number	Zobrazuje číslo předvolby vytáčení. Toto číslo je vytáčeno předtím, než je spuštěno vytáčení jakéhokoliv automatického vytáčení.
	Discard Size	Zobrazuje, zda se zbavit textu nebo obrázku v dolní části faxové stránky, když se celá stránka nevejde na výstupní papír.
	ECM	Zobrazuje, zda povolit Error Correction Mode (ECM).
	Modem Speed	Zobrazuje rychlost faxového modemu.
	Fax Activity	Zobrazuje, zda automaticky tisknout zprávu o aktivitě faxu po každé 50.příchozí a odchozí faxové komunikaci.
	Fax Transmit	Zobrazuje, zda tisknout zprávu o přenosu po každém faxovém přenosu nebo pouze objeví-li se chyba.
	Fax Broadcast	Zobrazuje, zda tisknout zprávu o přenosu po každém faxovém přenosu na více míst nebo pouze objeví-li se chyba.
	Fax Protocol	Zobrazuje, zda tisknout zprávu o sledovacím protokolu po každém faxovém přenosu nebo pouze objeví-li se chyba.
	Country	Zobrazuje zemi, kde je tiskárna používána.
Paper Density	Plain	Zobrazuje gramáž kancelářského papíru.
	Label	Zobrazuje gramáž štítků.
Adjust Transfer Roller	Plain	Zobrazuje nastavení napětí převodu válce na běžný papír.
	Plain Thick	Zobrazuje nastavení napětí převodu válce na těžký běžný papír.
	Covers	Zobrazuje nastavení napětí převodu válce na přebalový papír.
	Label	Zobrazuje nastavení napětí převodu válce pro štítky.
	Coated	Zobrazuje nastavení napětí převodu válce na křídový papír.
	Recycled	Zobrazuje nastavení napětí převodu válce na recyklovaný papír.
	Envelope	Zobrazuje nastavení napětí převodu válce na obálky.
Adjust Fusing Unit	Plain	Zobrazuje nastavení teploty fixační jednotky na běžný papír.
	Plain Thick	Zobrazuje nastavení teploty fixační jednotky pro těžký běžný papír.
	Covers	Zobrazuje nastavení teploty fixační jednotky na přebalový papír.
	Label	Zobrazuje nastavení teploty fixační jednotky pro štítky.
	Coated	Zobrazuje nastavení teploty fixační jednotky na křídový papír.
	Recycled	Zobrazuje nastavení teploty fixační jednotky na recyklovaný papír
	Envelope	Zobrazuje nastavení teploty fixační jednotky na obálkách.
Auto Registration Adjustment		Zobrazuje, zda automaticky upravit registraci barev.
Adjust Altitude		Zobrazuje nadmořskou výšku místa, kde je tiskárna nainstalována.

Non-Dell Toner		Zobrazuje, zda používat tonerovou kazetu od jiného výrobce.
Clock Settings	Date Format	Zobrazuje výchozí formát data.
	Time Format	Zobrazuje výchozí formát času; 24hodinový nebo 12 hodinový čas .
	Time Zone	Zobrazuje výchozí časové pásmo.
	Set Date	Zobrazuje nastavení data.
	Set Time	Zobrazuje nastavení času.
Web Link Customization	Select Reorder URL	Zobrazuje odkaz používaný pro objednávání spotřebního materiálu, který může být dostupný z Objednat spotřební materiál na adrese: v levém rámečku.
	Regular	Zobrazuje pravidelnou webovou adresu (http://accessories.us.dell.com/sna), která může odkazovat na Objednat spotřební materiál na: v levém rámečku.
	Premier	Zobrazuje přední webovou adresu (http://premier.dell.com), která může odkazovat na Objednat spotřební materiál na: v levém rámečku.
Tray Settings	MPF Paper Type	Zobrazuje nastavení typu papíru v MPF.
	MPF Paper Size	Zobrazuje nastavení velikosti papíru v MPF.
	MPF Custom Size - Y	Zobrazuje délku vlastní velikosti papíru vloženého do MPF.
	MPF Custom Size - X	Zobrazuje šířku vlastní velikosti papíru vloženého do MPF.
	Display Popup	Zobrazuje, zda používat vyskakovací menu, které vyzve uživatele k nastavení Paper Type a Paper Size, je-li papír vložen do MPF.

Reports

Účel:

Pro tisk nastavení a údajů o historii tiskárny.

Hodnoty:

System Settings	Klikněte na tlačítko Start pro vytištění stránky nastavení systému.
Panel Settings	Klikněte na tlačítko Start pro vytištění stránky nastavení panelu.
Job History	Klikněte na tlačítko Start pro tisk Zprávy historie úlohy..
Error History	Klikněte na tlačítko Start pro tisk Zprávy historie chyby.
Address Book	Klikněte na tlačítko Start pro tisk Zprávy adresáře.
Color Test Page	Klikněte na tlačítko Start pro tisk Stránky testu barvy.

Printer Settings

Karta **Printer Settings** obsahuje stránky **System Settings**, **Secure Settings**, **Copy Defaults**, **Copy Color Balance**, **Copy Settings**, **Scan Defaults**, **Fax Defaults**, a **Fax Settings**.

System Settings

Účel:

Chcete-li nakonfigurovat základní nastavení tiskárny.

Hodnoty:

Power Saver Timer - Sleep ^{*1}	Nastaví čas pro přechod tiskárny do úsporného režimu 1 po dokončení úlohy
Power Saver Timer - Deep Sleep	Nastaví čas pro přechod tiskárny do úsporného režimu 2 po přechodu do úsporného režimu 1.
Auto Reset	Určuje čas potřebný pro tiskárnu, než automaticky resetuje nastavení pro Kopírování, Skenování nebo Faxování na ovládacím panelu na výchozí, nebudou-li provedena další nastavení.
Panel Select Tone	Nastaví hlasitost tónu, který je vydán, když vstup ovládacího panelu je správný, nebo tón zakáže.
Panel Alert Tone	Nastaví hlasitost tónu, který je vydán, když vstup ovládacího panelu je nesprávný, nebo tón zakáže.
Job Tone	Nastaví hlasitost tónu, který je vydán, když je úloha dokončena, nebo tón zakáže.
Alert Tone	Nastaví hlasitost tónu, který je vydán, když se objeví problém, nebo tón zakáže.
Out of Paper Tone	Nastaví hlasitost tónu, který je vydán, když tiskárně dojde papír, nebo tón zakáže.
Auto Clear Alert Tone	Nastaví hlasitost tónu, který je vydán 5 sekund předtím, než tiskárna provede automatické vymazání, nebo tón zakáže.
All Tones	Nastaví hlasitost všech upozorňovacích tónů, nebo všechny tóny zakáže.
Job Time-Out	Určí množství času, po který tiskárna čeká na data z počítače. Tisková úloha se zruší, pokud vyprší čas.
Panel Language	Používá se pro nastavení jazyka na ovládacím panelu.
Disable printing with larger paper size ^{*2}	Určuje, zda tisknout úlohy, je-li papír nastavený v zásobníku tiskárny větší než velikost papíru nastavená v ovladači tiskárny (velikost papíru nemusí odpovídat).
Auto Log Print	Určuje, zda musí být historie úlohy tištěna po každé 20.úloze.
mm/inch ^{*3}	Určuje jednotku měření zobrazenou po numerické hodnotě na ovládacím panelu.

*1 Zadejte 5 do **Power Saver Timer - Sleep** pro odeslání tiskárny do úsporného režimu 5 minut poté, co dokončí úlohu. Tím využije méně energie, ale vyžaduje více času pro zahřátí tiskárny. Zadejte 5, pokud tiskárna sdílí elektrický obvod s osvětlením místnosti a zaznamenáte-li blikání světel.

Vyberte vysokou hodnotu, pokud se tiskárna používá neustále. Ve většině případů, toto zachová tiskárnu připravenou k provozu s minimálním časem pro zahřátí. Vyberte hodnotu mezi 5 a 30 minutami pro úsporný režim, chcete-li rovnováhu mezi úsporou energie a kratší dobou zahřátí.

Tiskárna se automaticky vrátí do pohotovostního režimu z úsporného režimu po obdržení dat z počítače. Tiskárnu také můžete vrátit do pohotovostního režimu stiskem jakéhokoliv tlačítka na ovládacím panelu.

*2 **Disable printing with larger paper size** je k dispozici pouze v **Dell Printer Configuration Web Tool** a **Tool Box**.

*3 Výchozí pro **mm/inch** se liší v závislosti na výchozím továrním nastavení dané země.

Secure Settings

Panel Lock

Účel:

Pro omezení přístupu k Admin Menu heslem a pro nastavení nebo změnu hesla.

 **POZNÁMKA:** Toto menu nastaví heslo k uzamčení ovládacího panelu. Změníte-li heslo pro **Dell Printer Configuration Web Tool**, klikněte na **Set Password** v levém rámečku a nastavte heslo.

Hodnoty:

Panel Lock Set	Omezte přístup k Admin Menu heslem.
New Password	Nastaví heslo, které je vyžadováno pro přístup k Admin Menu.
Re-enter Password	Zadejte znovu nové heslo pro potvrzení.

Software Download

Účel:

Pro nastavení, zda povolit stahování aktualizací softwaru.

Function Enabled

Účel:

Pro povolení služeb k povolení heslem, a umožnění uživateli jej změnit.

 **POZNÁMKA:** Toto menu nastaví heslo pro omezení služeb Copy, Scan, Fax, a USB-Print. Změníte-li heslo pro **Dell Printer Configuration Web Tool**, klikněte na **Set Password**, které měníte v levém rámečku a nastavte heslo.

Hodnoty:

Copy Service Lock Set	Umožní vám nastavit heslo pro funkci Copy Service.
Scan Service Lock Set	Umožní vám nastavit heslo pro funkci Scan Service.
Fax Service Lock Set	Umožní vám nastavit heslo pro funkci Fax Service.
Print from USB	Umožní vám nastavit heslo pro funkci USB-Print Service.
New Password	Nastaví heslo vyžadované pro použití služeb Copy, Scan, Fax, a USB-Print.
Re-enter Password	Zadejte znovu nové heslo pro potvrzení.

Secure Receive

Účel:

Umožní vám nastavit heslo pro zabezpečení příchozích faxů. Je-li povolena funkce Secure Receive, tiskárna uloží příchozí faxy a vytiskne je po zadání správného hesla do ovládacího panelu.

 **POZNÁMKA:** Toto menu nastaví heslo pro uzamčení tisku příchozích faxů. Změníte-li heslo pro **Dell Printer Configuration Web Tool**, klikněte na **Set Password** v levém rámečku a nastavte heslo.

Hodnoty:

Secure Receive Set	Umožní vám nastavit heslo pro zabezpečení příchozích faxů.
New Password	Nastaví heslo, které je vyžadováno pro tisk příchozích faxů.
Re-enter Password	Zadejte znovu nové heslo pro potvrzení.

Copy Defaults

Účel:

Pro vytvoření vašich vlastních výchozích nastavení kopírování.

Hodnoty:

Color	Vybere režim pro barevné nebo černobílé kopírování.
Reduce/Enlarge	Nastaví výchozí rozsah zmenšení/zvětšení kopie.
Custom Reduce/Enlarge	Nastaví vlastní rozsah zmenšení/zvětšení v rozmezí od 25% do 400%, je-li Reduce/Enlarge nastaveno na Custom.
Original Type	Nastaví kvalitu kopírovaného obrázku.
Document Size	Nastaví výchozí velikost dokumentu.
Lighter/Darker	Nastaví výchozí úroveň sytosti kopie.
Sharpness	Nastaví výchozí úroveň ostrosti.
Auto Exposure	Nastaví, zda potlačit pozadí originálu pro zlepšení textu na kopii.

Copy Color Balance

Účel:

Pro určení výchozí úrovně vyvážení barev.

Hodnoty:

Color Balance (Red)	Nastaví úroveň vyvážení barev červené.
Color Balance (Green)	Nastaví úroveň vyvážení barev zelené.
Color Balance (Blue)	Nastaví úroveň vyvážení barev modré.
Gray Balance	Nastaví úroveň vyvážení šedé.

Copy Settings

Účel:

Pro konfiguraci nastavení kopírování.



POZNÁMKA: Hodnoty označené hvězdičkou (*) jsou továrním výchozím nastavením menu.

Hodnoty

Multiple-Up	Off*	Neprovede tisk více na.
	Auto	Automaticky zmenší originální stránky, aby se vešly na jeden list papíru.
	ID Copy	Vytiskne originální stránky na jeden list papíru v původní velikosti.
	Manual	Vytiskne originální stránky na jeden list papíru velikosti určené v Reduce/Enlarge.
Collated	Nastaví, zda třídit úlohu kopírování.	
Margin Top/Bottom	Nastaví hodnotu horních a spodních okrajů v rozsahu od 0 mm do 50 mm/0.0 do 2.0 inch.	
Margin Left/Right	Nastaví hodnotu levých a pravých okrajů v rozsahu od 0 mm do 50 mm/0.0 do 2.0 inch.	
Margin Middle	Nastaví hodnotu prostředního okraje v rozsahu od 0 mm do 50 mm/0.0 do 2.0 inch.	

Scan Defaults

Účel:

Pro vytvoření vašich vlastních výchozích nastavení skenování.

 **POZNÁMKA:** Hodnoty označené hvězdičkou (*) jsou továrním výchozím nastavením menu.

Hodnoty

Scan To Network	Computer (Network)*	Uloží naskenovaný obrázek do počítače pomocí protokolu Server Message Block (SMB).
	Server (FTP)	Uloží naskenovaný obrázek na server pomocí protokolu FTP.
File Format	Nastaví formát souboru pro uložení naskenovaného obrázku.	
Color	Nastaví, zda skenovat v barvě nebo černobíle.	
Resolution	Nastaví výchozí rozlišení skenování.	
Document Size	Nastaví výchozí velikost dokumentu.	
Lighter/Darker	Nastaví výchozí úroveň sytosti skenování.	
Sharpness	Nastaví výchozí úroveň ostrosti.	
Auto Exposure	Nastaví, zda potlačit pozadí originálu pro zlepšení textu na skenovaném obrázku.	
Margin Top/Bottom	Nastaví hodnotu horních a spodních okrajů v rozsahu od 0 mm do 50 mm/0.0 do 2.0 inch.	
Margin Left/Right	Nastaví hodnotu levých a pravých okrajů v rozsahu od 0 mm do 50 mm/0.0 do 2.0 inch.	
Margin Middle	Nastaví hodnotu prostředního okraje v rozsahu od 0 mm do 50 mm/0.0 do 2.0 inch.	
TIFF File Format	Nastaví formát souboru TIFF na TIFF V6 nebo TTFN2.	
Image Compression	Nastaví úroveň komprese obrázku.	
Max E-Mail Size	Nastaví maximální velikost e-mailu, který může být odeslán, v rozsahu od 50 K bytes do 16384 K bytes. Výchozí je 2048 K bytes.	

Fax Defaults

Účel:

Pro vytvoření vašich vlastních výchozích nastavení faxování.

 **POZNÁMKA:** Hodnoty označené hvězdičkou (*) jsou továrním výchozím nastavením menu.

Hodnoty

Resolution	Standard*	Vhodné pro dokumenty se znaky normální velikosti.
	Fine	Vhodné pro dokumenty obsahující malé znaky nebo tenké čáry nebo dokumenty tištěné pomocí jehličkové tiskárny.
	Super Fine	Vhodné pro dokumenty obsahující extrémně jemné detaily. Super jemný režim je povolen pouze, když vzdálený přístroj také podporuje super jemné rozlišení.
	Ultra Fine	Vhodné pro dokumenty obsahující fotografie.
Lighter/Darker	Nastaví výchozí úroveň hustoty, která má být použita pro přenos faxu.	
Delayed Start	Nastaví čas spuštění přenosu faxu, když odesíláte fax v určitý čas.	

Fax Settings

Účel:

Pro konfiguraci základních nastavení faxování.



POZNÁMKA: Hodnoty označené hvězdičkou (*) jsou továrním výchozím nastavením menu.

Hodnoty

Receive Mode	Telephone	Automatický příjem faxu je vypnut. Fax můžete přijmout zvednutím sluchátka externího telefonu, a poté stiskem vzdáleného přijímacího kódu.
	Fax*	Automaticky přijme fax.
	Telephone/Fax	Poté, co tiskárna obdrží příchozí fax, externí telefon zvoní po dobu určenou v Auto Receive Fax/Tel , a poté tiskárna automaticky přijme fax. Není-li příchozí hovor fax, tiskárna pípne z vnitřního reproduktoru, aby označila, že hovor je telefonní hovor.
	Answer Machine/Fax	Tiskárna může sdílet telefonní linku se záznamníkem. V tomto režimu, bude tiskárna monitorovat faxový signál a převezme linku, pokud tam budou faxové tóny. Je-li ve vaší zemi telefonní komunikace prostřednictvím sériového přenosu (např. Německo, Švédsko, Dánsko, Rakousko, Belgie, Itálie, Francie, a Švýcarsko), tento režim není podporován.
	DRPD	Před použitím možnosti Distinctive Ring Pattern Detection (DRPD), musí být na vaši telefonní linku nainstalována služba charakteristického vyzvánění telefonní společností. Poté, co telefonní společnost poskytne samostatné číslo pro faxování s charakteristickým vyzváněním, nakonfigurujte fax pro sledování tohoto speciálního vyzvánění.
Auto Receive Fax		Nastaví interval, ve kterém tiskárna přejde do režimu přijetí faxu po obdržení příchozího hovoru.
Auto Receive Tel/Fax		Nastaví interval, ve kterém tiskárna přejde do režimu přijetí faxu poté, co externí telefon obdrží příchozí volání.
Auto Receive Answer/Fax		Nastaví interval, ve kterém tiskárna přejde do režimu přijetí faxu poté, co externí záznamník obdrží příchozí volání.
Line Monitor		Nastaví hlasitost sledování linky, která slyšitelně sleduje přenos prostřednictvím interního reproduktoru, dokud nebude navázáno spojení.
Ring Tone Volume		Nastaví hlasitost vyzváněcího tónu, který značí, že příchozí hovor je telefonní hovor prostřednictvím interního reproduktoru, když Receive Mode je nastaveno na Telephone/Fax .
Line Type		Nastaví typ linky.
Tone/Pulse		Nastaví typ vytáčení.
Resend Delay		Určuje interval mezi pokusy o přenos.
Redial Attempts		Určuje počet pokusů o vytáčení, je-li cílové faxové číslo obsazené. Zadáte-li 0, tiskárna nebude opakovaně vytáčet.
Redial Delay		Určuje interval mezi pokusy o opakované vytáčení.
Junk Fax Setup		Nastaví, zda odmítnout faxy odeslané z nechtěných čísel akceptováním faxů pouze z faxových čísel registrovaných v Telefonním seznamu.
Remote Receive		Nastaví, zda přijmout fax stiskem vzdáleného přijímacího kódu na externím telefonu.
Remote Receive Tone		Určuje vzdálený přijímací kód ve dvou číslicích pro spuštění Remote Receive .
Fax Header		Nastaví, zda tisknout informace o odesilatelích v hlavičce faxů.
Fax Header Name		Nastaví jméno odesílatele, aby se tisklo na hlavičce faxů. Může být zadáno až 30 alfanumerických znaků.

Fax Number	Nastaví faxové číslo tiskárny, aby se tisklo na hlavičce faxů.
Fax Cover Page	Nastaví, zda k faxům připojit titulní stránku.
DRPD Pattern	Nastaví nastavení DRPD od Pattern 1 do Pattern 7. DRPD je služba poskytovaná některými telefonními společnostmi.
Sent Fax Forward	Nastaví, zda přeposlat příchozí faxy na určené místo.
Fax Forward Number	Určuje faxové číslo místa, kam budou přeměrovány příchozí faxy.
Prefix Dial	Určuje, zda nastavit předčíslí volby.
Prefix Dial Number	Nastaví předčíslí volby až pěti číslicemi. Toto číslo bude vytáčeno před spuštěním jakéhokoliv automaticky vytáčeného čísla. Je to užitečné pro přístup k Private Automatic Branch Exchange (PABX).
Discard Size	Nastaví, zda vynechat text nebo obrázky v dolní části faxové stránky, pokud se celá stránka nevejde na výstupní papír. Výběr Auto Reduction automaticky zmenší faxovou stránku, aby se vešla na výstupní papír, a nevynechá žádné obrázky nebo text ve spodní části stránky.
ECM	Nastaví, zda povolit ECM. Pro použití ECM, vzdálené přístroje musí také podporovat ECM.
Modem Speed	Určuje rychlost faxového modemu, když se objeví chyba přenosu nebo přijetí faxu.
Fax Activity	Nastaví, zda automaticky tisknout zprávu o aktivitě faxu po každé 50. příchozí a odchozí komunikaci.
Fax Transmit	Nastaví, zda tisknout zprávu o přenosu po každém faxovém přenosu nebo pouze, když se objeví chyba.
Fax Broadcast	Nastaví, zda tisknout zprávu o přenosu po každém faxovém přenosu na více míst nebo pouze, když se objeví chyba.
Fax Protocol	Nastaví, zda tisknout zprávu o sledovacím protokolu po každém faxovém přenosu nebo pouze, když se objeví chyba.
Country	Nastaví zemi, kde je tiskárna používána.

Printer Maintenance

Karta Printer Maintenance obsahuje stránky Paper Density, Adjust Transfer Roller, Adjust Fusing Unit, Auto Registration Adjustment, Color Registration Adjustment, Clean Developer, Adjust Altitude, Reset Defaults, Non-Dell Toner, Clock Settings, a Web Link Customization.

Paper Density

Účel:

Pro určení gramáže papíru.

Hodnoty:

Plain	Nastaví gramáž papíru běžného papíru.
Label	Nastaví gramáž papíru štítků.

Adjust Transfer Roller

Účel:

Pro určení optimálního nastavení napětí pro tisk pro převod válce. Pro snížení napětí, nastavte negativní hodnoty. Pro zvýšení napětí, nastavte pozitivní hodnoty.

Výchozí nastavení nemusí podat nejlepší výstup na všechny typy papíru. Vidíte-li skvrny na tiskovém výstupu, zvyšte napětí. Vidíte-li bílé skvrny na tiskovém výstupu, zkuste napětí snížit.



POZNÁMKA: Kvalita tisku se mění v závislosti na hodnotách, které vyberete pro tuto položku.

Hodnoty:

Plain	Nastaví nastavení referenčního napětí převodu válce pro běžný papír v rozsahu od -3 do 3.
Plain Thick	Nastaví nastavení referenčního napětí převodu válce pro těžký běžný papír v rozsahu od -3 do 3.
Covers	Nastaví nastavení referenčního napětí převodu válce pro přebalový papír v rozsahu od -3 do 3.
Label	Nastaví nastavení referenčního napětí převodu válce pro štítky v rozsahu od -3 do 3.
Coated	Nastaví nastavení referenčního napětí převodu válce pro křídový papír v rozsahu od -3 do 3.
Recycled	Nastaví nastavení referenčního napětí převodu válce pro recyklovaný papír v rozsahu od -3 do 3.
Envelope	Nastaví nastavení referenčního napětí převodu válce pro obálky v rozsahu od -3 do 3.

Adjust Fusing Unit

Účel:

Pro určení optimálního nastavení teploty pro tisk pro fixační jednotku. Pro snížení teploty, nastavte negativní hodnoty. Pro zvýšení teploty, nastavte pozitivní hodnoty.

Výchozí nastavení nemusí podat nejlepší výstup na všechny typy papíru. Je-li vytištěný papír zkroucený, zkuste snížit teplotu. Když toner na papír správně nepřilne, zkuste teplotu zvýšit.



POZNÁMKA: Kvalita tisku se mění v závislosti na hodnotách, které vyberete pro tuto položku.

Hodnoty:

Plain	Nastaví nastavení teploty pro fixační jednotku pro běžný papír v rozsahu od -3 do 3.
Plain Thick	Nastaví nastavení teploty pro fixační jednotku pro běžný těžký papír v rozsahu od -3 do 3.
Covers	Nastaví nastavení teploty pro fixační jednotku pro přebalový papír v rozsahu od -3 do 3.
Label	Nastaví nastavení teploty pro fixační jednotku pro štítky v rozsahu od -3 do 3.
Coated	Nastaví nastavení teploty pro fixační jednotku pro křídový papír v rozsahu od -3 do 3.
Recycled	Nastaví nastavení teploty pro fixační jednotku pro recyklovaný papír v rozsahu od -3 do 3.
Envelope	Nastaví nastavení teploty pro fixační jednotku pro obálky v rozsahu od -3 do 3.

Auto Registration Adjustment

Účel:

Pro určení, zda automaticky upravovat registraci barev.

Color Registration Adjustment

Účel:

Pro automatickou úpravu registrace barev.

Úprava registrace barev musí být provedena během úvodního nastavení tiskárny nebo když je tiskárna stěhována na jiné místo.



POZNÁMKA: Funkce **Color Registration Adjustment** může být nakonfigurována, když **Auto Registration Adjustment** je nastaveno na **Off**.

Hodnoty:

Auto Correct	Klikněte na Start pro automatickou opravu registrace barev.
Color Registration Adjustment 1 (Lateral)	Určuje boční (kolmo na směr podávání papíru) hodnoty úpravy barev individuálně pro Y (žlutá), M (purpurová), C (azurová) v rozsahu od -5 do +5.
Color Registration Adjustment 2 (Process)	Určuje proces (směrem podávání papíru) hodnoty úpravy barev individuálně pro LY (levá žlutá), LM (levá purpurová), LC (levá azurová), RY (pravá žlutá), RM (pravá purpurová), a RC (pravá azurová) v rozsahu od -5 do +5.

Clean Developer

Účel:

Pro otočení motoru vývojové jednotky a promíchání toneru v tonerové kazetě, pro vyčerpání tonerové kazety, když ji potřebujete vyměnit před koncem její životnosti, nebo pro promíchání toneru v nové tonerové kazetě.

Hodnoty:

Clean Developer	Klikněte na Start pro promíchání toneru v tonerové kazetě.
Yellow Toner Refresh	Klikněte na Start pro vyčištění toneru ve žluté tonerové kazetě.
Magenta Toner Refresh	Klikněte na Start pro vyčištění toneru v purpurové tonerové kazetě.
Cyan Toner Refresh	Klikněte na Start pro vyčištění toneru v azurové tonerové kazetě.
Black Toner Refresh	Klikněte na Start pro vyčištění toneru v černé tonerové kazetě.

Adjust Altitude

Účel:

Pro určení nadmořské výšky místa, kde je tiskárna nainstalována.

Jev výboje pro nabíjení fotovodiče se mění s barometrickým tlakem. Úpravy se provádí zadáním nadmořské výšky místa, kde je tiskárna používána.



POZNÁMKA: Nesprávné nastavení nadmořské výšky vede ke slabé kvalitě tisku a nesprávné indikaci zbývajících toneru.



POZNÁMKA: Hodnoty označené hvězdičkou (*) jsou továrním výchozím nastavením menu.

Hodnoty:

0 meter*	Určuje nadmořskou výšku místa, kde je tiskárna nainstalována.
1000 meters	
2000 meters	
3000 meters	

Reset Defaults

Účel:

Pro inicializaci NVM (nestabilní paměti) paměti pro parametry systému, data Adresáře pro fax, nebo data Adresáře pro e-mail. Po provedení této funkce a restartování tiskárny, parametry menu nebo data budou přenastavena na jejich výchozí hodnoty.

Hodnoty:

Reset Defaults and Restart Printer	Klikněte na Start pro inicializaci parametrů systému.
Reset Defaults of User (Fax) Section	Klikněte na Start pro inicializaci položek faxového čísla do Adresáře.
Reset Defaults of User (Scan) Section	Klikněte na Start pro inicializaci položek e-mailová adresa a serverová adresa do Adresáře.

Non-Dell Toner

Účel:

Pro použití tonerové kazety od jiného výrobce.



POZNÁMKA: Použití tonerových kazet od jiného výrobce než Dell může znemožnit použití některých funkcí tiskárny, snížit kvalitu tisku a snížit spolehlivost tiskárny. Společnost Dell doporučuje pouze nové tonerové kazety od společnosti Dell pro vaši tiskárnu. Společnost Dell neposkytuje záruku na problémy způsobené použitím příslušenství, částí, nebo komponentů nedodaných společností Dell.



POZNÁMKA: Než použijete tonerovou kazetu od jiného výrobce, určitě restartujte tiskárnu.

Clock Settings

Účel:

Pro nastavení data a času, a místního časového pásma tiskárny.



POZNÁMKA: Hodnoty označené hvězdičkou (*) jsou továrním výchozím nastavením menu.

Hodnoty:

Date Format ^{*1}	<u>yy/mm/dd</u> <u>mm/dd/yy</u> <u>dd/mm/yy</u>	Určuje formát data.
Time Format	<u>12 Hour Clock</u> [*] <u>24H</u>	Určuje formát času.
Time Zone		Určuje časové pásmo.
Set Date		Určuje aktuální datum.
Set Time		Určuje aktuální čas.

^{*1} Výchozí pro **Date Format** se liší v závislosti na výchozím továrním nastavení dané země.

Web Link Customization

Účel:

Pro určení odkazu používaného pro objednávání spotřebního materiálu, který může být přístupný z Order Supplies at: v levém rámečku.

Hodnoty:

Select Reorder URL	Vyberte webovou adresu Regular nebo Premier , která odkazuje na Order Supplies at: v levém rámečku.
Regular	Zobrazí pravidelnou webovou adresu (http://accessories.us.dell.com/sna), která odkazuje na Order Supplies at: v levém rámečku.
Premier	Zobrazí prvořadou webovou adresu (http://premier.dell.com), která odkazuje na Order Supplies at: v levém rámečku.

Print Server Settings

Použijte menu **Print Server Settings** pro nastavení typu rozhraní tiskárny a nezbytné podmínky pro komunikaci.

Následující stránky jsou zobrazeny v horní části pravého rámečku.

Print Server Reports

Karta **Print Server Reports** obsahuje **Print Server Setup Page** a **E-Mail Alert Setup Page**.

Print Server Setup Page

Účel:

Chcete-li ověřit aktuální nastavení TCP / IP (Transmission Control Protocol / Internet Protocol) a tiskové porty. Na této stránce si můžete pouze ověřit nastavení položek. Pokud chcete změnit nastavení, přejděte na stránky v kartě **Print Server Settings**.

Hodnoty:

Ethernet ^{*1}	Ethernet Settings	Zobrazuje aktuální nastavení rychlosti přenosu Ethernetu a oboustranné nastavení.
	Current Ethernet Settings	Zobrazuje aktuální nastavení sítě Ethernet..
	MAC Address	Zobrazuje Media Access Control (MAC) adresu tiskárny.
Wireless ^{*2}	Wireless LAN	Zobrazuje, zda povolit bezdrátové připojení.
	SSID	Zobrazí název, který identifikuje síť..
	Network Type	Zobrazuje síť typu buď Ad-Hoc nebo Infrastructure režim.
	MAC Address	Zobrazuje MAC adresu bezdrátového nastavení tiskárny.
	Link Channel	Zobrazuje číslo kanálu spojení.
	Link Quality	Zobrazuje kvalitu připojení.
	Encryption	Zobrazuje způsob zabezpečení.
	Transmit Key	Zobrazuje přenosový klíč.

TCP/IP Settings	Host Name	Zobrazuje název hostitele.		
	IP Mode	Zobrazí IP režim.		
	IPv4	IP Address Mode	Zobrazí IP adresu režimu.	
		IP Address	Zobrazí IP adresu.	
		Subnet Mask	Zobrazuje masku podsítě.	
		Gateway Address	Zobrazí adresu brány.	
	IPv6	Use Manual Address	Zobrazí ruční IP adresu.	
		Manual Address	Zobrazí IP adresu.	
		Stateless Address 1-3	Zobrazí adresy bez přihlášení se.	
		Link Local Address	Zobrazí odkaz na lokální adresu.	
Manual Gateway Address		Zobrazí adresu brány.		
Auto Configure Gateway Address		Zobrazí adresu brány.		
DNS	IPv4	Get DNS Server Address from DHCP	Zobrazí, zda tiskárna obdrží adresu serveru DNS automaticky ze serveru DHCP.	
		Manual DNS Server Address	Zobrazí adresu serveru DNS.	
	IPv6	Manual DNS Server Address	Zobrazí adresu serveru DNS.	
LPD	Port Status	Zobrazuje stav portu.		
	Connection Time-Out	Zobrazuje připojení time-out období.		
Bonjour (mDNS)	Port Status	Zobrazuje stav portu.		
Port9100	Port Status	Zobrazuje stav portu.		
	Port Number	Zobrazí číslo portu.		
	Connection Time-Out	Zobrazuje připojení time-out období.		
HTTP	Port Status	Zobrazuje stav portu.		
	Port Number	Zobrazí číslo portu.		
	Simultaneous Connections	Zobrazí počet připojení obdržených současně klientem.		
	Connection Time-Out	Zobrazuje připojení time-out období.		
WSD	Port Status	Zobrazuje stav portu WSD (Web Services on Devices).		
	Port Number	Zobrazí číslo portu.		
	Receive Time-Out	Zobrazuje obdržení time-out období.		
	Notification Time-Out	Zobrazuje oznámení time-out období.		
	Maximum Number of TTL	Zobrazí maximální počet TTL.		
	Maximum Number of Notification	Zobrazí maximální počet oznámení.		
SNMP	Port Status	Zobrazuje stav portu.		
FTP Client	Connection Time-Out	Zobrazuje připojení time-out období.		
	FTP Passive	Zobrazuje, zda povolit režim FTP Passive.		
SMB Client	Connection Time-Out	Zobrazuje připojení time-out období.		

*1 Tato položka je k dispozici pouze, když je tiskárna připojena ke kabelové síti.

*2 Tato položka je k dispozici pouze, když je tiskárna připojena k bezdrátové síti.

Print Server Settings

Karta Print Server Settings obsahuje stránky Basic Information, Port Settings, Wireless LAN, TCP/IP, E-Mail Alert, Bonjour (mDNS), SNMP, Scan To PC, a Reset Print Server.

Basic Information

Účel:

Chcete-li nakonfigurovat základní informace o tiskárně.



POZNÁMKA: Funkce **Auto Refresh** je účinná pro obsahy horního rámečku, **Printer Status page**, **Job List page**, a **Completed Jobs page**.

Hodnoty:

System Settings	Printer Name	Určuje název tiskárny pomocí až 31 alfanumerických znaků.
	Location	Určuje umístění tiskárny pomocí až 63 alfanumerických znaků.
	Contact Person	Určuje kontaktní jméno, číslo a další informace o správci a servisním středisku pomocí až 63 alfanumerických znaků.
	Administrator E-Mail Address	Určuje kontaktní adresu správce a servisního střediska pomocí až 63 alfanumerických znaků.
	Asset Tag Number	Zadejte číslo přednostního štítku tiskárny.
EWS Settings	Auto Refresh	Automaticky obnoví obsahy ze stránek zobrazujících stav.
	Auto Refresh Interval	Nastavuje časový interval pro obnovu obsahů stránek zobrazujících stav automaticky od 15 do 600 sekund.

Port Settings

Účel:

Pro povolení nebo zakázání tiskových konektorů a funkce vedení protokolu.



POZNÁMKA: Nastavení na stránce **Port Settings** bude platit pouze tehdy, když je tiskárna restartována. Změníte-li nebo nakonfigurujete-li nastavení, klikněte na tlačítko **Apply new settings** pro použití nového nastavení.



POZNÁMKA: Hodnoty označené hvězdičkou (*) jsou továrním výchozím nastavením menu.

Hodnoty:

Ethernet ^{*1}	Ethernet Settings	Auto [*]	Detekuje Ethernet přenosovou rychlost a duplexní nastavení automaticky.
		10Base-T Half-Duplex	Vybírá 10Base-T Half-Duplex jako výchozí hodnotu.
		10Base-T Full-Duplex	Vybírá 10Base-T Full-Duplex jako výchozí hodnotu.
		100Base-TX Half-Duplex	Vybírá 100Base-TX Half-Duplex jako výchozí hodnotu.
		100Base-TX Full-Duplex	Vybírá 100Base-TX full-duplex jako výchozí hodnotu.
	Current Ethernet Settings	Zobrazuje aktuální nastavení sítě Ethernet.	
	MAC Address	Zobrazuje MAC adresu tiskárny.	
Port Status	LPD	Určuje, zda povolit LPD.	
	Port9100	Určuje, zda povolit Port9100.	
	E-Mail Alert	Určuje, zda povolit funkci E-Mail Alert.	
	SNMP	Určuje, zda povolit SNMP.	
	WSD	Určuje, zda povolit WSD port.	
	Bonjour (mDNS)	Určuje, zda povolit funkci Bonjour (mDNS).	
	Status Messenger	Určuje, zda povolit Status Messenger.	

^{*1} Tato položka je k dispozici pouze, když je tiskárna připojena ke kabelové síti.

Wireless LAN (Dell C1765nfw Color Multifunction Printer only)

Účel:

Pro konfiguraci nastavení bezdrátové sítě.

Pro připojení tiskárny k bezdrátové síti, ujistěte se, že jste odpojili Ethernetový kabel.

 **POZNÁMKA:** Jakmile je aktivována bezdrátová LAN, protokol kabelové LAN bude zakázán.

 **POZNÁMKA:** Hodnoty označené hvězdičkou (*) jsou továrním výchozím nastavením menu.

Hodnoty:

Wireless Settings	Wireless LAN	Určuje, zda povolit bezdrátové připojení.
	SSID	Určuje název, který označuje bezdrátovou síť pomocí až 32 alfanumerických znaků.
	Network Type	Určuje typ sítě buď z Ad-Hoc nebo Infrastructure.
	MAC Address	Zobrazuje MAC adresu nastavení bezdrátové sítě tiskárny.
	Link Channel	Zobrazuje číslo kanálu bezdrátového připojení tiskárny.
	Link Quality	Zobrazuje kvalitu připojení bezdrátové sítě tiskárny.
Security Settings	Encryption	Vyberte způsob zabezpečení ze seznamu.
	No Security*	Určuje No Security pro konfiguraci nastavení bezdrátové sítě bez určení způsobu zabezpečení z WEP, WPA-PSK TKIP/WPA2-PSK AES, a kombinovaný režim PSK.
	WEP 64 Bit ASCII (5 Bytes)	Určuje WEP 64 Bit ASCII k použití prostřednictvím bezdrátové sítě.
	WEP 128 Bit ASCII (13 Bytes)	Určuje WEP 128 Bit ASCII k použití prostřednictvím bezdrátové sítě.
	WEP 64 Bit Hex (10 Bytes)	Určuje WEP 64 Bit Hex k použití prostřednictvím bezdrátové sítě.
	WEP 128 Bit Hex (26 Bytes)	Určuje WEP 128 Bit Hex k použití prostřednictvím bezdrátové sítě.
	WPA-PSK TKIP ^{*1}	Určuje WPA-PSK TKIP k použití prostřednictvím bezdrátové sítě.
	WPA2-PSK AES ^{*1}	Určuje WPA2-PSK AES k použití prostřednictvím bezdrátové sítě.
	Mixed Mode PSK	Určuje kombinovaný režim PSK k použití prostřednictvím bezdrátové sítě.

WEP Key 1	Zadejte klíč WEP, když WEP je vybráno z Encryption.
Re-enter WEP Key 1	Zadejte klíč WEP 1 znovu pro potvrzení.
WEP Key 2	Zadejte klíč WEP, když WEP je vybráno z Encryption.
Re-enter WEP Key 2	Zadejte klíč WEP 2 znovu pro potvrzení.
WEP Key 3	Zadejte klíč WEP, když WEP je vybráno z Encryption.
Re-enter WEP Key 3	Zadejte klíč WEP 3 znovu pro potvrzení.
WEP Key 4	Zadejte klíč WEP, když WEP je vybráno z Encryption.
Re-enter WEP Key 4	Zadejte klíč WEP 4 znovu pro potvrzení.
Transmit Key	Určuje typ přenosového klíče ze seznamu.
Pass Phrase	Určuje přístupové heslo.
Re-enter Pass Phrase	Zadejte přístupové heslo znovu pro potvrzení.

*1 Tato položka je k dispozici pouze, když režim Infrastructure je vybrán pro Network Type.

TCP/IP

Účel:

Chcete-li nakonfigurovat IP adresu, masku podsítě a adresu brány tiskárny.

Hodnoty:

TCP/IP Settings	Host Name	Určuje název hostitele.		
	IP Mode	Určuje IP režim.		
	IPv4	IP Address Mode	Vybere režim IP adresy.	
		Manual IP Address	Nastavuje IP adresu ručně..	
		Manual Subnet Mask	Nastaví masku podsítě ručně.	
		Manual Gateway Address	Nastaví adresu brány ručně.	
		IPv6	Use Manual Address	Pro nastavení IP adresy ručně.
	Manual Address		Ručně nastaví IP adresu. Pro určení IPv6 adresy, zadejte adresu následovanou lomítkem (/) a pak "64". Pro podrobnosti se obraťte na správce systému.	
	Stateless Address 1-3		Zobrazí adresy bez přihlášení se.	
	Link Local Address		Zobrazí odkaz na místní adresu.	
	Manual Gateway Address	Ručně nastaví adresu brány.		
	Auto Configure Gateway Address	Zobrazí adresu brány.		

DNS	DNS Domain Name	Určuje název domény z názvu doménového serveru. Lze použít až 255 alfanumerických znaků, tečky a pomlčky. Pokud potřebujete zadat více než jedno doménové jméno, oddělte je pomocí čárky nebo středníku.	
	IPv4	Get DNS Server Address from DHCP	Určuje, zda získat adresu serveru DNS automaticky ze serveru DHCP.
		Manual DNS Server Address	Nastaví adresu serveru DNS.
	IPv6	Manual DNS Server Address	Nastaví adresu serveru DNS.
LPD	Connection Time-Out	Nastavuje připojení time-out období od 1 do 1000 sekund.	
	IP Filter (IPv4)	Určuje IP adresu a masku podsítě pro povolení nebo odepření přístupu k tiskárně.	
Port9100	Port Number	Nastaví číslo portu od 9000 do 9999.	
	Connection Time-Out	Nastavuje připojení time-out období mezi 1 a 1000 sekund.	
	IP Filter (IPv4)	Určuje IP adresu a masku podsítě pro povolení nebo odepření přístupu k tiskárně.	
HTTP	Port Number	Nastaví číslo portu. Toto musí být 80 nebo mezi 8000 a 9999.	
	Simultaneous Connections	Zobrazuje maximální počet připojení přijatých současně klientem.	
	Connection Time-Out	Nastavuje připojení time-out období od 1 do 255 sekund.	
WSD	Port Number	Nastaví číslo portu. Toto musí být 80 nebo mezi 8000 a 9999.	
	Receive Time-Out	Nastavuje příjem time-out období od 1 do 65535 sekund.	
	Notification Delivery Time-Out	Nastavuje oznámení time-out období od 1 do 60 sekund.	
	Maximum Number of TTL	Nastaví maximální počet TTL od 1 do 10.	
	Maximum Number of Notification	Nastaví maximální počet oznámení od 10 do 20.	

E-Mail Alert

Účel:

Ke konfiguraci nastavení pro E-Mail Alert. Tuto stránku lze rovněž zobrazit kliknutím na **E-Mail Alert** v levém rámečku.

Hodnoty:

E-Mail Server Settings	Primary SMTP Gateway	Nastaví primární SMTP bránu.
	SMTP Port Number	Určuje číslo portu SMTP. To musí být 25, 587 nebo mezi 5000 a 65535.
	E-Mail Send Authentication	Určuje metodu ověřování pro odchozí e-mail.
	SMTP Login User	Určuje přihlášení uživatele SMTP. Až 63 alfanumerických znaků, tečky, pomlčky, podtržítka a symboly (@) mohou být použity. Pokud se uvede více než jedna adresa, oddělte je čárkami.
	SMTP Login Password	Určuje heslo účtu SMTP pomocí až 31 alfanumerických znaků.
	Re-enter SMTP Login Password	Zadejte heslo účtu SMTP znovu pro potvrzení.

	POP3 Server Address	Určuje adresu POP3 serveru ve formátu IP adresy "aaa.bbb.ccc.ddd", nebo jako hostitelský název DNS pomocí až 63 znaků.	
	POP3 Port Number	Určuje číslo portu serveru POP3. To musí být 110 nebo mezi 5000 a 65535.	
	POP User Name	Určuje uživatelské jméno účtu POP3. Až 63 alfanumerických znaků, tečky, pomlčky, podtržítka a symboly (@) mohou být použity. Pokud se uvede více než jedna adresa, oddělte je čárkami.	
	POP User Password	Určuje heslo účtu POP3 pomocí až 31 alfanumerických znaků.	
	Re-enter POP User Password	Zadejte heslo účtu POP3 znovu pro potvrzení.	
	Reply Address	Označuje odpovědní e-mailovou adresu zaslanou s každým upozorněním e-mailem.	
	SMTP Server Connection	Zobrazuje stav připojení SMTP serveru.	
E-Mail Alert Settings	E-Mail List 1	Nastaví přijatelné e-mailové adresy pro funkci upozornění e-mailem použitím až 255 alfanumerických znaků.	
	Select Alerts for List 1	Supplies Alerts	Určuje, zda přijmout výstrahu e-mailem pro spotř.materiál.
		Paper Handling Alerts	Určuje, zda přijmout výstrahu e-mailem pro manipulaci s papírem a/nebo volání servisu.
	E-Mail List 2	Nastaví přijatelné e-mailové adresy pro funkci upozornění e-mailem použitím až 255 alfanumerických znaků.	
	Select Alerts for List 2	Supplies Alerts	Určuje, zda přijmout výstrahu e-mailem pro spotř.materiál.
		Paper Handling Alerts	Určuje, zda přijmout výstrahu e-mailem pro manipulaci s papírem a/nebo volání servisu.

Bonjour (mDNS)

Účel:

Chcete-li konfigurovat podrobné nastavení pro Bonjour.

Hodnoty:

Host Name	Určuje název hostitele až 63 alfanumerickými znaky a "-" (pomlčkou). Původní nastavení zůstane v platnosti, pokud není vytvořen žádný vstup.
Printer Name	Určuje název tiskárny až 63 alfanumerickými znaky a sadou symbolů.

SNMP

Účel:

Pro konfiguraci podrobného nastavení SNMP.

Hodnoty:

Community Name	Community Name (Read only)	Určuje název komunity pro přístup (pouze pro čtení) dat pomocí až 31 alfanumerických znaků. Původní nastavení zůstanou v platnosti, pokud není vytvořen žádný vstup. Zadané znaky pro název komunity v předchozím nastavení nebudou zobrazeny na obrazovce. Výchozí Read Community je veřejné.
	Re-enter Community Name (Read only)	Zadejte název komunity pro přístup (pouze pro čtení) dat znovu pro potvrzení.
	Community Name (Read/Write)	Určuje název komunity pro přístup (čtení i zápis) dat pomocí až 31 alfanumerických znaků. Původní nastavení zůstanou v platnosti, pokud není vytvořen žádný vstup. Zadané znaky pro název komunity v předchozím nastavení nebudou zobrazeny na obrazovce. Výchozí Read/Write Community je soukromé.
	Re-enter Community Name (Read/Write)	Zadejte název komunity pro přístup (čtení i zápis) dat znovu pro potvrzení.
	Community Name (Trap)	Určuje název komunity používané pro přesah až 31 alfanumerickými znaky. Původní nastavení zůstanou v platnosti, pokud není vytvořen žádný vstup. Zadané znaky pro název komunity v předchozím nastavení nebudou zobrazeny na obrazovce. Výchozí Trap Community je "" (NULL).
Re-enter Community Name (Trap)	Zadejte název komunity používané pro přesah znovu pro potvrzení.	
Trap Notification 1-4	Trap Address Type	Vyberte typ adresy přesahu ze seznamu. Výběr Off vymaže nastavení v Trap Address, Port Number, a Notify, a neoznámí výskyt přesahu. Výběr IPv4 nebo IPv6 vám umožní zadat Trap Address.
	Trap Address	Určuje IP adresu a IP socket v následujícím formátu: <ul style="list-style-type: none">IPv4 Určuje IP adresu a IP socket ve formátu nnn.nnn.nnn.nnn:mmmmmm. Každý oddíl "nnn" je proměnná hodnota mezi 0 a 255. Všimněte si, že hodnoty 127 a 224-254 nejsou platné pouze pro první tři číslice. IP socket mmmmm je proměnná hodnota mezi 0 a 65535.IPv6 Určuje IP adresu a IP socket ve formátu xxxx:xxxx:xxxx:xxxx:xxxx:xxxx:xxxx:xxxx:mmmmmm. Každý oddíl "xxxx" je hexadecimální proměnná hodnota mezi 0 a ffff. IP socket mmmmm je proměnná hodnota mezi 0 a 65535.
	Trap Notification (IP) Port Number	Zadejte číslo portu SNMP místo přesahu.
	Notify	Určte, zda oznámit výskyt přesahu.
Authenticate Error Trap	Určuje, zda oznámit Authenticate Error Trap.	

Scan to PC

Účel:

Bezdrátová Wi-Fi (WLAN) nebo Wi-Fi Direct.

Hodnoty:

FTP Client	Connection Time-Out	@Setší b [ba\Wi time-out aTVaTi aVl Vo 60 sekund.
	FTP Passive	@Setší l VS baha'f dM_ FTP Passive.
SMB Client	Connection Time-Out	Nastaví připojení time-out období od 1 do 60 sekund.

Reset Print Server

Účel:

Pro inicializaci NVM (nestabilní paměti) pro funkci sítě a restart tiskárny. Také můžete inicializovat NVM tiskárny z Reset Defaults v menu Printer Settings.

Hodnoty:

Initialize NIC NVRAM memory and restart printer.	Klikněte na Start pro inicializaci NVM. Nastavení sítě bude vráceno na výchozí tovární nastavení a restartujete schopnosti sítě.
Restart Printer	Klikněte na Start pro restartování tiskárny.

Security

Karta Security obsahuje stránky Set Password a IP Filter (IPv4).

Set Password

Účel:

Pro nastavení nebo změnu hesla, které je vyžadováno pro přístup k parametrům nastavení tiskárny z Dell Printer Configuration Web Tool.

Tato stránka může být rovněž zobrazena kliknutím na Set Password v levém rámečku.



POZNÁMKA: Pokud jste zapomněli heslo, inicializujte NVM (nestabilní paměť) pro obnovení hesla na výchozí (NULL). Viz **"Reset Print Server"** na straně 132.



POZNÁMKA: Pokud změníte heslo pro uzamčení ovládacího panelu, nastavte heslo z **Panel Lock Set** v **Printer Settings**.

Hodnoty

Administrator Password	Nastaví heslo pomocí až 10 alfanumerických znaků. Heslo se objeví jako hvězdičky (*) v poli, pokud je zadáno.
Re-enter Administrator Password	Zadejte heslo znovu pro potvrzení.

IP Filter (IPv4)

Účel:

Pro určení IP adresy a masky podsítě, kterým má být povolen nebo zamítnut přístup k tiskárně.

Hodnoty:

Address	Určuje IP adresy, kterým je povolen nebo odepřen přístup k tiskárně. Zadejte číselnou hodnotu mezi 0 a 255 v každé oblasti.	
Address Mask	Určuje masku podsítě, které je povolen nebo odepřen přístup k tiskárně. Zadejte číselnou hodnotu mezi 0 a 255 v každé oblasti.	
Active Mode	Permit	Umožňuje tisk z určitých síťových adres.
	Reject	Odmítá tisk z určitých síťových adres.
	Disable	Vypne funkci IP Filter pro zadanou IP adresu.

Print Volume

Použijte menu Print Volume pro ověření počtu tištěných stránek.

Hodnoty:

Printer Page Count	Zobrazuje celkový počet vytištěných stránek od okamžiku, kdy byla tiskárna odeslána z továrny.
Paper Used	Zobrazuje počet vytištěných stránek u každé velikosti papíru.

Address Book

Menu Address Book obsahuje stránky Fax/E-Mail a Server Address.

Fax/E-Mail

Stránka Fax/E-Mail obsahuje následující podstránky.

Address Book	Umožňuje vám prohlížet, editovat, nebo vytvářet položky adresáře.
Fax Group	Umožňuje vám prohlížet, editovat, nebo vytvářet položky faxové skupiny.
E-Mail Group	Umožňuje vám prohlížet, editovat, nebo vytvářet položky e-mailové skupiny.
E-Mail Default Setup	Umožňuje vám prohlížet, editovat, nebo nastavovat výchozí e-mailové předměty a zprávy.

Address Book - Top Page

Účel:

Pro prohlížení položek adresáře registrovaných na stránce Adresář.

Hodnoty:

Address List to:	Výběr každého tlačítka zobrazuje seznam položek pro skupinu uživatelských ID označených na tlačítku.
ID:Name	Zobrazí uživatelské ID a jméno uživatele registrovaného pod tím uživatelským ID. ID bez vstupu ukázány (Not in Use) ve sloupci Name.
Phone Number	Zobrazí telefonní číslo uživatele.
E-Mail Address	Zobrazí e-mailovou adresu uživatele.
Delete	Vymaže vstup pro vybrané uživatelské ID.

Confirm/Change	Zobrazí dialogové okno, kde můžete editovat položku vybraného uživatelského ID.
Create	Zobrazí dialogové okno, kde můžete vytvořit novou položku pod vybraným uživatelským ID.

Address Book (Confirm/Change, Create)

Účel:

Pro prohlížení nebo editaci položek adresáře na straně **Address Book**, nebo vytvoření nové položky. Následující položky jsou v dialogovém okně, které se objeví, když kliknete na **Confirm/Change** nebo **Create** na horní straně **Address Book**.

Hodnoty:

ID (Fax Speed Dial)	Zobrazí vybrané uživatelské ID.
Name	Umožní vám prohlížet nebo editovat jméno uživatele registrovaného pod uživatelským ID, nebo zadejte jméno nové položky.
Phone Number	Umožní vám prohlížet nebo editovat telefonní číslo uživatele, nebo zadejte telefonní číslo nové položky.
E-mail Address	Umožní vám prohlížet nebo editovat e-mailovou adresu uživatele, nebo zadejte e-mailovou adresu nové položky.
Delete	Klikněte na toto tlačítko pro výmaz položky uživatelského ID. Toto tlačítko je k dispozici pouze v dialogovém okně pro editaci existující položky.
Apply New Settings	Klikněte na toto tlačítko pro aplikaci nového nastavení.
Restore Settings	Klikněte na toto tlačítko pro obnovu předchozího nastavení.
Back	Klikněte na toto tlačítko pro návrat na horní stránku.

Address Book (Delete)

Účel:

Pro výmaz položek adresáře registrovaných na stránce **Adresáře**. Následující položky jsou v dialogovém okně, které se objeví, když kliknete na **Delete** na horní straně **Address Book**.

Hodnoty:

ID (Fax Speed Dial)	Zobrazí vybrané uživatelské ID.
Name	Zobrazí jméno uživatele registrovaného pod vybraným uživatelským ID.
Phone Number	Zobrazí telefonní číslo uživatele.
E-mail Address	Zobrazí e-mailovou adresu uživatele.
Apply New Settings	Klikněte na toto tlačítko pro aplikaci nového nastavení.
Back	Klikněte na toto tlačítko pro návrat na horní stránku.

FAX Group - Top Page

Účel:

Pro prohlížení položek faxové skupiny registrované na straně Fax Group.

Hodnoty:

GroupID:Name	Zobrazí ID faxové skupiny a přiřazený název skupiny. ID bez položky ukázané (Not in Use) ve sloupci Name.
Delete	Vymaže položku pro vybrané ID skupiny.
Confirm/Change	Zobrazí dialogové okno, kde můžete editovat položku vybraného ID skupiny.
Create	Zobrazí dialogové okno, kde můžete vytvořit novou položku pod vybraným ID skupiny.

FAX Group (Confirm/Change, Create)

Účel:

Pro prohlížení nebo editaci položek skupiny faxových čísel na straně Fax Group, nebo vytvořte novou položku.

Následující položky jsou v dialogovém okně, které se objeví, když kliknete na Confirm/Change nebo Create na horní straně Fax Group.

Hodnoty:

Fax Group	ID	Zobrazí vybrané ID skupiny.
	Name	Umožní vám prohlížet nebo editovat jméno přiřazené pro ID skupiny, nebo zadejte nový název skupiny.
FAX Speed Dial	Address List to:	Výběr každého tlačítka zobrazí seznam položek pro skupinu kódů zrychlené volby označenou na tlačítku.
	ID:Name	Zobrazí kód zrychlené volby a názvy položky registrované pod kódem zrychlené volby. Kódy zrychlené volby bez položky ukázané (Not in Use) ve sloupci Name.
	Phone Number	Umožní vám prohlížet nebo editovat faxové číslo položky registrované pod vybraným kódem zrychlené volby, nebo zadejte faxové číslo nové položky.
	Apply New Settings	Klikněte na toto tlačítko pro aplikaci nového nastavení.
	Restore Settings	Klikněte na toto tlačítko pro obnovu předchozího nastavení.
	Back	Klikněte na toto tlačítko pro návrat na horní stránku.

FAX Group (Delete)

Účel:

Pro výmaz položek skupiny faxových čísel registrovaných na straně Fax Group. Následující položky jsou v dialogovém okně, které se objeví, když kliknete na Delete na horní straně Fax Group.

Hodnoty:

ID	Zobrazí vybranou ID skupinu.
Name	Zobrazí jméno přiřazené pro ID skupinu.
Apply New Settings	Klikněte na toto tlačítko pro aplikaci nového nastavení.
Back	Klikněte na toto tlačítko pro návrat na horní stránku.

E-Mail Group - Top Page

Účel:

Pro prohlížení položek e-mailové adresy registrované na straně E-Mail Group.

Hodnoty:

GroupID:Name	Zobrazí ID skupiny a přiřazené jméno skupiny. ID bez položky ukázané (Not in Use) ve sloupci Name.
Delete	Vymaže položku vybraného ID skupiny.
Confirm/Change	Zobrazí dialogové okno, kde můžete editovat položku vybraného ID skupiny.
Create	Zobrazí dialogové okno, kde můžete vytvořit novou položku pod vybraným ID skupiny.

E-Mail Group (Confirm/Change, Create)

Účel:

Pro prohlížení nebo editaci položek skupiny e-mailové adresy na straně E-Mail Group, nebo vytvořte novou položku. Následující položky jsou v dialogovém okně, které se objeví, když kliknete na Confirm/Change nebo Create na horní straně E-Mail Group.

Hodnoty:

E-Mail Group	ID	Zobrazí ID vybrané skupiny.
	Name	Umožní vám prohlížet nebo editovat jméno přiřazené pod ID skupiny, nebo zadejte jméno nové skupiny.
E-Mail Address	Address List to:	Výběr každého tlačítka zobrazí seznam položek pro ID skupin označených na tlačítku.
	ID:Name	Zobrazí uživatelské ID a jméno uživatele registrované pod tím uživatelským ID. ID bez položky ukázané (Not in Use) ve sloupci Name.
	Address	Umožní vám prohlížet nebo editovat e-mailovou adresu položky registrované pod vybraným uživatelským ID, nebo zadejte e-mailovou adresu nové položky.
	Apply New Settings	Klikněte na toto tlačítko pro aplikaci nového nastavení.
	Restore Settings	Klikněte na toto tlačítko pro obnovu předchozího nastavení.
	Back	Klikněte na toto tlačítko pro návrat na horní stránku.

E-Mail Group (Delete)

Účel:

Pro výmaz položek skupiny e-mailů registrovaných na straně E-Mail Group. Následující položky jsou v dialogovém okně, které se objeví, když kliknete na Delete na horní straně E-mail Group.

Hodnoty:

ID	Zobrazí ID vybrané skupiny.
Name	Zobrazí jméno přiřazené ID skupiny.
Apply New Settings	Klikněte na toto tlačítko pro aplikaci nového nastavení.
Back	Klikněte na toto tlačítko pro návrat na horní stránku.

E-Mail Default Setup

Účel:

Pro nastavení výchozího předmětu e-mailu a zprávy.

Hodnoty:

Default Subject	Umožní vám zadat výchozí předmět e-mailu. Může být zadáno až 50 alfanumerických znaků.
Body Text	Umožní vám zadat výchozí e-mailovou zprávu. Může být zadáno až 200 alfanumerických znaků.
Apply New Settings	Klikněte na toto tlačítko pro aplikaci nového nastavení.
Restore Settings	Klikněte na toto tlačítko pro obnovu předchozího nastavení.

Server Address

Server Address - Top Page

Účel:

Pro prohlížení položek serverové adresy registrované na straně Server Address.

Hodnoty:

Address List to:	Výběr každého tlačítka zobrazí seznam položek pro ID skupin označených na tlačítku.
ID:Name	Zobrazí ID serveru a název adresáře souboru registrovaného pod tím ID serveru. ID bez položky ukázané (Not in Use) ve sloupci Name.
Server Address	Zobrazí adresu adresáře souboru.
Delete	Vymaže položku pro vybrané ID serveru.
Confirm/Change	Zobrazí dialogové okno, kde můžete editovat položku pro vybrané ID serveru.
Create	Zobrazí dialogové okno, kde můžete vytvořit novou položku pod vybraným ID serveru.

Server Address (Confirm/Change, Create)

Účel:

Pro prohlížení nebo editaci položek adresy serveru na straně Server Address, nebo vytvořte novou položku. Následující položky jsou v dialogovém okně, které se objeví, když kliknete na Confirm/Change nebo Create na horní straně Server Address.

Hodnoty:

ID	Zobrazí vybrané ID serveru.
Name	Umožní vám prohlížet nebo změnit název serveru přiřazeného ID serveru, nebo zadejte nový název serveru.
Server Type	FTP Vyberte toto pro uložení naskenovaných dokumentů na server pomocí protokolu FTP. SMB Vyberte toto pro uložení naskenovaných dokumentů do počítače pomocí protokolu Server Message Block (SMB).
Server Address	Umožní vám prohlížet nebo editovat adresu serveru registrovanou pod ID serveru, nebo zadejte novou adresu serveru.
Share Name	Umožní vám prohlížet nebo editovat přiřazený sdílený název, nebo zadejte nový sdílený název, když Server Type je nastaveno na SMB.
Server Path	Umožní vám prohlížet nebo editovat přiřazenou cestu serveru, nebo zadejte novou cestu.

Server Port Number	Umožní vám prohlížet nebo editovat přiřazené číslo portu serveru, nebo zadejte nové číslo portu. Necháte-li textové pole prázdné, výchozí číslo portu (FTP: 21, SMB: 139) bude použito.
Login Name	Umožní vám prohlížet nebo editovat přihlašovací jméno, které je vyžadováno pro přístup k vybranému protokolu, nebo zadejte nové přihlašovací jméno.
Login Password	Umožní vám prohlížet nebo editovat heslo, které je vyžadováno pro přístup k vybranému protokolu, nebo zadejte nové heslo.
Re-enter Password	Zadejte heslo znovu pro potvrzení.
Apply New Settings	Klikněte na toto tlačítko pro aplikaci nového nastavení.
Restore Settings	Klikněte na toto tlačítko pro obnovu předchozího nastavení.
Back	Klikněte na toto tlačítko pro návrat na horní stránku.

Server Address (Delete)

Účel:

Pro výmaz položek adresy serveru registrované na straně Server Address. Následující položky jsou v dialogovém okně, které se objeví, když kliknete na Delete na horní straně Server Address.

Hodnoty:

ID	Zobrazí vybrané ID serveru.
Name	Zobrazí název přiřazený ID serveru.
Server Address	Zobrazí adresu serveru registrovanou pod ID serveru.
Apply New Settings	Klikněte na toto tlačítko pro aplikaci nového nastavení.
Back	Klikněte na toto tlačítko pro návrat na horní stránku.

Tray Settings

Použijte menu Tray Settings pro nastavení velikosti a typu papíru vkládaného do víceúčelového podavače (MPF).

Hodnoty:

MPF Paper Type	Nastaví typ papíru vkládaného do MPF.
MPF Paper Size	Nastaví velikost papíru vkládaného do MPF.
MPF Custom Size - Y	Nastaví délku vlastní velikosti papíru vkládaného do MPF.
MPF Custom Size - X	Nastaví šířku vlastní velikosti papíru vkládaného do MPF.
Display Popup	Nastaví, zda zobrazit vyskakovací menu, které vyzve uživatele k nastavení Paper Type a Paper Size, když je papír vložen do MPF.
Apply New Settings	Klikněte na toto tlačítko pro aplikaci nového nastavení.
Restore Settings	Klikněte na toto tlačítko pro obnovu předchozího nastavení.

Porozumění menu nástrojů

Tool Box vám umožňuje prohlížet nebo specifikovat nastavení systému. Také můžete diagnostikovat nastavení systému pomocí Tool Box

Tool Box se skládá z karet Printer Settings Report, Printer Maintenance, a Diagnosis.

 **POZNÁMKA:** Zobrazí se dialogové okno **Password** při prvním pokusu o změnu nastavení v **Tool Box**, když **Panel Lock** je nastaveno na tiskárně. V tomto případě zadejte heslo, které jste zadali, a klikněte na **OK** pro aplikaci nastavení.

Spuštění menu nástrojů

Klikněte na Start → All Programs → Dell Printers → Dell C1765 Color Multifunction Printer → Tool Box.

 **POZNÁMKA:** V tomto kroku se objeví okno **Select Printer**, je-li nainstalováno více ovladačů tiskárny ve vašem počítači. V tomto případě klikněte na **Dell C1765nf Color Multifunction Printer** nebo **Dell C1765nfw Color Multifunction Printer** na seznamu v **Printer Name**, a poté klikněte na **OK**.

Otevře se Tool Box.

Použití menu nástrojů pro změnu nastavení tiskárny

Můžete vybrat položky menu a odpovídající hodnoty z Tool Box. Pro výběr nové hodnoty jako nastavení:

- 1 Klikněte na Start → All Programs → Dell Printers → Dell C1765 Color Multifunction Printer → Tool Box.

 **POZNÁMKA:** V tomto kroku se objeví okno **Select Printer**, je-li nainstalováno více ovladačů tiskárny ve vašem počítači. V tomto případě klikněte na **Dell C1765nf Color Multifunction Printer** nebo **Dell C1765nfw Color Multifunction Printer** na seznamu v **Printer Name**, a poté klikněte na **OK**.

Otevře se Tool Box.

- 2 Klikněte na kartu Printer Maintenance.
- 3 Vyberte požadovanou položku menu.

Každá položka menu má seznam hodnot pro položku menu. Hodnota může být:

- Věta nebo slovo k popisu nastavení
- Numerická hodnota, která může být změněna
- Nastavení On nebo Off

- 4 Vyberte požadovanou hodnotu, a poté klikněte na související tlačítko s každou položkou menu.

Nastavení ovladače mohou mít přednost před změnami provedenými dříve a mohou vyžadovat, abyste změnili výchozí nastavení Tool Box.

Zpráva o nastavení tiskárny

Karta Printer Settings Report obsahuje stránky Printer Information, Menu Settings, Reports, TCP/IP Settings, Tray Settings, Defaults Settings, a Fax Settings.

Printer Information

Účel:

Pro zobrazení informací o tiskárně.

Hodnoty:

Dell Service Tag Number	Zobrazuje číslo servisního štítku tiskárny.
Express Service Code	Zobrazuje číslo přednostního štítku tiskárny.
Printer Serial Number	Zobrazuje sériové číslo tiskárny.
Printer Type	Zobrazuje typ tiskárny.
Asset Tag Number	Zobrazuje asset tag tiskárny.
Memory Capacity	Zobrazí kapacitu paměti.
Processor Speed	Zobrazí rychlost zpracování.
Firmware Version	Zobrazí verzi kontrolora.
Network Firmware Version	Zobrazí verzi Network Interface Card (NIC).
MCU Firmware Version	Zobrazí verzi firmwaru Machine Control Unit (MCU).
Printing Speed (Color)	Zobrazí rychlost barevného tisku.
Printing Speed (Monochrome)	Zobrazí rychlost černobílého tisku.
Boot Code Version	Zobrazí verzi spouštěcího kódu.
Color Table Version	Zobrazí verzi tabulky barev.

Menu Settings

Účel:

Chcete-li zobrazit aktuální nastavení tiskárny.

Hodnoty:

System Settings	Sleep	Zobrazuje čas pro přechod do režimu spánku po dokončení úlohy.
	Deep Sleep	Zobrazuje čas pro přechod do režimu hlubokého spánku po přechodu do režimu spánku.
	Auto Reset	Zobrazuje čas, který tiskárna potřebuje, než automaticky resetuje nastavení pro Kopírování, Skenování nebo Faxování na ovládacím panelu na výchozí nastavení, pokud nebyla provedena další nastavení
	Panel Select Tone	Zobrazuje hlasitost tónu, který je vydán, je-li vstup ovládacího panelu správný. Off označuje, že tón je vypnut
	Panel Alert Tone	Zobrazuje hlasitost tónu, který je vydán, je-li vstup ovládacího panelu nesprávný. Off označuje, že tón je vypnut.

	Job Tone	Zobrazuje hlasitost tónu, který je vydán, je-li dokončena úloha. Off označuje, že tón je vypnut.
	Alert Tone	Zobrazuje hlasitost tónu, který je vydán, když se objeví problém. Off označuje, že tón je vypnut.
	Out of Paper Tone	Zobrazuje hlasitost tónu, který je vydán, když tiskárně dojde papír. Off označuje, že tón je vypnut.
	Auto Clear Alert Tone	Zobrazuje hlasitost tónu, který je vydán 5 sekund předtím, než tiskárna provede automatické vymazání. Off označuje, že tón je vypnut.
	All Tones	Zobrazuje hlasitost všech upozorňovacích tónů. Off označuje, že všechny tóny jsou vypnuty.
	Job Time-Out	Zobrazuje dobu, po kterou tiskárna čeká na data přicházející z počítače.
	Fault Time-Out	Zobrazuje dobu, než tiskárna zruší úlohy, které se zastavily abnormálně.
	Panel Language	Zobrazuje jazyk používaný na ovládacím panelu.
	Auto Log Print	Zobrazuje, zda automaticky vytisknout zprávu historie úlohy po každé 20.úloze..
	Disable printing with larger paper size	Zobrazuje, zda zakázat tisk, je-li velikost papíru nastavená v ovladači tiskárny a velikost papíru nastavená v zásobníku tiskárny nesouhlasí(velikost papíru v zásobníku je větší).
	mm/inch	Zobrazuje měřicí jednotku používanou po numerické hodnotě na ovládacím panelu.
Date & Time	Date Format	Zobrazuje výchozí formát data.
	Time Format	Zobrazuje výchozí formát času; 24H nebo 12H.
	Time Zone	Zobrazuje výchozí časové pásmo.
	Set Date	Zobrazuje nastavení data.
	Set Time	Zobrazuje nastavení času.
Paper Density	Plain	Zobrazuje gramážkancelářského papíru.
	Label	Zobrazuje gramáž štítků..
Adjust Transfer Roller	Plain	Zobrazuje nastavení napětí převodu válce na běžný papír.
	Plain Thick	Zobrazuje nastavení napětí převodu válce na těžký běžný papír.
	Recycled	Zobrazuje nastavení napětí převodu válce na recyklovaný papír.
	Covers	Zobrazuje nastavení napětí převodu válce na přebalový papír.
	Coated	Zobrazuje nastavení napětí převodu válce na křídový papír.
	Envelope	Zobrazuje nastavení napětí převodu válce na obálky.
	Label	Zobrazuje nastavení napětí převodu válce pro štítky.

Adjust Fusing Unit	Plain	Zobrazuje nastavení teploty fixační jednotky na běžný papír.
	Plain Thick	Zobrazuje nastavení teploty fixační jednotky pro těžký běžný papír.
	Recycled	Zobrazuje nastavení teploty fixační jednotky na recyklovaný papír.
	Covers	Zobrazuje nastavení teploty fixační jednotky na přebalový papír.
	Coated	Zobrazuje nastavení teploty fixační jednotky na křídový papír.
	Envelope	Zobrazuje nastavení teploty fixační jednotky na obálkách.
	Label	Zobrazuje nastavení teploty fixační jednotky pro štítky.
Auto Registration Adjustment		Zobrazuje, zda automaticky upravit registraci barev.
Adjust Altitude		Zobrazuje nadmořskou výšku místa, kde je tiskárna nainstalována.
Non-Dell Toner		Zobrazuje, zda používat tonerovou kazetu od jiného výrobce.
Transfer Roller Refresh Mode		Zobrazuje, zda provést protiopatření pro zkroucený oddělené vypouštění papíru.
Web Link Customization	Select Reorder URL	Zobrazuje odkaz používaný pro objednávání spotřebního materiálu.
	Regular	Zobrazuje pravidelnou webovou adresu (http://accessories.us.dell.com/sna/PrinterSeg.aspx).
	Premier	Zobrazuje přední webovou adresu (http://premier.dell.com).

Reports

Účel:

Pro tisk nastavení a údajů o historii tiskárny. Zprávy budou vytištěny na velikost papíru specifikovanou v nastavení systému.

Hodnoty:

System Settings	Klikněte pro vytištění podrobného seznamu nastavení systému.
Panel Settings	Klikněte pro vytištění podrobného seznamu nastavení panelu.
Job History	Klikněte pro vytištění historie dokončených úloh.
Error History	Klikněte pro vytištění historie chyby.
Color Test Page	Klikněte pro vytištění zkušební stránky barvy.
Address Book List	Klikněte pro vytištění seznamu Personal Address, Fax Group, a E-mail Group uložených jako Address Book.

TCP/IP Settings

Účel:

Pro zobrazení aktuálních nastavení protokolu TCP/IP (Transmission Control Protocol/Internet Protocol).

Hodnoty:

IP Address Mode	Zobrazuje způsob pro získání IP adresy.
IP Address	Zobrazuje IP adresu tiskárny.
Subnet Mask	Zobrazuje masku podsítě.
Gateway Address	Zobrazuje adresu brány.

Tray Settings

Účel:

Pro zobrazení velikosti a typu papíru vkládaného do víceúčelového podavače (MPF).

Hodnoty:

Paper Type	Zobrazuje typ papíru nastaveného v MPF.
Paper Size	Zobrazuje velikost papíru nastaveného v MPF.
Custom Size - Y	Zobrazuje délku vlastní velikosti papíru vkládaného do MPF.
Custom Size - X	Zobrazuje šířku vlastní velikosti papíru vkládaného do MPF.
Display Popup	Zobrazuje, zda použít vyskakovací menu, které vyzve uživatele k nastavení Paper Type a Paper Size, když je papír vkládán do MPF.

Defaults Settings

Účel:

Pro zobrazení výchozího nastavení skenování, faxování a kopírování tiskárny.

Hodnoty:

Scan Defaults	Scan To Network	Zobrazí, zda uložit naskenovaný obrázek na síťový server nebo do počítače.
	File Format	Zobrazí formát souboru pro uložení naskenovaného obrázku.
	Color	Zobrazí, zda skenovat v barvě nebo černobíle.
	Resolution	Zobrazí výchozí rozlišení skenování.
	Document Size	Zobrazí výchozí velikost dokumentu.
	Lighter/Darker	Zobrazí výchozí úroveň sytosti skenování.
	Sharpness	Zobrazí výchozí úroveň ostrosti.
	Auto Exposure	Zobrazí, zda potlačit pozadí originálu pro zlepšení textu na skenovaném obrázku.
	Margin Top/Bottom	Zobrazí hodnotu horních a spodních okrajů.
	Margin Left/Right	Zobrazí hodnotu levých a pravých okrajů.
	Margin Middle	Zobrazí hodnotu prostředního okraje.
	TIFF File Format	Zobrazí formát souboru TIFF.
	Image Compression	Zobrazí úroveň komprese obrázku.
Max E-Mail Size	Zobrazí maximální velikost e-mailu, který může být odeslán.	
Fax Defaults	Resolution	Zobrazí úroveň rozlišení, která má být použita pro přenos faxu.
	Document Type	Zobrazí typ dokumentu.
	Lighter/Darker	Zobrazí výchozí úroveň hustoty, která má být použita pro přenos faxu.
	Delayed Start	Zobrazí čas spuštění přenosu faxu.
Copy Defaults	Color	Zobrazí, zda vytvářet kopie v barvě nebo černobíle.
	Reduce/Enlarge	Zobrazí výchozí rozsah zmenšení/zvětšení kopie.
	Original Type	Zobrazí výchozí typ dokumentu.
	Document Size	Zobrazí výchozí velikost dokumentu.
	Lighter/Darker	Zobrazí výchozí úroveň sytosti kopie.
	Sharpness	Zobrazí výchozí úroveň ostrosti.
	Auto Exposure	Zobrazí, zda potlačit pozadí originálu pro zlepšení textu na kopii.
	Color Balance (Red)	Zobrazí úroveň vyvážení barev červené.
	Color Balance (Green)	Zobrazí úroveň vyvážení barev zelené.
	Color Balance (Blue)	Zobrazí úroveň vyvážení barev modré.
	Gray Balance	Zobrazí úroveň vyvážení šedé.
	Multiple-Up	Zobrazí, zda povolit funkci více na.
	Collated	Zobrazí, zda třídit úlohu kopírování.
	Margin Top/Bottom	Zobrazí hodnotu horních a spodních okrajů.
	Margin Left/Right	Zobrazí hodnotu levých a pravých okrajů.
	Margin Middle	Zobrazí hodnotu prostředního okraje.

Fax Settings

Účel:

Pro zobrazení základních nastavení faxování.

Hodnoty:

Receive Mode	Zobrazí režim přijetí faxu.
Auto Rec Fax	Zobrazí interval, ve kterém tiskárna přejde do režimu přijetí faxu po obdržení příchozího hovoru.
Auto Rec Fax/Tel	Zobrazí interval, ve kterém tiskárna přejde do režimu přijetí faxu poté, co externí telefon obdrží příchozí volání.
Auto Rec Ans/Fax	Zobrazí interval, ve kterém tiskárna přejde do režimu přijetí faxu poté, co externí záznamník obdrží příchozí volání.
Line Monitor	Zobrazí hlasitost sledování linky, která slyšitelně sleduje přenos prostřednictvím interního reproduktoru, dokud nebude navázáno spojení.
Ring Tone Volume	Zobrazí hlasitost vyzváněcího tónu, který značí, že příchozí hovor je telefonní hovor prostřednictvím interního reproduktoru, když Receive Mode je nastaveno na Telephone/Fax.
Line Type	Zobrazí typ linky.
Tone/Pulse	Zobrazí typ vytáčení.
Resend Delay	Zobrazí interval mezi pokusy o přenos.
Redial Attempts	Zobrazí počet pokusů o vytáčení.
Redial Delay	Zobrazí interval mezi pokusy o opakované vytáčení.
Junk Fax Setup	Zobrazí, zda odmítnout faxy odeslané z nechtěných čísel.
Remote Receive	Zobrazí, zda přijmout faxy stiskem vzdáleného přijímacího kódu na externím telefonu.
Remote Rcv Tone	Zobrazí vzdálený přijímací kód pro spuštění Remote Receive.
Fax Header	Zobrazí, zda tisknout informace o odesílateli v hlavičce faxů.
Fax Header Name	Zobrazí jméno odesílatele, aby se tisklo na hlavičce faxů.
Fax Number	Zobrazí faxové číslo, aby se tisklo na hlavičce faxů.
Fax Cover Page	Zobrazí, zda k faxům připojit titulní stránku.
DRPD Pattern	Zobrazí nastavení Distinctive Ring Pattern Detection (DRPD).
Sent Fax Fwd	Zobrazí, zda přeposlat příchozí faxy na určené místo.
Fax Fwd Number	Zobrazí faxové číslo místa, kam budou přeměrovány příchozí faxy.
Prefix Dial	Zobrazí, zda nastavit předčíslí volby.
Prefix Dial Num	zobrazí číslo předčíslí volby. Toto číslo bude vytáčeno před spuštěním jakéhokoliv automaticky vytáčeného čísla
Discard Size	Zobrazí, zda vynechat text nebo obrázky v dolní části faxové stránky, pokud se celá stránka nevejde na výstupní papír.
ECM	Zobrazí, zda povolit Error Correction Mode (ECM).
Modem Speed	Zobrazí rychlost faxového modemu, když se objeví chyba přenosu nebo přijetí faxu.
Fax Activity	Zobrazí, zda automaticky tisknout zprávu o aktivitě faxu po každé 50.příchozí a odchozí komunikaci.

Fax Transmit	Zobrazí, zda tisknout zprávu o přenosu po každém faxovém přenosu nebo pouze, když se objeví chyba.
Fax Broadcast	Zobrazí, zda tisknout zprávu o přenosu po každém faxovém přenosu na více míst nebo pouze, když se objeví chyba.
Fax Protocol	Zobrazí, zda tisknout zprávu o sledovacím protokolu po každém faxovém přenosu nebo pouze, když se objeví chyba.
Country	Zobrazí zemi, kde je tiskárna používána.

Údržba tiskárny

Karta Printer Maintenance obsahuje stránky System Settings, Date & Time, Paper Density, Adjust Transfer Roller, Adjust Fusing Unit, Registration Adjustment, Adjust Altitude, Reset Defaults, Non-Dell Toner, Transfer Roller Refresh Mode, Web Link Customization, TCP/IP Settings, Tray Settings, EWS, Scan Defaults, Fax Defaults, Copy Defaults, a Fax Settings.

Nastavení systému

Účel:

Pro konfiguraci úsporného režimu, času automatického výmazu, varovných tónů, období time-out, nastavení jazyka ovládacího panelu, automatický tisk přihlášení úlohy, a nastavení mm/inch.

Hodnoty:

Power Saver Timer	Sleep ^{*1}	Available Range: 5– 30 minutes	Určuje dobu, než tiskárna přejde do režimu spánku poté, co dokončí úlohu.
	Deep Sleep	Available Range: 1–6 minutes	Určuje dobu, než tiskárna přejde do režimu hlubokého spánku poté, co přejde do režimu spánku.
Auto Reset	45 seconds	Určuje dobu, než tiskárna automaticky resetuje nastavení pro Kopírování, skenování nebo faxování na ovládacím panelu na výchozí hodnoty, pokud nebyla provedena další nastavení.	
	1 minute		
	2 minutes		
	3 minutes		
	4 minutes		
Alert Tone	Panel Select Tone	Off	Nevydává tón, když vstup ovládacího panelu je správný.
		Low	Vydává tón určité hlasitosti, když vstup ovládacího panelu je správný.
		Medium	
		High	
	Panel Alert Tone	Off	Nevydává tón, když vstup ovládacího panelu je nesprávný.
		Low	Vydává tón určité hlasitosti, když vstup ovládacího panelu je nesprávný.
		Medium	
		High	
	Job Tone	Off	Nevydává tón, když byla úloha dokončena.
		Low	Vydává tón určité hlasitosti, když byla úloha dokončena.
		Medium	
		High	

Alert Tone	Off	Nevydává tón, když se objeví problém.
	Low	Vydává tón určité hlasitosti, když se objeví problém.
	Medium	
	High	
Out of Paper Tone	Off	Nevydává tón, když tiskárně dojde papír.
	Low	Vydává tón určité hlasitosti, když tiskárně dojde papír.
	Medium	
	High	
Auto Clear Alert Tone	Off	Nevydává tón, než tiskárna provede automatický výmaz.
	Low	Vydává tón určité hlasitosti 5 sekund, než tiskárna provede automatický výmaz.
	Medium	
	High	
All Tones	Off	Zakáže všechny upozorňovací tóny.
	Low	Určuje hlasitost všech upozorňovacích tónů najednou.
	Medium	
	High	
Job Time-Out	0	Zakáže time-out úlohy.
	Available Range:	Určuje množství času, po který tiskárna čeká na data došlá z počítače od 5–300 sekund. Tisková úloha je zrušena, pokud vypršel čas.
Fault Time-Out	0	Zakáže time-out poruchy.
	Available Range:	Určuje množství času, po který tiskárna čeká, než zruší úlohy, které se zastaví abnormálně. 3–300 sekund. Tisková úloha je zrušena, pokud vypršel čas..
Panel Language	English	Určuje jazyk pro používání na ovládacím panelu.
	French	
	Italian	
	German	
	Spanish	
	Dutch	
	Danish	
	Norwegian	
	Swedish	
	Simplified Chinese ²	
Auto Log Print	Off	Automaticky nevytiskne zprávu o historii tiskové úlohy.
	On	Automaticky vytiskne zprávu o historii úlohy po každé 20.úloze.

Disable printing with larger paper size ³	Off	Vytiskne ikdyž papír nastavený v zásobníku tiskárny je větší než velikost papíru nastavená v ovladači tiskárny (velikost papíru nemusí souhlasit).
	On	Zakáže tisk, liší-li se velikost papíru nastavená v ovladači tiskárny od papíru nastaveného v zásobníku tiskárny (papír nastavený v zásobníku je větší).
mm/inch	millimeter (mm) inch (")	Určuje měřicí jednotku zobrazenou po numerické hodnotě na ovládacím panelu.
Apply New Settings	Po dokončení nastavení, klikněte na Apply New Settings pro aplikaci změn.	
<p>^{*1} Zadejte 5 do Sleep pro odeslání tiskárny do režimu spánku 5 minut poté, co dokončí úlohu. Tím využije méně energie, ale vyžaduje více času pro zahřátí tiskárny. Zadejte 5, pokud tiskárna sdílí elektrický obvod s osvětlením místnosti a zaznamenáte-li blikání světel.</p> <p>Vyberte vysokou hodnotu, pokud se tiskárna používá neustále. Ve většině případů, toto zachová tiskárnu připravenou k provozu s minimálním časem pro zahřátí. Vyberte hodnotu mezi 5 a 30 minutami pro úsporný režim, chcete-li rovnováhu mezi úsporou energie a kratší dobou zahřátí. Tiskárna se automaticky vrátí do pohotovostního režimu z režimu spánku po obdržení dat z počítače. Tiskárnu také můžete vrátit do pohotovostního režimu stiskem jakéhokoliv tlačítka na ovládacím panelu.</p> <p>^{*2} Tato položka je k dispozici pouze pro barevnou multifunkční tiskárnu Dell™ C1765nf.</p> <p>^{*3} Disable printing with larger paper size je k dispozici pouze v Dell Printer Configuration Web Tool a Tool Box.</p>		

Datum & Čas

Účel:

Pro nastavení data a času, a oblastního časového pásma tiskárny.

Hodnoty:

Date Format	Určuje formát data; yy/mm/dd, mm/dd/yy, nebo dd/mm/yy.
Time Format	Určuje formát času; 12H nebo 24H.
Time Zone	Určuje časové pásmo.
Set Date	Určuje aktuální datum.
Set Time	Určuje aktuální čas.
Apply New Settings	Po dokončení nastavení, klikněte na Apply New Settings pro aplikaci změn.

Gramáž papíru

Účel:

Pro určení gramáže papíru.

Hodnoty:

Plain	<u>Light</u>	Určuje gramáž běžného papíru.
	Normal	
Label	<u>Light</u>	Určuje gramáž papíru pro štítky.
	Normal	
Apply New Settings	Po dokončení nastavení, klikněte na Apply New Settings pro aplikaci změn.	

Úprava přenosového válce

Účel:

Pro určení optimálního nastavení napětí pro tisk pro přenosový válec. Pro snížení napětí, nastavte negativní hodnoty. Pro zvýšení, nastavte pozitivní hodnoty.

Výchozí nastavení nemusí poskytnout nejlepší výstup na všechny typy papíru. Vidíte-li skvrny na tiskovém výstupu, zkuste zvýšit napětí. Vidíte-li bílé skvrny na tiskovém výstupu, zkuste napětí snížit.

 **POZNÁMKA:** Kvalita tisku se mění v závislosti na hodnotách, které jste vybrali pro tuto položku.

Hodnoty:

Plain	Available Range: -3 – +3
Plain Thick	Available Range: -3 – +3
Recycled	Available Range: -3 – +3
Covers	Available Range: -3 – +3
Coated	Available Range: -3 – +3
Envelope	Available Range: -3 – +3
Label	Available Range: -3 – +3
Apply New Settings	Po dokončení nastavení, klikněte na Apply New Settings pro aplikaci změn.

Úprava fixační jednotky

Účel:

Pro určení optimálního nastavení teploty pro tisk pro fixační jednotku. Pro snížení teploty, nastavte negativní hodnoty. Pro zvýšení, nastavte pozitivní hodnoty.

Výchozí nastavení nemusí poskytnout nejlepší výstup na všechny typy papíru. Je-li vytištěný papír zkroucený, zkuste teplotu snížit. Pokud toner nepřilne na papír pořádně, zkuste teplotu zvýšit.

 **POZNÁMKA:** Kvalita tisku se mění v závislosti na hodnotách, které jste vybrali pro tuto položku.

Hodnoty:

Plain	Available Range: -3 – +3
Plain Thick	Available Range: -3 – +3
Recycled	Available Range: -3 – +3
Covers	Available Range: -3 – +3
Coated	Available Range: -3 – +3

Envelope	Available Range: -3 – +3
Label	Available Range: -3 – +3
Apply New Settings	Po dokončení nastavení, klikněte na Apply New Settings pro aplikaci změn.

Úprava registrace

Účel:

Pro nastavení úpravy registrace barev (individuální oprava žluté, purpurové, azurové). Je-li **Auto Registration Adjustment** nastaveno na **On**, tiskárna vytiskne graf registrace barev a upraví registraci barev pomocí grafu. Úprava registrace barev musí být provedena během úvodního nastavení tiskárny nebo když je tiskárna stěhována na jiné místo.

Hodnoty:

Auto Registration Adjustment	Off	Automaticky upraví registraci barev.	
	On	Automaticky neupraví registraci barev.	
Auto Correct ^{*1}		Klikněte na Start pro automatickou opravu registrace barev.	
Print Color Regi Chart ^{*1,*2}		Klikněte na Start pro vytištění grafu registrace barev.	
Color Registration Adjustment 1 (Lateral) ^{*1}	Yellow	Available Range: -5 – +5	Určuje boční (kolmo na směr podávání papíru) hodnoty úpravy barev individuálně.
	Magenta	Available Range: -5 – +5	
	Cyan	Available Range: -5 – +5	
Color Registration Adjustment 2 (Process) ^{*1}	LY (Left Yellow)	Available Range: -5 – +5	Určuje proces (ve směru podávání papíru) hodnot úpravy barev individuálně.
	LM (Left Magenta)	Available Range: -5 – +5	
	LC (Left Cyan)	Available Range: -5 – +5	
	RY (Right Yellow)	Available Range: -5 – +5	
	RM (Right Magenta)	Available Range: -5 – +5	
	RC (Right Cyan)	Available Range: -5 – +5	
Apply New Settings		Po dokončení nastavení, klikněte na Apply New Settings pro aplikaci změn.	

^{*1} Tato položka je k dispozici pouze, když **Auto Registration Adjustment** je nastaveno na **Off**.

^{*2} Graf registrace barev vytiskne mřížovaný vzor čar žluté, purpurové a azurové. V grafu, najdete hodnoty na pravé straně, které jsou vedle čáry, která je perfektně rovná pro každou ze 3 barev. Je-li hodnota pro tuto čáru 0, registrace barev není potřeba. Je-li hodnota pro tuto čáru jakákoliv jiná hodnota než 0, určete úpravu hodnot pod **Color Registration Adjustment**.

Úprava nadmořské výšky

Účel:

Pro určení nadmořské výšky místa, kde je nainstalována tiskárna.

Jev výboje pro nabíjení fotovodiče se liší s barometrickým tlakem. Úpravy jsou provedeny určením nadmořské výšky místa, kde je tiskárna používána.



POZNÁMKA: Nesprávné nastavení úpravy nadmořské výšky vede k nízké kvalitě tisku, nesprávným indikacím zbývajících tonerů.

Hodnoty:

0 meter	Určuje nadmořskou výšku místa, kde je nainstalována tiskárna.
1000 meters	
2000 meters	
3000 meters	
Apply New Settings	Po dokončení nastavení, klikněte na Apply New Settings pro aplikaci změn.

Obnovení výchozího nastavení

Účel:

Pro inicializaci NVM (nestabilní paměti) pro systémové parametry nebo data Adresáře. Po provedení této funkce a restartování tiskárny, parametry menu nebo data budou přenastavena na jejich výchozí hodnoty.

Pro podrobnosti, viz "Obnovení výchozího nastavení" na straně 162.

Hodnoty:

System Section	Klikněte pro inicializaci parametrů systému.
User Fax Section	Klikněte pro inicializaci položek faxového čísla do Adresáře.
User Scan Section	Klikněte pro inicializaci položek e-mailová adresa a serverová adresa do Adresáře.

Toner od jiného výrobce než Dell

Účel:

Pro použití tonerové kazety od jiného výrobce.



POZNÁMKA: Použití tonerových kazet od jiného výrobce než Dell může znemožnit použití některých funkcí tiskárny, snížit kvalitu tisku a snížit spolehlivost tiskárny. Společnost Dell doporučuje pouze nové tonerové kazety od společnosti Dell pro vaši tiskárnu. Společnost Dell neposkytuje záruku na problémy způsobené použitím příslušenství, částí, nebo komponentů nedodaných společností Dell.



POZNÁMKA: Než použijete tonerovou kazetu od jiného výrobce, určitě restartujte tiskárnu.

Hodnoty:

Non-Dell Toner	Off	Nepoužijte tonerovou kazetu od jiného výrobce.
	On	Použijte tonerovou kazetu od jiného výrobce.
Apply New Settings		Po dokončení nastavení, klikněte na Apply New Settings pro aplikaci změn.

Režim obnovy přenosového válce

Účel:

Pro provedení protiopatření pro pokroucení/oddělené vypouštění papíru.

Hodnoty:

Transfer Roller Refresh Mode	Off	Automaticky neprovede protiopatření pro pokroucení/oddělené vypouštění papíru.
	On	Automaticky provede protiopatření pro pokroucení/oddělené vypouštění papíru.
Apply New Settings		Po dokončení nastavení, klikněte na Apply New Settings pro aplikaci změn.

Přizpůsobení webového odkazu

Účel:

Pro určení odkazu používaného pro objednávání spotřebního materiálu.

Hodnoty:

Select Reorder URL		Vybere Regular nebo Premier URL.
Regular		Zobrazí pravidelnou webovou adresu (http://accessories.us.dell.com/sna/PrinterSeg.aspx).
Premier		Zobrazí prvořadou webovou adresu (http://premier.dell.com).
Apply New Settings		Po dokončení nastavení, klikněte na Apply New Settings pro aplikaci změn.

Nastavení TCP/IP

Účel:

Pro konfiguraci nastavení TCP/IP.

Hodnoty:

IP Address Mode	AutoIP	Automaticky nastaví IP adresu.
	BOOTP	Použije BOOTP pro nastavení IP adresy.
	RARP	Použije RARP pro nastavení IP adresy.
	DHCP	Použije DHCP pro nastavení IP adresy.
	Panel	Ručně nastaví IP adresu.
IP Address		Ručně nastaví IP adresu přidělenou tiskárně.
Subnet Mask		Ručně nastaví masku podsítě.
Gateway Address		Ručně nastaví adresu brány.
Apply New Settings		Po dokončení nastavení, klikněte na Apply New Settings pro aplikaci změn.
Restart printer to apply new settings		Klikněte na Restart printer to apply new settings pro aplikaci změn.

Nastavení zásobníku

Účel:

Pro určení velikosti a typu papíru vkládaného do víceúčelového podavače (MPF).

Hodnoty:

Paper Type	Plain	Určuje typ papíru vkládaného do MPF.
	Plain Thick	
	Covers	
	Coated	
	Label	
	Recycled	
	Envelope	
	Plain - Side 2	
	Plain Thick - Side 2	
	Covers - Side 2	
	Coated - Side 2	
	Recycled - Side 2	
Paper Size	A4	Určuje velikost papíru vkládaného do MPF.
	A5	
	B5	
	Letter	
	Folio	
	Legal	
	Executive	
	Envelope #10	
	Monarch	
	Monarch Landscape	
	DL	
	DL Landscape	
	C5	
	Custom Size	
Custom Size - Y	Available Range: 127–355 mm/ 5.0–14.0 inch	Určuje délku vlastní velikosti papíru.
Custom Size - X	Available Range: 77–215 mm/3.0–8.5 inch	Určuje šířku vlastní velikosti papíru.
Display Popup	On	Zobrazí vyskakovací menu, které vyzve uživatele k nastavení Paper Type a Paper Size, když je papír vkládán do MPF.
	Off	Nezobrazí vyskakovací menu.
Apply New Settings		Po dokončení nastavení, klikněte na Apply New Settings pro aplikaci změn.

EWS (Vestavěný webový server nebo konfigurace tiskárny Dell pomocí webového prohlížeče)

Účel:

Pro zobrazení nastavení serveru Dell Printer Configuration Web Tool.



POZNÁMKA: Je-li tiskárna připojena k USB portu, toto nastavení nemůže být zobrazeno.

Hodnoty:

Print Server Settings		Klikněte na Display pro zobrazení nastavení serveru pro Dell Printer Configuration Web Tool.
Display of EWS	On	Zapne nastavení displeje serveru pro Dell Printer Configuration Web Tool.
	Off	Vypne nastavení displeje serveru pro Dell Printer Configuration Web Tool.
Apply New Settings		Po dokončení nastavení, klikněte na Apply New Settings pro aplikaci změn.
Restart printer to apply new settings		Klikněte na Restart printer to apply new settings pro aplikaci změn.

Výchozí nastavení pro skenování

Účel:

Pro vytvoření vašeho vlastního výchozího nastavení pro skenování.

Hodnoty:

Scan To Network	Computer (Network)	Uloží naskenovaný obrázek do počítače pomocí protokolu Server Message Block (SMB).
	Server (FTP)	Uloží naskenovaný obrázek na server pomocí protokolu FTP.
File Format	TIFF	Uloží naskenovaný obrázek v TIFF.
	PDF	Uloží naskenovaný obrázek v PDF.
	JPEG	Uloží naskenovaný obrázek v JPEG.
Color	Black & White	Skenuje v černobílém režimu.
	GrayScale	Skenuje v režimu šedých odstínů.
	Color	Skenuje v režimu barvy.
	Color (Photo)	Skenuje v režimu barvy. Toto je vhodné pro fotografie.
Resolution	200	Skenuje obrázek při 200dpi.
	300	Skenuje obrázek při 300dpi.
	400	Skenuje obrázek při 400dpi.
	600	Skenuje obrázek při 600dpi.
Document Size	A4	Nastaví velikost dokumentu na A4.
	A5	Nastaví velikost dokumentu na A5.
	B5	Nastaví velikost dokumentu na B5.
	Letter	Nastaví velikost dokumentu na Letter.
	Folio	Nastaví velikost dokumentu na Folio.
	Legal	Nastaví velikost dokumentu na Legal.
	Executive	Nastaví velikost dokumentu na Executive.

Lighter/Darker	Lighter2	Vytvoří naskenovaný obrázek světlejší než originál. Pracuje dobře s tmavým tiskem.
	Lighter1	
	Normal	Pracuje dobře se standardně psanými nebo tištěnými dokumenty.
	Darker1	Vytvoří naskenovaný obrázek tmavší než originál. Pracuje dobře se světlým tiskem nebo značkami slabou tužkou.
	Darker2	
Sharpness	Softest	Vytvoří naskenovaný obrázek rozmazanější než originál.
	Softer	
	Normal	Nevytvoří naskenovaný obrázek ani ostřejší ani rozmazanější než originál.
	Sharper	Vytvoří naskenovaný obrázek ostřejší než originál.
	Sharpest	
Auto Exposure	On	Potlačí pozadí originálu pro zlepšení textu na skenovaném obrázku.
	Off	Nepotlačí pozadí.
Margin Top/Bottom	Available Range: 0–50 mm/0.0–2.0 inch	Určuje hodnotu horních a spodních okrajů.
Margin Left/Right	Available Range: 0–50 mm/0.0–2.0 inch	Určuje hodnotu levých a pravých okrajů.
Margin Middle	Available Range: 0–50 mm/0.0–2.0 inch	Určuje hodnotu prostředního okraje.
TIFF File Format	TIFF V6	Nastaví formát souboru TIFF na TIFF V6.
	TTN2	Nastaví formát souboru TIFF na TTN2.
Image Compression	High	Nastaví úroveň komprese obrázku na High.
	Medium	Nastaví úroveň komprese obrázku na Medium.
	Low	Nastaví úroveň komprese obrázku na Low.
Max E-Mail Size		Nastaví maximální velikost e-mailu, který může být odeslán, v rozsahu od 50 K bytes do 16384 K bytes.
Apply New Settings		Po dokončení nastavení, klikněte na Apply New Settings pro aplikaci změn.

Výchozí nastavení pro faxování

Účel:

Pro vytvoření vašeho vlastního výchozího nastavení pro faxování.

Hodnoty:

Resolution	Standard	Vhodné pro dokumenty se znaky normální velikosti.
	Fine	Vhodné pro dokumenty obsahující malé znaky nebo tenké čáry nebo dokumenty tištěné pomocí jehličkové tiskárny.
	Super Fine	Vhodné pro dokumenty obsahující extrémně jemné detaily. Super jemný režim je povolen pouze, když vzdálený přístroj také podporuje rozlišení Super Fine.
	Ultra Fine	Vhodné pro dokumenty obsahující fotografie.
Document Type	Text	Zlepší obrazovou kvalitu dokumentů s textem.
	Photo	Zlepší obrazovou kvalitu dokumentů s fotografiemi.
Lighter/Darker	Lighter2	Vytvoří fax světlejší než originál. Pracuje dobře s tmavým tiskem.
	Lighter1	
	Normal	Pracuje dobře se standardně psanými nebo tištěnými dokumenty.
	Darker1	Vytvoří fax tmavší než originál. Pracuje dobře se světlým tiskem nebo značkami slabou tužkou.
	Darker2	
Delayed Start	Available Range: 00:00–23:59	Nastaví čas spuštění přenosu faxu, když odesíláte fax v určitý čas.
Apply New Settings		Po dokončení nastavení, klikněte na Apply New Settings pro aplikaci změn.

Výchozí nastavení pro kopírování

Účel:

Pro vytvoření vašeho vlastního výchozího nastavení pro kopírování.

Hodnoty:

Color	Black & White	Tiskne v černobílém režimu.	
	Color	Tiskne v režimu barvy.	
Reduce/Enlarge	mm series	200%	
		A5->A4 (141%)	
		A5->B5 (122%)	
		100%	Nezvětší nebo nezmenší velikost kopírovaného obrázku.
		B5->A5 (81%)	Nastaví výchozí rozsah zmenšení, když nastavíte výchozí měřicí jednotku na milimetr.
		A4->A5 (70%)	
	50%		
	Custom	Nastaví výchozí rozsah zmenšení/zvětšení na vlastní velikost.	
	inch series	200%	Nastaví výchozí rozsah zvětšení, když nastavíte výchozí měřicí jednotku na inch.
		Statement->Legal (154%)	
		Statement->Letter (129%)	
		100%	Nezvětší nebo nezmenší velikost kopírovaného obrázku.
Legal->Letter (78%)		Nastaví výchozí rozsah zmenšení, když nastavíte výchozí měřicí jednotku na inch.	
Ledger->Letter (64%)			
50%			
Custom	Nastaví výchozí rozsah zmenšení/zvětšení na vlastní velikost.		
Custom Reduce/Enlarge	Available Range: 25-400%	Zmenší nebo zvětší obrázek na vlastní velikost, když Reduce/Enlarge je nastaveno na Custom.	
Original Type	Text	Vhodné pro dokumenty s textem.	
	Text & Photo	Vhodné pro dokumenty jak s textem, tak i fotografiemi/šedými tóny.	
	Photo	Vhodné pro dokumenty s fotografiemi.	
Document Size	A4	Nastaví velikost dokumentu na A4.	
	A5	Nastaví velikost dokumentu na A5.	
	B5	Nastaví velikost dokumentu na B5.	
	Letter	Nastaví velikost dokumentu na Letter.	
	Folio	Nastaví velikost dokumentu na Folio.	
	Legal	Nastaví velikost dokumentu na Legal.	
	Executive	Nastaví velikost dokumentu na Executive.	

Lighter/Darker	Lighter2	Vytvoří kopii světlejší než originál. Pracuje dobře s tmavým tiskem.
	Lighter1	
	Normal	Pracuje dobře se standardně psanými nebo tištěnými dokumenty.
	Darker1	Vytvoří kopii tmavší než originál. Pracuje dobře s světlým tiskem nebo značkami slabou tužkou.
	Darker2	
Sharpness	Softest	Vytvoří kopii rozmazanější než originál.
	Softer	
	Normal	Nevytvoří kopii ostřejší nebo rozmazanější než originál.
	Sharper	Vytvoří kopii ostřejší než originál.
	Sharpest	
Auto Exposure	On	Potlačí pozadí originálu pro zlepšení textu na kopii.
	Off	Nepotlačí pozadí.
Color Balance (Red)	Available Range: -2- 2	Nastaví úroveň vyvážení barev červené.
Color Balance (Green)	Available Range: -2- 2	Nastaví úroveň vyvážení barev zelené.
Color Balance (Blue)	Available Range: -2- 2	Nastaví úroveň vyvážení barev modré.
Gray Balance	Available Range: -2- 2	Nastaví úroveň vyvážení šedé.
Multiple-Up	Off	Neprovede tisk více na.
	Auto	Automaticky zmenší původní stránky, aby se vešly na jeden list papíru.
	ID Copy	Vytiskne původní stránky na jeden list papíru v původní velikosti.
	Manual	Vytiskne původní stránky na jeden list papíru ve velikosti určené v Reduce/Enlarge.
Collated	Uncollated	Netřídí úlohu kopírování.
	Collated	Třídí úlohu kopírování.
	Auto	Automaticky určí, který výstupní režim pro úlohu kopírování.
Margin Top/Bottom	Available Range: 0-50 mm/0.0-2.0 inch	Určuje hodnotu horních a spodních okrajů.
Margin Left/Right	Available Range: 0-50 mm/0.0-2.0 inch	Určuje hodnotu pravých a levých okrajů.
Margin Middle	Available Range: 0-50 mm/0.0-2.0 inch	Určuje hodnotu prostředního okraje.
Apply New Settings		Po dokončení nastavení, klikněte na Apply New Settings pro aplikaci změn.

Nastavení faxu

Účel:

Pro konfiguraci základních nastavení faxování.

Hodnoty:

Receive Mode	Telephone	Automatický příjem faxu je vypnut. Fax můžete přijmout zvednutím sluchátka externího telefonu, a poté stiskem vzdáleného přijímacího kódu.
	Fax	Automaticky přijme faxy.
	Telephone/Fax	Poté, co tiskárna obdrží příchozí fax, externí telefon zvoní po dobu určenou v Auto Receive Fax/Tel, a poté tiskárna automaticky přijme fax. Není-li příchozí hovor fax, tiskárna pípne z vnitřního reproduktoru, aby označila, že hovor je telefonní hovor.
	Ans Machine/Fax	Tiskárna může sdílet telefonní linku se záznamníkem. V tomto režimu, bude tiskárna monitorovat faxový signál a převezme linku, pokud tam budou faxové tóny. Je-li ve vaší zemi telefonní komunikace prostřednictvím sériového přenosu (např. Německo, Švédsko, Dánsko, Rakousko, Belgie, Itálie, Francie, a Švýcarsko), tento režim není podporován.
	DRPD	Před použitím možnosti Distinctive Ring Pattern Detection (DRPD), musí být na vaši telefonní linku nainstalována služba charakteristického vyzvánění telefonní společnosti. Poté, co telefonní společnost poskytne samostatné číslo pro faxování s charakteristickým vyzváněním, nakonfigurujte fax pro sledování tohoto speciálního vyzvánění.
Auto Rec Fax	Available Range: 0–255 seconds	Nastaví interval, ve kterém tiskárna přejde do režimu přijetí faxu po obdržení příchozího hovoru.
Auto Rec Fax/Tel	Available Range: 0–255 seconds	Nastaví interval, ve kterém tiskárna přejde do režimu přijetí faxu poté, co externí telefon obdrží příchozí volání.
Auto Rec Ans/Fax	Available Range: 0–255 seconds	Nastaví interval, ve kterém tiskárna přejde do režimu přijetí faxu poté, co externí záznamník obdrží příchozí volání.
Line Monitor	Off	Vypne hlasitost sledování linky.
	Low	Určuje hlasitost sledování linky, která slyšitelně sleduje přenos prostřednictvím interního reproduktoru, dokud nebude navázáno spojení.
	Medium	
	High	
Ring Tone Volume	Off	Vypne hlasitost vyzváněcího tónu.
	Low	Určuje hlasitost vyzváněcího tónu, který značí, že příchozí hovor je telefonní hovor prostřednictvím interního reproduktoru, když Receive Mode je nastaveno na Telephone/Fax.
	Medium	
	High	
Line Type	PSTN	Nastaví typ linky na PSTN.
	PBX	Nastaví typ linky na PBX.
Tone/Pulse	Tone	Nastaví typ vytáčení na Tone.
	Pulse (10PPS)	Nastaví typ vytáčení na Pulse (10 pulsů za sekundu).
	Pulse (20PPS) ¹	Nastaví typ vytáčení na Pulse (20 pulsů za sekundu).
Resend Delay	Available Range: 3–255 seconds	Určuje interval mezi pokusy o přenos.
Redial Attempts	Available Range: 0–9	Určuje počet pokusů o vytáčení, je-li cílové faxové číslo obsazené. Zadáte-li 0, tiskárna nebude opakovaně vytáčet.

Redial Delay	Available Range: 1–15 minutes	Určuje interval mezi pokusy o opakované vytáčení.
Junk Fax Setup	Off	Neodmítne faxy odeslané z nechtěných čísel..
	On	Odmítne faxy odeslané z nechtěných čísel akceptováním faxů pouze z faxových čísel registrovaných v Telefonním seznamu.
Remote Receive	Off	Zakáže funkci vzdáleného přijetí.
	On	Přijme fax stiskem vzdáleného přijímacího kódu na externím telefonu po zvednutí sluchátka telefonu.
Remote Rcv Tone	Available Range: 00–99	Určuje vzdálený přijímací kód ve dvou číslicích pro spuštění Remote Receive.
Fax Header	On	Vytiskne informace o odesílateli v hlavičce faxů.
	Off	Nevytiskne informace o odesílateli v hlavičce faxů.
Fax Header Name		Nastaví jméno odesílatele, aby se tisklo na hlavičce faxů. Může být zadáno až 30 alfanumerických znaků.
Fax Number		Nastaví faxové číslo tiskárny, aby se tisklo na hlavičce faxů.
Fax Cover Page	Off	Nepřipojí k faxům titulní stránku.
	On	Připojí k faxům titulní stránku.
DRPD Pattern	Pattern1–7	Poskytuje samostatné číslo pro faxování s charakteristickým vyzváněním.
Sent Fax Fwd	Off	Nepřešle příchozí faxy.
	Forward	Vždy přešle příchozí faxy na určené místo.
	Print and Forward	Vždy přešle příchozí faxy na určené místo a vytiskne všechny přeposlané příchozí faxy.
Fax Fwd Number		Určuje faxové číslo místa, na které budou faxy přeposílány.
Prefix Dial	Off	Nenastaví předčíslí volby.
	On	Nastaví předčíslí volby.
Prefix Dial Num		Nastaví předčíslí volby až 5 číslicemi. Toto číslo bude vytáčeno před spuštěním jakéhokoliv automaticky vytáčeného čísla. Je to užitečné pro přístup k Private Automatic Branch Exchange (PABX).
Discard Size	Off	Vytiskne všechny přesahy v dolní části faxové stránky bez jejich vynechání.
	On	Vynechá všechny přesahy v dolní části faxové stránky.
	Auto Reduction	Automaticky zmenší faxovou stránku, aby se vešla na výstupní papír.
ECM	On	Povolí ECM. Pro použití ECM, vzdálené přístroje musí také podporovat ECM.
	Off	Zakáže ECM.
Modem Speed	2.4	Určuje rychlost faxového modemu, když se objeví chyba přenosu nebo přijetí faxu.
	4.8	
	9.6	
	14.4	
	33.6	
Fax Activity	Auto Print	Automaticky vytiskne zprávu o aktivitě faxu po každé 50.příchozí a odchozí faxové komunikaci.
	No Auto Print	Automaticky nevytiskne zprávu o aktivitě faxu.

Fax Transmit	Print Disable	Nevytiskne zprávu o přenosu po přenosu faxu.
	Print On Error	Vytiskne zprávu o přenosu pouze, když se objeví chyba.
	Print Always	Vytiskne zprávu o přenosu po každém přenosu faxu.
Fax Broadcast	Print Disable	Nevytiskne zprávu o přenosu po přenosu faxu na více míst.
	Print On Error	Vytiskne zprávu o přenosu pouze, když se objeví chyba.
	Print Always	Vytiskne zprávu o přenosu po každém přenosu faxu na více míst.
Fax Protocol	Print Disable	Nevytiskne zprávu o protokolu sledování.
	Print On Error	Vytiskne zprávu o protokolu sledování pouze, když se objeví chyba.
	Print Always	Vytiskne zprávu o protokolu sledování po každém přenosu faxu.
Country		Vybere zemi, kde je tiskárna používána.
Apply New Settings		Po dokončení nastavení, klikněte na Apply New Settings pro aplikaci změn.
Restart printer to apply new settings		Klikněte na Restart printer to apply new settings pro aplikaci změn.
* ¹ Pulse (20PPS) je k dispozici pouze v určitých regionech.		

Diagnostika

Karta Diagnosis obsahuje stránky **Chart Print**, **Environment Sensor Info**, **Clean Developer**, a **Refresh Mode**.

Tisk grafu

Účel:

Pro tisk různých grafů, které mohou být použity pro diagnostiku tiskárny.

Hodnoty:

Pitch Configuration Chart	Klikněte pro vytištění stránek plných půltónů pro žlutou, purpurovou, azurovou a černou. Také výstupy stránek pro kontrolu výšky.
Ghost Configuration Chart	Klikněte pro vytištění grafu pro kontrolu tisku stínů.
4 Colors Configuration Chart	Klikněte pro vytištění pásů žluté, purpurové, azurové a černé s různou hustotou.
MQ Chart	Klikněte pro vytištění grafů pro kontrolu pro vazbu.
Alignment Chart	Klikněte pro vytištění grafu, a poté kontrolu pro správné srovnání tištěného obrázku na papíře.
Drum Refresh Configuration Chart	Klikněte pro vytištění grafu pro kontrolu lehkého opotřebení bubnové jednotky.

Údaje ze senzoru prostředí

Účel:

Pro výstup interní informace senzoru prostředí tiskárny na **Result** kliknutím na **Get Environment Sensor Info**.

Čištění vývojové jednotky

Účel:

Pro otáčení motoru vývojové jednotky a promíchání toneru v tonerové kazetě.

Hodnoty:

Clean Developer	Klikněte na Start pro promíchání toneru.
-----------------	--

Režim obnovy

Účel:

Pro vyčištění tonerové kazety, když ji potřebujete vyměnit před koncem její životnosti, nebo pro promíchání toneru v nové tonerové kazetě.



POZNÁMKA: Použití Refresh Mode spotřebuje extra toner.

Hodnoty:

Toner Refresh Mode	Yellow	Klikněte pro vyčištění toneru ve žluté tonerové kazetě.
--------------------	--------	---

	Magenta	Klikněte pro vyčištění toneru v purpurové tonerové kazetě.
--	---------	--

	Cyan	Klikněte pro vyčištění toneru v azurové tonerové kazetě.
--	------	--

	Black	Klikněte pro vyčištění toneru v černé tonerové kazetě.
--	-------	--

Obnovení výchozího nastavení

Po provedení této funkce a restartování tiskárny, parametry menu nebo data budou resetována na jejich výchozí hodnoty.

- 1 Klikněte na Start → All Programs → Dell Printers → Dell C1765 Color Multifunction Printer → Tool Box.



POZNÁMKA: Je-li ve vašem počítači nainstalováno více ovladačů tiskárny, objeví se okno **Select Printer**. V tomto případě, klikněte na **Dell C1765nf Color Multifunction Printer** nebo **Dell C1765nfw Color Multifunction Printer** na seznamu v **Printer Name**, a poté klikněte na **OK**.

Otevře se Tool Box.

- 2 Klikněte na kartu Printer Maintenance.
- 3 Vyberte Reset Defaults ze seznamu v levé části stránky.
Zobrazí se stránka Reset Defaults.
- 4 Vyberte tlačítko požadované možnosti.
Tiskárna se automaticky restartuje pro aplikaci nastavení.

Porozumění menu tiskárny

Když je vaše tiskárna nastavena jako síťová tiskárna k dispozici více uživatelům, může být přístup do menu Admin menu omezen. Toto zabrání neoprávněným uživatelům v používání ovládacího panelu k neúmyslným změnám výchozího nastavení menu, které bylo nastaveno administrátorem. Nicméně, můžete použít vybraná nastavení pro individuální tiskové úlohy pomocí ovladače tiskárny. Nastavení tisku vybraná z ovladače tiskárny mají přednost před výchozím nastavením menu vybraným na ovládacím panelu.

Výchozí nastavení

Použijte menu `Defaults Settings` pro konfiguraci výchozího nastavení kopírování, skenování, a faxování tiskárny.

Výchozí nastavení pro kopírování

Použijte menu `Copy Defaults` pro konfiguraci různých funkcí kopírování.



POZNÁMKA: Hodnoty označené hvězdičkou (*) jsou továrním výchozím nastavením menu.

Color

Účel:

Pro nastavení, zda vytvářet kopii v barvě nebo černobíle.

Hodnoty:

Black & White	Vytiskne v černobílém režimu.
Color*	Vytiskne v barevném režimu.

Collated

Účel:

Pro třídění úlohy kopírování.

Hodnoty:

Uncollated*	Netřídí úlohu kopírování.
Collated	Třídí úlohu kopírování.
Auto	Automaticky určí, který výstupní režim pro úlohu kopírování.

Reduce/Enlarge

Účel:

Pro nastavení výchozího rozsahu zmenšení/zvětšení kopie.

Hodnoty:

mm série

200%
A5->A4(141%)
A5->B5(122%)
100%*
B5->A5(81%)
A4->A5(70%)
50%

inch série

200%
Stmt->Lgl(154%)
Stmt->Ltr(129%)
100%*
Lgl->Ltr (78%)
Ldgr->Ltr(64%)
50%

 **POZNÁMKA:** Také můžete použít numerickou klávesnici pro vložení požadovaného rozsahu přiblížení od 25% do 400%, nebo stisknete > pro zvětšení rozsahu přiblížení nebo stisknete < pro zmenšení rozsahu přiblížení v 1% intervalech.

 **POZNÁMKA:** Tato položka je k dispozici pouze, když `Multiple-Up` je nastaveno na `Off` nebo `Manual`.

Document Size

Účel:

Pro určení výchozí velikosti dokumentu.

Hodnoty:

A4 (210 x 297 mm) ^{*1}
A5 (148 x 210 mm)
B5 (182 x 257 mm)
Letter (8.5 x 11") ^{*1}
Folio (8.5 x 13")
Legal (8.5 x 14")
Executive (7.25 x 10.5")

^{*1} Výchozí pro Document Size se liší v závislosti na výchozím továrním nastavení dané země.

Original Type

Účel:

Pro výběr kvality kopírovaného obrázku.

Hodnoty:

Text	Vhodné pro dokumenty s textem.
Text & Photo*	Vhodné pro dokumenty jak s textem, tak i fotografiemi/šedými tóny.
Photo	Vhodné pro dokumenty s fotografiemi.

Lighter/Darker

Účel:

Pro nastavení výchozí úrovně hustoty kopírování.

Hodnoty:

Lighter2	Vytvoří kopii světlejší než originál. Pracuje dobře s tmavým tiskem.
Lighter1	
Normal*	Pracuje dobře se standardně psanými nebo tištěnými dokumenty.
Darker1	Vytvoří kopii tmavší než originál. Pracuje dobře se světlým tiskem nebo značkami slabou tužkou.
Darker2	

Sharpness

Účel:

Pro nastavení výchozí úrovně ostrosti.

Hodnoty:

Sharpest	Vytvoří kopii ostřejší než originál.
Sharper	
Normal*	Nevytvoří kopii ostřejší nebo rozmazanější než originál.
Softer	Vytvoří kopii rozmazanější než originál.
Softest	

Auto Exposure

Účel:

Pro potlačení pozadí originálu pro zlepšení textu na kopii.

Hodnoty:

Off	Nepotlačí pozadí.
On *	Potlačí pozadí originálu pro zlepšení textu na kopii..

Color Balance R

Účel:

Pro určení výchozí úrovně vyvážení barvy červené v rozsahu od -2 do +2.

Color Balance G

Účel:

Pro určení výchozí úrovně vyvážení barvy zelené v rozsahu od -2 do +2.

Color Balance B

Účel:

Pro určení výchozí úrovně vyvážení barvy modré v rozsahu od -2 do +2.

Gray Balance

Účel:

Pro určení výchozí úrovně vyvážení šedé v rozsahu od -2 do +2.

Multiple-Up

Účel:

Pro tisk dvou originálních stránek, aby se vešly na jeden list papíru.

Hodnoty:

Off*	Neprovede tisk více na.
Auto	Automaticky zmenší původní stránky, aby se vešly na jeden list papíru.
ID Copy	Vytiskne původní stránky na jeden list papíru v původní velikosti.
Manual	Vytiskne původní stránky na jeden list papíru ve velikosti určené v Reduce/Enlarge.

Margin Top/Bottom

Účel:

Pro určení hodnoty horních a spodních okrajů.

Hodnoty:

4 mm*/0.2 inch*	Určuje hodnotu v přírůstcích po 1 mm/0.1 inch.
Available Range:	
0-50 mm/0.0-2.0 inch	

Margin Left/Right

Účel:

Pro určení hodnoty pravých a levých okrajů.

Hodnoty:

4 mm*/0.2 inch*	Určuje hodnotu v přírůstcích po 1 mm/0.1 inch.
Available Range:	
0-50 mm/0.0-2.0 inch	

Margin Middle

Účel:

Pro určení hodnoty prostředního okraje.

Hodnoty:

0 mm*/0.0 inch*	Určuje hodnotu v přírůstcích po 1 mm/0.1 inch.
Available Range:	
0-50 mm/0.0-2.0 inch	

Výchozí nastavení pro skenování

Použijte menu `Scan Defaults` pro konfiguraci různých funkcí skeneru.

 **POZNÁMKA:** Hodnoty označené hvězdičkou (*) jsou továrním výchozím nastavením menu.

Scan to Network

Účel:

Pro uložení naskenovaného obrázku na síťový server nebo do počítače.

Hodnoty:

Computer(Network)*	Uloží naskenovaný obrázek do počítače pomocí protokolu Server Message Block (SMB).
Server(FTP)	Uloží naskenovaný obrázek na server pomocí protokolu FTP.

File Format

Účel:

Pro určení formátu souboru pro uložení naskenovaného obrázku.

Hodnoty:

PDF*

TIFF

JPEG

Color

Účel:

Pro nastavení, zda skenovat v barvě nebo černobíle.

Hodnoty:

Black & White	Skenuje v černobílém režimu.
Color*	Skenuje v barevném režimu.

Color Button Set

Účel:

Pro přiřazení režimu barvy k tlačítku vypínače režimu barvy.

Hodnoty:

B&W Button	Black & White*	Skenuje v černobíle, když Black & White je vybráno pro režim barvy.
	Grayscale	Skenuje v odstínech šedé, když Black & White je vybráno pro režim barvy.
Color Button	Color*	Skenuje v barvě, když Color je vybráno pro režim barvy.
	Color(Photo)	Skenuje v barvě (Foto), když Color je vybráno pro režim barvy. Toto je vhodné pro fotografie.

Resolution

Účel:

Pro určení výchozího rozlišení skenování.

Hodnoty:

200 x 200dpi*

300 x 300dpi

400 x 400dpi

600 x 600dpi

Document Size

Účel:

Pro určení výchozí velikosti dokumentu.

Hodnoty:

A4 (210 x 297 mm)*¹

A5 (148 x 210 mm)

B5 (182 x 257 mm)

Letter (8.5 x 11")*¹

Folio (8.5 x 13")

Legal (8.5 x 14")

Executive (7.25 x 10.5")

*¹ Výchozí pro
Document Size se
liší v závislosti na výchozím
továrním nastavení dané
země.

Lighter/Darker

Účel:

Pro nastavení výchozí úrovně hustoty skenování.

Hodnoty:

Lighter2 Vytvoří naskenovaný obrázek světlejší než originál. Pracuje dobře s tmavým tiskem.

Lighter1

Normal* Pracuje dobře se standardně psanými nebo tištěnými dokumenty.

Darker1 Vytvoří naskenovaný obrázek tmavší než originál. Pracuje dobře se světlým tiskem nebo značkami slabou tužkou.

Darker2

Sharpness

Účel:

Pro nastavení výchozí úrovně ostrosti.

Hodnoty:

Sharpest	Vytvoří naskenovaný obrázek ostřejší než originál.
Sharper	
Normal*	Nevytvoří naskenovaný obrázek ostřejší nebo rozmazanější než originál.
Softer	Vytvoří naskenovaný obrázek rozmazanější než originál.
Softest	

Auto Exposure

Účel:

Pro potlačení pozadí originálu pro zlepšení textu na skenovaném obrázku.

Hodnoty:

Off	Nepotlačí pozadí.
On*	Potlačí pozadí originálu pro zlepšení textu na skenovaném obrázku.

Margin Top/Bottom

Účel:

Pro určení hodnoty horních a spodních okrajů.

Hodnoty:

2 mm*/0.1 inch*	Určuje hodnotu v přírůstcích po 1 mm/0.1 inch.
Available Range:	
0-50 mm/0.0-2.0 inch	

Margin Left/Right

Účel:

Pro určení hodnoty pravých a levých okrajů.

Hodnoty:

2 mm*/0.1 inch*	Určuje hodnotu v přírůstcích po 1 mm/0.1 inch.
Available Range:	
0-50 mm/0.0-2.0 inch	

Margin Middle

Účel:

Pro určení hodnoty prostředního okraje.

Hodnoty:

0 mm*/0.0 inch*	Určuje hodnotu v přírůstcích po 1 mm/0.1 inch.
-----------------	--

Available Range:
0-50 mm/0.0-2.0 inch

TIFF File Format

Účel:

Pro určení výchozího formátu souboru TIFF.

Hodnoty:

TIFF V6*	Nastaví výchozí formát souboru TIFF na TIFF V6.
----------	---

TTN2	Nastaví výchozí formát souboru Tiff na TTN2.
------	--

Image Compression

Účel:

Pro určení úrovně komprese obrázku.

Hodnoty:

High	Nastaví úroveň komprese obrázku na High.
------	--

Medium*	Nastaví úroveň komprese obrázku na Medium.
---------	--

Low	Nastaví úroveň komprese obrázku na Low.
-----	---

Max E-Mail Size

Účel:

Pro určení maximální velikosti e-mailu, který může být odeslán, v rozsahu od 50 K bytes do 16384 K bytes. Výchozí je 2048 K bytes.

Výchozí nastavení pro faxování

Použijte menu **Fax Defaults** pro konfiguraci různých funkcí faxování.

 **POZNÁMKA:** Služba FAX nemůže být používána, dokud nenastavíte kód země pod **Country**. Není-li **Country** nastaveno, objeví se na displeji zpráva **Set The Country Code**.

 **POZNÁMKA:** Hodnoty označené hvězdičkou (*) jsou továrním výchozím nastavením menu.

Resolution

Účel:

Pro určení úrovně rozlišení pro používání pro přenos faxu.

Hodnoty:

Standard*	Vhodné pro dokumenty se znaky normální velikosti.
Fine	Vhodné pro dokumenty obsahující malé znaky nebo tenké čáry nebo dokumenty tištěné pomocí jehličkové tiskárny.
Super Fine	Vhodné pro dokumenty obsahující extrémně jemné detaily. Režim Super Fine je povolen pouze, když vzdálený přístroj také podporuje super jemné rozlišení. Viz poznámky níže.
Ultra Fine	Vhodné pro dokumenty obsahující fotografie.

 **POZNÁMKA:** Faxy skenované v režimu **Super Fine** se přenášejí v nejvyšším rozlišení podporovaném přijímacím zařízením.

Original Type

Účel:

Pro výběr výchozího typu dokumentu.

Hodnoty:

Text*	Vhodné pro dokumenty s textem.
Photo	Vhodné pro dokumenty s fotografiemi.

Lighter/Darker

Účel:

Pro nastavení výchozí úrovně hustoty kopírování.

Hodnoty:

Lighter2	Vytvoří fax světlejší než originál. Pracuje dobře s tmavým tiskem.
Lighter1	
Normal*	Pracuje dobře se standardně psanými nebo tištěnými dokumenty.
Darker1	Vytvoří fax tmavší než originál. Pracuje dobře se světlým tiskem nebo značkami slabou tužkou.
Darker2	

Delayed Start

Účel:

FSfa Xg`] UWha'gWSeShfgd [fũ Sebca ebq-f ` í b Waeg Xj g -S] _ [VtGWS] f[hahâ` dM] Delayed Start, f[e] âd Sg^a]i h-WZ' k Va] g_ Wk] fWĚ_ Sý Tuf Xj ahâ` kl Va ehé bS_ f] SaWWWgd Wag VaTg. 3pTgWW Xj ahâ` í hM] g Delayed Start Va] a` Wa, VSfS TgVag l bS_ f] hK_ Slâ` S.

Hodnoty:

21:00*/PM9:00*	Gd gWSebq-f ` í b Waeg Xj g] VkaWV'a Xj hgd [fag VaTg
----------------	---

0:00 - 23:59 /

AM/PM1:00 - 12:59



POZNÁMKA:)

19 odložených faxových úloh.

Tisk z USB

Layout

Účel:

Pro automatické zvětšení tiskových dokumentů, když tisknete přímo z úložného zařízení USB.

Hodnoty:

Auto*	Automaticky zvětší tiskové dokumenty, aby se vešly na papír.
-------	--

Off	Nezvětší tiskové dokumenty.
-----	-----------------------------

Nastavení zásobníku

Použijte menu **Tray Settings** pro nastavení velikosti a typu papíru vkládaného do víceúčelového podavače (MPF).



POZNÁMKA: Hodnoty označené hvězdičkou (*) jsou továrním výchozím nastavením menu.

MPF

Účel:

Pro určení papíru vkládaného do MPF.

Hodnoty:

Paper Size	A4 (210 x 297 mm) ^{*1}
	A5 (148 x 210 mm)
	B5 (182 x 257 mm)
	Letter (8.5 x 11") ^{*1}
	Folio (8.5 x 13")
	Legal (8.5 x 14")
	Executive (7.25 x 10.5")
	Envelope #10 (4.1x9.5")
	Monarch Env. (3.9x7.5")
	Monarch Env. L (7.5x3.9")



DL Env. (110x220 mm)			
DL Env. L (220x110 mm)			
C5 Envelope (162 x 229 mm)			
Custom Size	Portrait(Y)	297mm [*] /11.7inch [*] Available Range: 127-355 mm/5.0-14.0 inches	Určuje délku papíru vlastní velikosti .
	Landscape(X)	210mm [*] /8.3inch [*] Available Range: 77-215 mm/3.0-8.5 inches	
Paper Type	Plain*		
	Plain Thick		
	Covers		
	Coated		
	Label		
	Recycled		
	Envelope		
	Plain S2		
	Plain Thick S2		
	Covers S2		
	Coated S2		
Recycled S2			
Display Popup	Off	Nezobrazuje vyskakovací menu.	
	On*	Zobrazí vyskakovací menu, která vyzve uživatele k nastavení Paper Size a Paper Type, když je papír vkládán do MPF.	

*1 Výchozí pro Paper Size se liší v závislosti na výchozím továrním nastavení dané země.

 **POZNÁMKA:** Pro více informací o podporovaných velikostech papíru, viz "Podporované velikosti papíru" na straně 208.

Zpráva / Seznam

Použijte menu Report / List pro tisk různých typů zpráv a seznamů.

 **POZNÁMKA:** Heslo je vyžadováno pro zadání menu Report / List, když Panel Lock Set je nastaveno na Enable. V tomto případě, zadejte heslo, které jste určili, a stiskněte tlačítko  **(Set)**.

Nastavení systému

Účel:

Pro tisk seznamu informací, např. název tiskárny, servisní štítek, stav tiskárny, spotřební materiál, a nastavení sítě.

Nastavení panelu

Účel:

Pro tisk podrobného seznamu všech nastavení v menu ovládacího panelu.

Historie úlohy

Účel:

Pro tisk podrobného seznamu úloh tisku, kopírování, faxování nebo skenování, které byly zpracovány. Tento seznam obsahuje posledních 20 úloh.

Historie chyb

Účel:

Pro tisk podrobného seznamu zaseknutí papíru a fatálních chyb.

Stránka testu barvy

Účel:

Pro tisk stránky pro testování barev.

Protokol sledování

Účel:

Pro tisk podrobného seznamu sledovacích protokolů.

Adresář

Účel:







Pro tisk seznamu všech adres uložených v Adresáři.

Aktivita faxu

Účel:

Pro tisk zprávy o faxech, které jste aktuálně přijali nebo odeslali.

Tisk zprávy/seznamu pomocí ovládacího panelu

- 1 Stiskněte tlačítko  (Menu)
- 2 Tiskněte tlačítko , dokud nebude zvýrazněno System, a poté stiskněte tlačítko  (Set).
- 3 Tiskněte tlačítko , dokud nebude zvýrazněno Report/List, a poté stiskněte tlačítko  (Set).
- 4 Tiskněte tlačítko , dokud nebude zvýrazněna požadovaná zpráva nebo seznam, a poté stiskněte tlačítko  (Set).
Vybraná zpráva nebo seznam budou vytištěny.

Tisk zprávy/seznamu pomocí nástrojů

- 1 Klikněte na Start → All Programs → Dell Printers → Dell C1765 Color Multifunction Printer → Tool Box.
 **POZNÁMKA:** Objeví se okno **Select Printer** v tomto kroku, když je do počítače nainstalováno více ovladačů tiskárny. V tomto případě, klikněte na **Dell C1765nf Color Multifunction Printer** nebo **Dell C1765nfw Color Multifunction Printer** na seznamu v **Printer Name**, a poté klikněte na **OK**.
Otevře se Tool Box.
- 2 Klikněte na kartu Printer Settings Report.
- 3 Vyberte Reports ze seznamu v levé části stránky.
Zobrazí se stránka Reports.
- 4 Klikněte na tlačítko pro požadovanou zprávu nebo seznam.
Vytiskne se zpráva nebo seznam.

Administrátorské menu

Použijte menu `Admin Menu` pro konfiguraci různých funkcí tiskárny.



POZNÁMKA: Heslo je vyžadováno pro zadání menu `Admin Menu`, když `Panel Lock Set` je nastaveno na `Enable`. V tomto případě, zadejte heslo, které jste určili, a stiskněte tlačítko **✓ (Set)**.

Telefonní seznam

Použijte menu `Phone Book` pro konfiguraci zrychlené volby a skupinového vytáčení.

Speed Dial

Účel:

Pro uložení až 99 často vytáčených čísel v místech zrychlené volby.

Viz také: "Uložení čísla pro zrychlenou volbu" na straně 282.

Group Dial

Účel:

Pro vytvoření skupiny faxových destinací a registrování jich pod dvoumístným vytáčecím kódem. Až 6 kódů skupinového vytáčení může být registrováno.

Viz také: "Nastavení skupinového vytáčení" na straně 283.

Síť

Použijte menu `Network` pro změnu nastavení tiskárny ovlivňujících úlohy odeslané do tiskárny prostřednictvím kabelové nebo bezdrátové sítě.



POZNÁMKA: Hodnoty označené hvězdičkou (*) jsou továrním výchozím nastavením menu.

Ethernet

Účel:

Pro určení rychlosti komunikace a duplexního nastavení Ethernetu. Změny se projeví poté, co se tiskárna vypne a poté zapne.

Hodnoty:

Auto*	Detekuje nastavení Ethernetu automaticky.
10BASE-T Half	Používá 10base-T half-duplex.
10BASE-T Full	Používá 10base-T full-duplex.
100BASE-TX Half	Používá 100base-TX half-duplex.
100BASE-TX Full	Používá 100base-TX full-duplex.



POZNÁMKA: Pro barevnou multifunkční tiskárnu Dell C1765nfw, tato položka není zobrazena, když je Ethernetový kabel odpojen a `Wi-Fi` je nastaveno na `On`.

Wireless Status (pouze barevná multifunkční tiskárna Dell™ C1765nfw)

Účel:

Pro zobrazení informace o síle bezdrátového signálu. Na ovládacím panelu nemohou být provedeny žádné změny pro zlepšení stavu bezdrátového připojení.

Hodnoty:

Connection	Good	Označuje dobrou sílu signálu.
	Acceptable	Označuje marginální sílu signálu.
	Low	Označuje nedostatečnou sílu signálu.
	No Reception	Označuje, že není přijat žádný signál.
SSID	Zobrazí název, který označuje bezdrátovou síť.	
Encryption Type	Zobrazí typ šifrování.	



POZNÁMKA: Tato položka se zobrazí, když je Ethernetový kabel odpojen a Wi-Fi je nastaveno na On.

Wireless Setup (Dell C1765nfw Color Multifunction Printer only)

Účel:

Pro konfiguraci rozhraní bezdrátové sítě.

Hodnoty:

Select Access		Vyberte přístupový bod ze seznamu.
	WEP Key Entry	Vyberete-li přístupový bod pomocí WEP jako způsobu zabezpečení, zadejte WEP klíč. Pro 64bit klíče, až 10 hexadecimálních znaků může být zadáno. Pro 128bit klíče, až 26 hexadecimálních znaků může být zadáno.
	PassPhrase Entry	Vyberete-li přístupový bod pomocí WPA, WPA2 nebo kombinací, jako typu šifrování, zadejte přístupové heslo o 8 až 63 alfanumerických znacích.
Manual Setup	Enter Network (SSID)	Určete název pro identifikaci bezdrátové sítě. Až 32 alfanumerických znaků může být zadáno.
	Infrastructure	Vyberte, když nakonfigurujete bezdrátové nastavení prostřednictvím přístupového bodu, např. bezdrátového routeru.
	No Security*	Určete No Security pro konfiguraci bezdrátového nastavení bez specifikace způsobu zabezpečení od WEP, WPA-PSK-TKIP, a WPA2-PSK-AES.
	Mixed mode PSK	Vyberte pro konfiguraci bezdrátového nastavení s typem šifrování Kombinovaný režim PSK. Kombinovaný režim PSK automaticky vybere typ šifrování z buď WPA-PSK-TKIP, WPA-PSK-AES, nebo WPA2-PSK-AES.
	PassPhrase Entry	Určuje přístupové heslo alfanumerickými znaky od 8 do 63.
	WPA-PSK-TKIP	Vyberte pro konfiguraci bezdrátového nastavení se způsobem zabezpečení WPA-PSK-TKIP.
PassPhrase Entry	Určete přístupové heslo alfanumerickými znaky od 8 do 63.	

WPA2-PSK-AES	Vyberte pro konfiguraci bezdrátového nastavení se způsobem zabezpečení WPA2-PSK-AES nebo WPA-PSK-AES.
PassPhrase Entry	Určete přístupové heslo alfanumerickými znaky od 8 do 63.
WEP	Určuje WEP klíč pro použití prostřednictvím bezdrátové sítě. Pro 64bit klíče, až 10 hexadecimálních znaků může být zadáno. Pro 128bit klíče, až 26 hexadecimálních znaků může být zadáno.
Transmit Key	Určuje přenosový klíč z WEP Key 1* , WEP Key 2 , WEP Key 3 , a WEP Key 4 .
Ad-hoc	Vyberte pro konfiguraci bezdrátového nastavení bez přístupového bodu jako je bezdrátový router.
No Security*	Určete No Security pro konfiguraci bezdrátového nastavení bez specifikace způsobu zabezpečení z WEP.
WEP	Určuje WEP klíč pro použití prostřednictvím bezdrátové sítě. Pro 64bit klíče, až 10 hexadecimálních znaků může být zadáno. Pro 128bit klíče, až 26 hexadecimálních znaků může být zadáno.
Transmit Key	Určuje přenosový klíč z WEP Key 1* , WEP Key 2 , WEP Key 3 , a WEP Key 4 .

 **POZNÁMKA:** Tato položka se zobrazí, když je Ethernetový kabel odpojen a Wi-Fi je nastaveno na On.

WPS (Dell C1765nfw Color Multifunction Printer only)

Účel:

Pro konfiguraci bezdrátové sítě pomocí WPS.

Hodnoty:

Push Button Control	PBC Start* ¹	No ^o	Zakáže způsob zabezpečení WPS-PBC.
		Yes	Konfiguruje bezdrátové nastavení se způsobem zabezpečení WPS-PBC.
PIN Code	Start Configuration	Konfiguruje bezdrátové nastavení pomocí PIN kódu přiřazeného automaticky tiskárnou.	
	Print PIN Code	Vytiskne PIN kód. Potvrďte ho, když zadáte PIN kód do vašeho počítače.	

*¹ Také můžete spustit WPS-PBC stiskem a podržením tlačítka  (Wi-Fi | WPS).

 **POZNÁMKA:** WPS 2.0 vyhovující. WPS 2.0 pracuje na přístupovém bodu s následujícími typy šifrování: Kombinovaný režim PSK, WPA-PSK AES, WPA2-PSK AES, WPA-PSK TKIP, Otevřený (Bez zabezpečení)

 **POZNÁMKA:** Tato položka se zobrazí, když je Ethernetový kabel odpojen a Wi-Fi je nastaveno na On.

Reset Wireless (Dell C1765nfw Color Multifunction Printer only)

Účel:

Pro inicializaci nastavení bezdrátové sítě. Po provedení této funkce a restartování tiskárny, všechna nastavení bezdrátové sítě budou resetována na jejich výchozí hodnoty.

No*	Neresetuje bezdrátové nastavení.
-----	----------------------------------

Yes	Resetuje bezdrátové nastavení.
-----	--------------------------------



POZNÁMKA: Tato položka se zobrazí, když je Ethernetový kabel odpojen a Wi-Fi je nastaveno na On.

TCP/IP

Účel:

Pro konfiguraci nastavení TCP/IP. Změna nabyde účinku po vypnutí a poté zapnutí tiskárny.

Hodnoty:

IP Mode	Dual Stack*	Používá oba IPv4 a IPv6 pro nastavení IP adresy.	
	IPv4 Mode	Používá IPv4 pro nastavení IP adresy.	
IPv4	Get IP Address	AutoIP*	Automaticky nastaví IP adresu.
		BOOTP	Používá BOOTP pro nastavení IP adresy.
		RARP	Používá RARP pro nastavení IP adresy.
		DHCP	Používá DHCP pro nastavení IP adresy.
		Panel	Povolí IP adresu zadanou na ovládacím panelu.
	IP Address	Ručně nastaví IP adresu přidělenou tiskárně.	
Subnet Mask	Ručně nastaví masku podsítě.		
Gateway Address	Ručně nastaví adresu brány.		

Protocol

Účel:

Pro povolení nebo zakázání každého protokolu. Změna nabyde účinku po vypnutí a poté zapnutí tiskárny.

Hodnoty:

LPD	Disable	Zakáže port Line Printer Daemon (LPD).
	Enable*	Povolí port LPD.
Port9100	Disable	Zakáže port Port9100.
	Enable*	Povolí port Port9100t.
WSD	Disable	Zakáže port Web Services on Devices (WSD).
	Enable*	Povolí port WSD.
SNMP	Disable	Zakáže port Simple Network Management Protocol (SNMP) UDP.
	Enable*	Povolí port SNMP UDP.
E-Mail Alert	Disable	Zakáže funkci E-Mail Alert.
	Enable*	Povolí funkci E-Mail Alert.

EWS	Disable	Zakáže přístup k Dell Printer Configuration Web Tool vestavěné do tiskárny.
	Enable*	Povolí přístup k Dell Printer Configuration Web Tool vestavěné do tiskárny.
Bonjour(mDNS)	Disable	Zakáže Bonjour (mDNS).
	Enable*	Povolí Bonjour (mDNS).

IP Filter

Účel:

Pro blokování dat přijatých z určitých IP adres prostřednictvím kabelové nebo bezdrátové sítě. Můžete nastavit až 5 IP adres. Změna nabyde účinku po vypnutí a poté zapnutí tiskárny.

Hodnoty:

No. n/Address (n is 1-5.)		Nastaví IP adresu pro Filter <i>n</i> .
No. n/Mask (n is 1-5.)		Nastaví adresu masky pro Filter <i>n</i> .
No. n/Mode (n is 1-5.)	Reject	Odmítne přístup z určité IP adresy.
	Accept	Akceptuje přístup z určité IP adresy.
	Off*	Zakáže funkci pro Filter <i>n</i> .



POZNÁMKA: Tato položka je k dispozici pouze pro LPD nebo Port9100.

Initialize NVM

Účel:

Pro inicializaci síťových dat uložených do NVM (nestabilní paměti). Po provedení této funkce a restartování tiskárny, všechna nastavení sítě budou resetována na jejich výchozí hodnoty.

Hodnoty:

Yes	Inicializuje síťová data uložená do NVM.
No*	Neinicializuje síťová data uložená do NVM.

Wi-Fi (Dell C1765nfw Color Multifunction Printer only)

Účel:

Pro povolení bezdrátového připojení.

Hodnoty:

Off	Zakáže bezdrátové připojení.
On*	Povolí bezdrátové připojení.



POZNÁMKA: Tato položka se zobrazí pouze, když je Ethernetový kabel odpojen.



POZNÁMKA: Použijete-li USB připojení a nepoužíváte bezdrátové připojení, musíte zakázat bezdrátovou LAN.

Nastavení faxu

Použijte menu **Fax Settings** pro konfiguraci základních nastavení faxování.

 **POZNÁMKA:** Hodnoty označené hvězdičkou (*) jsou továrním výchozím nastavením menu.

Receive Mode

Účel:

Pro výběr výchozího režimu přijetí faxu.

Hodnoty:

Telephone	Automatický příjem faxu je vypnut. Fax můžete přijmout zvednutím sluchátka externího telefonu, a poté stiskem vzdáleného přijímacího kódu.
FAX*	Automaticky přijme faxy.
Telephone/Fax	Poté, co tiskárna obdrží příchozí fax, externí telefon zvoní po dobu určenou v Auto Rec TEL/FAX , a poté tiskárna automaticky přijme fax. Není-li příchozí hovor fax, tiskárna pípne z vnitřního reproduktoru, aby označila, že hovor je telefonní hovor.
Ans Machine/Fax	Tiskárna může sdílet telefonní linku se záznamníkem. V tomto režimu, bude tiskárna monitorovat faxový signál a převezme linku, pokud tam budou faxové tóny. Je-li ve vaší zemi telefonní komunikace prostřednictvím sériového přenosu (např. Německo, Švédsko, Dánsko, Rakousko, Belgie, Itálie, Francie, a Švýcarsko), tento režim není podporován.
DRPD	Před použitím možnosti Distinctive Ring Pattern Detection (DRPD), musí být na vaši telefonní linku nainstalována služba charakteristického vyzvánění telefonní společnosti. Poté, co telefonní společnost poskytne samostatné číslo pro faxování s charakteristickým vyzváněním, nakonfigurujte fax pro sledování tohoto speciálního vyzvánění.

Auto Rec Fax

Účel:

Pro nastavení intervalu, ve kterém tiskárna přejde do režimu přijetí faxu po obdržení příchozího hovoru. Interval může být specifikován v rozsahu od 0 do 255 sekund. Výchozí je 0 sekund.

Auto Rec TEL/FAX

Účel:

Pro nastavení intervalu, ve kterém tiskárna přejde do režimu přijetí faxu poté, co externí telefon obdrží příchozí volání. Interval může být specifikován v rozsahu od 0 do 255 sekund. Výchozí je 6 sekund.

Auto Rec Ans/FAX

Účel:

Pro nastavení intervalu, ve kterém tiskárna přejde do režimu přijetí faxu poté, co externí záznamník přijme příchozí volání. Interval může být specifikován v rozsahu od 0 do 255 sekund. Výchozí je 21 sekund.

Line Monitor

Účel:

Pro nastavení hlasitosti sledování linky, která slyšitelně sleduje přenos prostřednictvím interního reproduktoru, dokud nebude navázáno spojení.

Hodnoty:

Off	Vypne hlasitost sledování linky.
Low	Nastaví hlasitost sledování linky.
Medium*	
High	

Ring Tone Volume

Účel:

Pro nastavení hlasitosti vyzváněcího tónu, který značí, že příchozí hovor je telefonní hovor prostřednictvím interního reproduktoru, když `Receive Mode` je nastaveno na `Telephone/Fax`.

Hodnoty:

Off	Vypne hlasitost vyzváněcího tónu.
Low	Nastaví hlasitost vyzváněcího tónu.
Medium	
High*	

Line Type

Účel:

Pro výběr typu linky.

Hodnoty:

PSTN*	Nastaví typ linky na PSTN.
PBX	Nastaví typ linky na PBX.

Tone/Pulse

Účel:

Pro výběr typu vyzvánění.

Hodnoty:

Tone*	Nastaví typ vyzvánění na Tone.
Pulse (10pps)	Nastaví typ vyzvánění na Pulse (10 pulsů za sekundu).
Pulse (20pps) ^{*1}	Nastaví typ vyzvánění na Pulse (20 pulsů za sekundu).

^{*1} Pulse (20pps) je k dispozici pouze v určitých regionech.

Resend Delay

Účel:

Pro určení intervalu mezi pokusy o přenos v rozsahu od 3 do 255 sekund. Výchozí je 8 sekund.

Redial Attempts

Účel:

Pro určení počtu pokusů o vytáčení, je-li cílové faxové číslo obsazené, v rozsahu od 0 do 9.

Zadáte-li 0, tiskárna nebude opakovaně vytáčet. Výchozí je 3.

Redial Delay

Účel:

Pro určení intervalu mezi pokusy o opakované vytáčení v rozsahu od 1 do 15 minut. Výchozí je 1 minuta.

Junk Fax Setup

Účel:

Pro odmítnutí faxů odeslaných z nechtěných čísel akceptováním faxů pouze z faxových čísel registrovaných v Telefonním seznamu.

Hodnoty:

Off*	Neodmítne faxy odeslané z nechtěných čísel.
------	---

On	Odmítne faxy odeslané z nechtěných čísel.
----	---



POZNÁMKA: Ujistěte se, že jste určili Fax Number před použitím Junk Fax Setup.

Remote Receive

Účel:

Pro přijetí faxu stiskem vzdáleného přijímacího kódu na externím telefonu po zvednutí sluchátka telefonu.

Hodnoty:

Off*	Nepřijme fax stiskem vzdáleného přijímacího kódu na externím telefonu.
------	--

On	Přijme fax stiskem vzdáleného přijímacího kódu na externím telefonu.
----	--

Remote Rcv Tone

Účel:

Pro určení vzdáleného přijímacího kódu ve dvou číslicích pro spuštění Remote Receive.

Fax Header**Účel:**

Pro tisk informace o odesílateli v hlavičce faxů.

Hodnoty:

Off	Nevytiskne informace o odesílateli v hlavičce faxů.
On*	Vytiskne informace o odesílateli v hlavičce faxů.

Fax Header Name**Účel:**

Pro nastavení jména odesílatele, aby se tisklo v hlavičce faxů. Může být zadáno až 30 alfanumerických znaků.

Fax Number**Účel:**

Pro nastavení faxového čísla tiskárny, aby se tisklo na hlavičce faxů.

Fax Cover Page**Účel:**

Pro nastavení, zda k faxům připojit titulní stránku.

Hodnoty:

Off*	Nepřipojí titulní stránku k faxům.
On	Připojí titulní stránku k faxům.

Fax Fwd Number**Účel:**

Pro zadání faxového čísla místa, kam budou přeměrovány příchozí faxy.

Prefix Dial**Účel:**

Pro výběr, zda nastavit číslo předčíslí volby.

Hodnoty:

Off*	Nenastaví číslo předčíslí volby.
On	Nastaví číslo předčíslí volby.

Prefix Dial Num**Účel:**

Pro nastavení čísla předčíslí volby až pěti číslicemi. Toto číslo bude vytáčeno před spuštěním jakéhokoliv automaticky vytáčeného čísla. Je to užitečné pro přístup k Private Automatic Branch Exchange (PABX).

Discard Size**Účel:**

Pro nastavení, zda vynechat text nebo obrázky v dolní části faxové stránky, pokud se celá stránka nevejde na výstupní papír.

Hodnoty:

Off	Vytiskne jakýkoliv přesah v dolní části faxové stránky bez jeho vynechání.
On	Vynechá jakýkoliv přesah v dolní části faxové stránky.
Auto Reduction*	Automaticky zmenší faxovou stránku, aby se vešla na výstupní papír.

ECM**Účel:**

Pro nastavení, zda povolit Error Correction Mode (ECM). Pro použití ECM, vzdálené přístroje musí také podporovat ECM.

Hodnoty:

Off	Zakáže ECM.
On*	Povolí ECM.

Modem Speed

Účel:

Pro určení rychlosti faxového modemu, když se objeví chyba přenosu nebo přijetí faxu.

Hodnoty:

2.4 Kbps
4.8 Kbps
9.6 Kbps
14.4 Kbps
33.6 Kbps*

Fax Activity

Účel:

Pro nastavení, zda automaticky tisknout zprávu o aktivitě faxu po každé 50.příchozí a odchozí komunikaci.

Hodnoty:

Auto Print*	Automaticky vytiskne zprávu o aktivitě faxu po každé 50.příchozí a odchozí komunikaci.
No Auto Print	Automaticky nevytiskne zprávu o aktivitě faxu.

Fax Transmit

Účel:

Pro nastavení, zda tisknout zprávu o přenosu po každém přenosu faxu nebo pouze, když se objeví chyba.

Hodnoty:

Print Always	Vytiskne zprávu o přenosu po každém přenosu faxu.
Print On Error*	Vytiskne zprávu o přenosu pouze, když se objeví chyba.
Print Disable	Nevytiskne zprávu o přenosu po přenosu faxu.

Fax Broadcast

Účel:

Pro nastavení, zda tisknout zprávu o přenosu po každém přenosu faxu na více míst nebo pouze, když se objeví chyba.

Hodnoty:

Print Always*	Vytiskne zprávu o přenosu po každém přenosu faxu.
Print On Error	Vytiskne zprávu o přenosu pouze, když se objeví chyba.
Print Disable	Nevytiskne zprávu o přenosu po přenosu faxu na více míst.

Protocol Monitor

Účel:

Pro nastavení, zda tisknout zprávu o protokolu sledování, která vám pomůže identifikovat příčinu komunikačního problému.

Hodnoty:

Print Always	Vytiskne zprávu o protokolu sledování po každém přenosu faxu.
Print On Error	Vytiskne zprávu o protokolu sledování pouze, když se objeví chyba.
Print Disable*	Nevytiskne zprávu o protokolu sledování po přenosu faxu.

Country

Účel:

Pro výběr země, kde je tiskárna používána.

Nastavení systému

Použijte menu *System Settings* pro konfiguraci různých funkcí tiskárny.



POZNÁMKA: Hodnoty označené hvězdičkou (*) jsou továrním výchozím nastavením menu.

Power Saving Timer

Účel:

Pro určení doby pro přechod do úsporného režimu.

Hodnoty:

Sleep	<u>5min*</u> Available Range: 5–30min	Určuje dobu, než tiskárna přejde do režimu Spánku po dokončení úlohy.
Deep Sleep	<u>6min*</u> Available Range: 1–6min	Určuje dobu, než tiskárna přejde do režimu Hlubokého spánku poté, co přejde do režimu Spánku.

Zadejte 5 do Sleep pro odeslání tiskárny do úsporného režimu 5 minut poté, co dokončí úlohu. Tím využije méně energie, ale vyžaduje více času pro zahřátí tiskárny. Zadejte 5, pokud tiskárna sdílí elektrický obvod s osvětlením místnosti a zaznamenáte-li blikání světla.

Vyberte vysokou hodnotu, pokud se tiskárna používá neustále. Ve většině případů, toto zachová tiskárnu připravenou k provozu s minimálním časem pro zahřátí. Vyberte hodnotu mezi 5 a 30 minutami pro úsporný režim, chcete-li rovnováhu mezi úsporou energie a kratší dobou zahřátí.

Tiskárna se automaticky vrátí do pohotovostního režimu z úsporného režimu po obdržení dat z počítače. Tiskárnu také můžete vrátit do pohotovostního režimu stiskem jakéhokoliv tlačítka na ovládacím panelu.

Auto Reset

Účel:

Pro automatické resetování nastavení pro COPY, SCAN, nebo FAX na výchozí hodnoty a navrácení se do pohotovostního režimu poté, co jste neurčili žádná nastavení po určitou dobu.

Hodnoty:

45sec*
1min
2min
3min
4min

Fault Time-Out

Účel:

Pro určení doby, než tiskárna zruší úlohy, které se zastavily abnormálně. Tisková úloha bude zrušena, pokud vypršel čas.

Hodnoty:

Off		Zakáže chybu time-out.
On *	60sec*	Určuje dobu, než tiskárna zruší úlohy, které se zastavily abnormálně.
	Available Range:	
	3–300sec	

Job Time-Out

Účel:

Pro určení množství času, po které tiskárna čeká na data příchozí z počítače. Tisková úloha bude zrušena, pokud vypršel čas.

Hodnoty:

Off		Zakáže time-out úlohy.
On *	60sec*	Určuje množství času, po které tiskárna čeká na data příchozí z počítače.
	Available Range:	
	5–300sec	

Date & Time

Účel:

Pro nastavení data a času, a oblastního časového pásma tiskárny.

Hodnoty:

Set Date	Určuje aktuální datum.	
Set Time	Určuje aktuální čas.	
Date Format ^{*1}	yy/mm/dd mm/dd/yy dd/mm/yy	Určuje formát data.
Time Format	12H* 24H	Určuje formát časut.
Time Zone	Určuje time zone.	

^{*1} Výchozí pro Date Format se liší v závislosti na výchozím továrním nastavení dané země.

Alert Tone

Účel:

Pro konfiguraci nastavení pro tóny vydávané tiskárnou během provozu nebo když se objeví varující zpráva.

Hodnoty:

Panel Select Tone	Off*	Nevydává tón, když vstup ovládacího panelu je správný.
	Low	Vydává tón určité hlasitosti, když vstup ovládacího panelu je správný.
	Medium	
	High	
Panel Alert Tone	Off*	Nevydává tón, když vstup ovládacího panelu je nesprávný.
	Low	Vydává tón určité hlasitosti, když vstup ovládacího panelu je nesprávný.
	Medium	
	High	
Auto Clear Alert	Off*	Nevydává tón, než tiskárna provede automatický výmaz.
	Low	Vydává tón určité hlasitosti 5 sekund, než tiskárna provede automatický výmaz.
	Medium	
	High	
Job Tone	Off	Nevydává tón, když byla úloha dokončena.
	Low	Vydává tón určité hlasitosti, když byla úloha dokončena.
	Medium*	
	High	
Alert Tone	Off	Nevydává tón, když se objeví problém.
	Low	Vydává tón určité hlasitosti, když se objeví problém.
	Medium*	
	High	

Out of Paper	Off	Nevydává tón, když tiskárně dojde papír.
	Low	Vydává tón určité hlasitosti, když tiskárně dojde papír.
	Medium*	
	High	
All Tones	Off	Zakáže všechny upozorňovací tóny.
	Low	Nastaví hlasitost všech upozorňovacích tónů najednou.
	Medium*	
	High	

mm / inch

Účel:

Pro určení měřicí jednotky zobrazené po numerické hodnotě na ovládacím panelu.

Hodnoty:

Millimeters (mm) Určuje výchozí měřicí jednotku.

Inches (")



POZNÁMKA: Výchozí pro mm / inch se liší v závislosti na výchozím továrním nastavení dané země.

Auto Log Print

Účel:

Pro automatický tisk zprávy o historii úlohy po každé 20.úloze.

Hodnoty:

Off* Automaticky nevytiskne zprávu o historii úlohy.

On Automaticky vytiskne zprávu o historii úlohy.



POZNÁMKA: Zpráva o historii úlohy může být také vytištěna pomocí menu Report List.

Low Toner Alert Msg

Účel:

Pro určení, zda ukázat výstražnou zprávu, když dochází toner.

Off Neukáže výstražnou zprávu, když dochází toner.

On* Ukáže výstražnou zprávu, když dochází toner.

Power On Wizard

Účel:

Pro provedení úvodního nastavení tiskárny.

Hodnoty:

Yes	Provede úvodní nastavení tiskárny.
No*	Neprovede úvodní nastavení tiskárny.

Údržba

Použijte menu Maintenance pro inicializaci NVM (nestabilní paměti), nakonfigurujte úpravu nastavení kvality běžného papíru, a nakonfigurujte nastavení zabezpečení.



POZNÁMKA: Hodnoty označené hvězdičkou (*) jsou továrním výchozím nastavením menu.

F/W Version

Účel:

Pro zobrazení verze kontrolora.

Service Tag

Účel:

Pro zobrazení servisního štítku tiskárny.

Express Code

Účel:

Pro zobrazení express service code tiskárny.

Paper Density

Účel:

Pro určení gramáže papíru.

Hodnoty:

Plain	Light
	Normal*
Label	Light
	Normal*

Adjust Transfer Roller

Účel:

Pro určení optimálního nastavení napětí pro tisk pro přenosový válec. Pro snížení napětí, nastavte negativní hodnoty. Pro zvýšení, nastavte pozitivní hodnoty.

Výchozí nastavení nemusí poskytnout nejlepší výstup na všechny typy papíru. Vidíte-li skvrny na tiskovém výstupu, zkuste zvýšit napětí. Vidíte-li bílé skvrny na tiskovém výstupu, zkuste napětí snížit.

 **POZNÁMKA:** Kvalita tisku se mění v závislosti na hodnotách, které jste vybrali pro tuto položku.

Hodnoty:

Plain	0*	Available Range: -3 – +3
Plain Thick	0*	Available Range: -3 – +3
Covers	0*	Available Range: -3 – +3
Coated	0*	Available Range: -3 – +3
Label	0*	Available Range: -3 – +3
Recycled	0*	Available Range: -3 – +3
Envelope	0*	Available Range: -3 – +3

Adjust Fusing Unit

Účel:

Pro určení optimálního nastavení teploty pro tisk pro fixační jednotku. Pro snížení teploty, nastavte negativní hodnoty. Pro zvýšení, nastavte pozitivní hodnoty.

Výchozí nastavení nemusí poskytnout nejlepší výstup na všechny typy papíru. Je-li vytištěný papír zkroucený, zkuste teplotu snížit. Pokud toner nepřilne na papír pořádně, zkuste teplotu zvýšit.

 **POZNÁMKA:** Kvalita tisku se mění v závislosti na hodnotách, které jste vybrali pro tuto položku.

Hodnoty:

Plain	0*	Available Range: -3 – +3
Plain Thick	0*	Available Range: -3 – +3
Covers	0*	Available Range: -3 – +3
Coated	0*	Available Range: -3 – +3

Label	0*
	Available Range: -3 – +3
Recycled	0*
	Available Range: -3 – +3
Envelope	0*
	Available Range: -3 – +3

Auto Regi Adjust

Účel:

Pro určení, zda automaticky upravit registraci barev.

Hodnoty:

Off	Automaticky neupraví registraci barev.
On*	Automaticky upraví registraci barev.

Adjust ColorRegi

Účel:

Pro automatickou úpravu registrace barev.

Úprava registrace barev musí být provedena během úvodního nastavení tiskárny nebo když je tiskárna stěhována na jiné místo.



POZNÁMKA: Tato položka je k dispozici pouze, když Auto Regi Adjust je nastaveno na Off.

Hodnoty:

Auto Adjust	Yes	Automaticky upraví registraci barev.
	No*	Automaticky neupraví registraci barev.

Clean Developer

Účel:

Pro otáčení motoru vývojové jednotky a promíchání toneru v tonerové kazetě.

Hodnoty:

Yes	Promíchá toner v nové tonerové kazetě.
No*	Nepromíchá toner v nové tonerové kazetě.

Toner Refresh

Účel:

Pro vyčištění tonerové kazety, když ji potřebujete vyměnit před koncem její životnosti, nebo pro promíchání toneru v nové tonerové kazetě.

Hodnoty:

Yellow	Yes	Vyčistí toner ve žluté tonerové kazetě.
	No*	Nevyčistí toner ve žluté tonerové kazetě.
Magenta	Yes	Vyčistí toner v purpurové tonerové kazetě.
	No*	Nevyčistí toner v purpurové tonerové kazetě.
Cyan	Yes	Vyčistí toner v azurové tonerové kazetě.
	No*	Nevyčistí toner v azurové tonerové kazetě.
Black	Yes	Vyčistí toner v černé tonerové kazetě.
	No*	Nevyčistí toner v černé tonerové kazetě.

Transfer Roller Refresh

Účel:

Určuje, zda provést protiopatření pro zkroucený/ oddělené vypouštění papíru.

Hodnoty:

Off*	Automaticky neprovede protiopatření pro zkroucený/ oddělené vypouštění papíru.
On	Automaticky provede protiopatření pro zkroucený/oddělené vypouštění papíru.

Initialize NVM

Účel:

Pro inicializaci NVM (nestabilní paměti) parametrů systému, data Adresáře pro faxování, nebo data Adresáře pro e-mail. Po provedení této funkce a restartování tiskárny, parametry menu nebo data budou resetována na jejich výchozí hodnoty.

Pro podrobnosti, viz "Obnovení výchozího nastavení" na straně 201.

Hodnoty:

User Fax Section	Yes	Inicializuje položky faxových čísel v Adresáři.
	No*	Neinicializuje položky faxových čísel v Adresáři.
User Scan Section	Yes	Inicializuje položky e-mailové a serverové adresy v Adresáři.
	No*	Neinicializuje položky e-mailové a serverové adresy v Adresáři.
System Section	Yes	Inicializuje parametry systému.
	No*	Neinicializuje parametry systému.

Non-Dell Toner

Účel:

Pro použití tonerové kazety od jiného výrobce.



POZNÁMKA: Použití tonerových kazet od jiného výrobce než Dell může znemožnit použití některých funkcí tiskárny, snížit kvalitu tisku a snížit spolehlivost tiskárny. Společnost Dell doporučuje pouze nové tonerové kazety od společnosti Dell pro vaši tiskárnu. Společnost Dell neposkytuje záruku na problémy způsobené použitím příslušenství, částí, nebo komponentů nedodaných společností Dell.



POZNÁMKA Než použijete tonerovou kazetu od jiného výrobce, určitě restartujte tiskárnu.

Hodnoty:

Off*	Nepoužije tonerovou kazetu od jiného výrobce.
------	---

On	Používá tonerovou kazetu od jiného výrobce.
----	---

Adjust Altitude

Účel:

Pro určení nadmořské výšky místa, kde je nainstalována tiskárna.

Jev výboje pro nabíjení fotovodiče se liší s barometrickým tlakem. Úpravy jsou provedeny určením nadmořské výšky místa, kde je tiskárna používána.



POZNÁMKA: Nesprávné nastavení úpravy nadmořské výšky vede k nízké kvalitě tisku, nesprávným indikacím zbývajících toneru.

Hodnoty:

0m*	Určuje nadmořskou výšku místa, kde je nainstalována tiskárna.
-----	---

1000m	
-------	--

2000m	
-------	--

3000m	
-------	--

Nastavení zabezpečení

Použijte menu **Secure Settings** pro nastavení hesla k omezení přístupu k menu. Toto zabrání, aby byly položky změněny neúmyslně.

 **POZNÁMKA:** Hodnoty označené hvězdičkou (*) jsou továrním výchozím nastavením menu.

Panel Lock

Účel:

Pro omezení přístupu k **Admin Menu** a **Report/List**. Pro podrobnosti viz "Funkce uzamčení panelu" na straně 200.

 **POZNÁMKA:** Můžete nastavit **Disable** pro **Panel Lock Set**, když všechny položky pod **Function Enabled** jsou nastaveny na **On** a **Secure Receive Set** je nastaveno na **Disable**.

Hodnoty:

Panel Lock Set	Disable*	Neomezí přístup k Admin Menu a Report / List .
	Enable	Omezí přístup k Admin Menu a Report / List heslem.
Change Password	Available Range: 0000-9999	Nastaví nebo změní heslo vyžadované pro přístup k Admin Menu a Report / List .

Povolení funkce

Účel:

Pro určení, zda povolit každou ze služeb tiskárny nebo pro vyžádání hesla pro použití služeb, a pro nastavení nebo změnu hesla.

 **POZNÁMKA:** Můžete přistoupit k položkám pod **Function Enabled** pouze, když **Panel Lock Set** je nastaveno na **Enable**.

Hodnoty:

COPY	On*	Povolí službu kopírování.
	Off	Zakáže službu kopírování.
	On(Password)	Povolí službu kopírování, ale vyžaduje heslo.
	On(Color Password)	Povolí službu kopírování s režimem barvy, ale vyžaduje heslo.
FAX	On*	Povolí službu faxování.
	Off	Zakáže službu faxování (tiskárna nepošle nebo nepřijme faxy).
	On(Password)	Povolí službu faxování, ale vyžaduje heslo pro odesílání faxů (nevyžaduje heslo pro přijetí příchozích faxů).
SCAN	On*	Povolí službu skenování.
	Off	Zakáže službu skenování.
	On(Password)	Povolí službu skenování, ale vyžaduje heslo.
USB-Print	On*	Povolí službu USB-tisku.
	Off	Zakáže službu USB-tisku.
	On(Password)	Povolí službu USB-tisku, ale vyžaduje heslo.
	On(Color Password)	Povolí službu USB-tisku s režimem barvy, ale vyžaduje heslo.
Change Password		Nastaví nebo změní heslo vyžadované pro použití služeb kopírování, skenování, faxování, a USB-tisku.

Secure Receive

Účel:

Pro určení, zda vyžadovat heslo pro tisk příchozích faxů, a pro nastavení nebo změnu hesla. Když *Secure Receive Set* je nastaveno na *Enable*, tiskárna uloží příchozí faxy a vytiskne je, když je zadáno správné heslo na ovládacím panelu.



POZNÁMKA: Můžete přistoupit k položkám pod *Secure Receive Set* pouze, když *Panel Lock Set* je nastaveno na *Enable*.

Hodnoty:

Secure Receive Set	Disable*	Nevyžaduje heslo pro tisk příchozích faxů.
	Enable	Vyžaduje heslo pro tisk příchozích faxů.
Change Password	Available Range: 0000–9999	Nastaví nebo změní heslo vyžadované pro tisk příchozích faxů.

Software Download

Účel:

Pro povolení nebo zakázání stahování aktualizací firmwaru.

Hodnoty:

Disable	Zakáže aktualizace firmwaru.
Enable*	Povolí aktualizace firmwaru.

Skenování do e-mailu

Použijte menu *Scan to E-Mail* pro editaci zdroje přenosu.



POZNÁMKA: Hodnoty označené hvězdičkou (*) jsou továrním výchozím nastavením menu.

Edit From Field

Účel:

Pro určení, zda povolit editaci zdroje přenosu, když používáte *Scan to E-mail*.

Hodnoty:

Disable	Zakáže editaci zdroje přenosu.
Enable*	Povolí editaci zdroje přenosu.

Nastavení USB

Použijte menu **USB Settings** pro změnu nastavení tiskárny ovlivňující USB port.



POZNÁMKA: Hodnoty označené hvězdičkou (*) jsou továrním výchozím nastavením menu.

USB port

Účel:

Pro povolení nebo zakázání rozhraní USB. Změna nabyde účinku po vypnutí a zapnutí tiskárny.

Hodnoty:

Enable*	Povolí rozhraní USB.
Disable	Zakáže rozhraní USB.

Jazyk panelu

Účel:

Pro určení jazyka, který má být používán, na ovládacím panelu.

Hodnoty:











English*
Français
Italiano
Deutsch
Español
Nederlands
Dansk
Norsk
Svenska
简体中文 ^{*1}

^{*1} pouze barevná multifunkční tiskárna Dell C1765nf

Funkce uzamčení panelu

Tato funkce zabrání neoprávněným uživatelům měnit nastavení vytvořená správcem. Nicméně, můžete vybrat nastavení pro individuální tiskové úlohy pomocí ovladače tiskárny.





Povolení uzamčení panelu

- 1 Stiskněte tlačítko  (Menu).
- 2 Tiskněte tlačítko , dokud nebude zvýrazněno `System`, a poté stiskněte tlačítko  (Set).
- 3 Tiskněte tlačítko , dokud nebude zvýrazněno `Admin Menu`, a poté stiskněte tlačítko  (Set).
- 4 Tiskněte tlačítko , dokud nebude zvýrazněno `Secure Settings`, a poté stiskněte tlačítko  (Set).
- 5 Ujistěte se, že je zvýrazněno `Panel Lock`, a poté stiskněte tlačítko  (Set).
- 6 Ujistěte se, že je zvýrazněno `Panel Lock Set`, a poté stiskněte tlačítko  (Set).
- 7 Tiskněte tlačítko , dokud nebude zvýrazněno `Enable`, a poté stiskněte tlačítko  (Set).













 **POZNÁMKA:** Výchozí tovární nastavení hesla panelu je 0000.

 **POZNÁMKA:** Určitě si zapamatujte heslo. Postup popsany níže vám umožňuje resetovat heslo, ale nastavení pro Adresář a Telefonní seznam budou vymazány.

- Vypněte tiskárnu. Pak, zatímco držíte tlačítko  (Menu), tiskárnu zapněte.

 **POZNÁMKA:** Změníte-li heslo, zatímco `Panel Lock` je `Enable`, proveďte kroky 1 až 5. Tiskněte tlačítko , dokud nebude zvýrazněno `Change Password`, a poté stiskněte tlačítko  (Set). Zadejte nové heslo, a poté stiskněte tlačítko  (Set). Tím se změní heslo.













Zakázání uzamčení panelu

- 1 Stiskněte tlačítko  (Menu).
- 2 Tiskněte tlačítko , dokud nebude zvýrazněno `System`, a poté stiskněte tlačítko  (Set).
- 3 Tiskněte tlačítko , dokud nebude zvýrazněno `Admin Menu`, a poté stiskněte tlačítko  (Set).
- 4 Zadejte heslo, a poté stiskněte tlačítko  (Set).
- 5 Tiskněte tlačítko , dokud nebude zvýrazněno `Secure Settings`, a poté stiskněte tlačítko  (Set).
- 6 Ujistěte se, že je zvýrazněno `Panel Lock`, a poté stiskněte tlačítko  (Set).
- 7 Ujistěte se, že je zvýrazněno `Panel Lock Set`, a poté stiskněte tlačítko  (Set).
- 8 Tiskněte tlačítko , dokud nebude zvýrazněno `Disable`, a poté stiskněte tlačítko  (Set).

Obnovení výchozího nastavení

Po provedení této funkce a restartování tiskárny, parametry menu nebo dataa budou resetována na jejich výchozí hodnoty.

 **POZNÁMKA:** Heslo je vyžadováno pro zadání menu Admin Menu, když Panel Lock Set je nastaveno na Enable. V tomto případě, zadejte heslo, které jste určili, a stiskněte tlačítko ✓ (Set).

- 1 Stiskněte tlačítko  (Menu).
- 2 Tiskněte tlačítko , dokud nebude zvýrazněno System, a poté stiskněte tlačítko  (Set) .
- 3 Tiskněte tlačítko , dokud nebude zvýrazněno Admin Menu, a poté stiskněte tlačítko  (Set).
- 4 Tiskněte tlačítko , dokud nebude zvýrazněno Maintenance, a poté stiskněte tlačítko  (Set).
- 5 Tiskněte tlačítko , dokud nebude zvýrazněno Initialize NVM, a poté stiskněte tlačítko  (Set).
- 6 Tiskněte tlačítko , dokud nebude zvýrazněno požadované nastavení, a poté stiskněte tlačítko  (Set).
- 7 Tiskněte tlačítko , dokud nebude zvýrazněno Yes, a poté stiskněte tlačítko  (Set).
Tiskárna se automaticky restartuje pro aplikaci nastavení.

Pokyny pro tisková média

Tisková média jsou papír, štítky, obálky, křídový papír a jiné. Vaše tiskárna umožňuje vysoce kvalitní tisk na různá tisková média. Výběr vhodných tiskových médií pro vaši tiskárnu pomáhá zabránit problémům s tiskem. Tento oddíl popisuje výběr tiskových médií, péči o tisková média, a vkládání tiskových médií do víceúčelového podavače (MPF) nebo přednostního podavače listů (PSI).



POZNÁMKA: Obrázky použité v této příručce patří k barevné multifunkční tiskárně Dell™ C1765nfw, pokud není uvedeno jinak.

Papír

Pro nejlepší kvalitu tisku v barvě, použijte 75 g / m² (20 lb) xerografický, dlouhozrný papír. Pro nejlepší kvalitu tisku v černé a bílé, použijte 90 g / m² (24 lb) xerografický, dlouhozrný papír. Doporučuje se, abyste si vyzkoušeli vzorek před nákupem velkého množství všech tiskových médií.

Při vkládání papíru, určete doporučenou tiskovou stranu na balení papíru, a vložte papír odpovídajícím způsobem. Viz "Vkládání tiskového média do víceúčelového podavače (MPF)" na straně 211 a "Vkládání tiskového média do přednostního podavače listů (PSI)" na straně 219 pro podrobné pokyny o vkládání.

Charakteristika papíru

Následující vlastnosti papíru ovlivňují kvalitu tisku a spolehlivost. Doporučuje se, abyste dodržovali následující postup, když hodnotíte novou zásobu papíru

Váha

Oba MPF i PSI automaticky plní papírem o gramáži 60 až 163 g/m² (16 až 44 lb) dlouhozrným. Papír lehčí než 60 g/m² (16 lb) nemusí být správně plněn a může způsobit zablokování papíru. Pro co nejlepší výkon, použijte 75 g/m² (20 lb) dlouhozrný papír.

Zvlnění

Zvlnění je tendence tiskového média zvlnit se na jeho okrajích. Nadměrné zvlnění může způsobit problémy při podávání papíru. Ke zvlnění obvykle dochází poté, co papír projde tiskárnou, kde je vystaven vysokým teplotám. Skladování nezabaleného papíru, a to i v podavači, může přispět ke zvlnění papíru před tiskem a způsobí problémy s plněním bez ohledu na vlhkost. Při tisku na zvlněný papír, narovnejte papír a poté jej vložte do MPF nebo PSI.

Hladkost

Stupeň hladkosti papíru přímo ovlivňuje kvalitu tisku. Pokud je papír příliš drsný, toner nepřilne na papír správně, což má za následek nízkou kvalitu tisku. Pokud je papír příliš hladký, může to způsobit problémy při podání papíru. Hladkost mezi 150 a 250 Sheffield body produkuje nejlepší kvalitu tisku.

Vlhkost

Vlhkost papíru ovlivňuje jak kvalitu tisku, tak schopnost tiskárny podávat papír správně. Ponechte papír v původním obalu, dokud nejste připraveni jej použít. To omezuje vystavení papíru změnám vlhkosti, která může snížit jeho výkon.

Směr zrna

Zrno odkazuje na sladění vláken papíru na jednom listu papíru. Zrno je buď dlouhé, běžící podél papíru, nebo krátké, běžící po šířce papíru. Pro 60 až 135 g/m² (16 až 36 lb) papír, se doporučují vlákna dlouhozrná. Na papír těžší než 135 g / m² (36 lb), krátkozrné je preferováno.

Obsah vlákna

Většina vysoce-kvalitního xerografického papíru je vyrobena ze 100% chemicky rozdrčeného dřeva. Papír obsahující vlákna jako je bavlna, má charakteristiku, která může mít za následek zhoršenou manipulaci s papírem.

Doporučený papír

Chcete-li zajistit nejlepší tiskovou kvalitu a spolehlivost podávání, použijte suchý 75 g/m² (20 lb) xerografický papír. BOBchodní papír určený pro všeobecné obchodní použití zaručuje také přijatelnou kvalitu tisku. Používejte pouze papír odolávající vysokým teplotám bez odlišného zbarvení, vypouštějící, nebo uvolňující nebezpečné emise. Proces laserového tisku ohřívá papír do vysokých teplot. Informujte se u výrobce nebo prodejce pro zjištění, zda papír, který jste si vybrali, je přijatelný pro laserové tiskárny.



POZNÁMKA: Vždy vytiskněte několik vzorků před nákupem velkého množství jakéhokoli typu tiskových médií. Při výběru všech tiskových médií, byste měli zvážit hmotnost, obsah vláken, a barvu.

Nepřijatelný papír

Následující typy papíru nejsou doporučeny pro použití v tiskárně:

- Chemicky ošetřený papír sloužící k pořizování kopií bez kopírovacího papíru, také známý jako samopropisovací papír, samopropisovací kopírovací papír (CCP), nebo papír nevyžadující uhlík (NCR)
- Předtištěný papír s chemickými látkami, které mohou kontaminovat tiskárnu
- Předtištěný papír, který může být ovlivněn teplotou ve fixační jednotce
- Předtištěný papír, který vyžaduje registraci (přesné umístění tisku na stránce) větší než ± 0,09 palce, jako jsou formy optického rozpoznávání znaků (OCR)

V některých případech můžete upravit registraci softwarovým programem pro úspěšné tisknutí v těchto formách.

- Křídový papír (vymazatelný svazek), syntetický papír, termopapír
- Drsnohranný, drsně nebo silně texturovaný povrch papíru, nebo zvlněný papír
- Recyklovaný papír obsahující více než 25% post-spotřebitelských odpadů, které nesplňují DIN 19 309
- Mnohonásobné-části formuláře nebo dokumenty
- Kvalita tisku se může zhoršit (mezery a skvrny se mohou objevit v textu) při tisku na mastkový nebo kyselý papír.
- Vlhký papír, který může způsobit zvrásnění

Výběr papíru

Výběr správného papíru pomáhá předcházet zaseknutí a zajišťuje tisk bez potíží.

Pro pomoc při vyhnutí se zaseknutí nebo nízké kvalitě tisku:

- Vždy používejte nový, suchý a nepoškozený papír.
- Před vložením papíru určete doporučenou tiskovou stranu papíru. Tato informace je obvykle uvedena na obalu papíru.
- Nepoužívejte papír, který jste stříhali nebo řezali sami.
- Nemíchejte velikosti tištěných médií, hmotnost, nebo typy ve stejném zdroji. To může vést k zaseknutí papíru.
- Neodstraňujte PSI, když se tiskne úloha.
- Ujistěte se, že papír je řádně vložen do MPF nebo PSI.
- Ohněte papír tam a zpět, a pak jej provětrejte. Narovnejte okraje stohu na rovném povrchu.

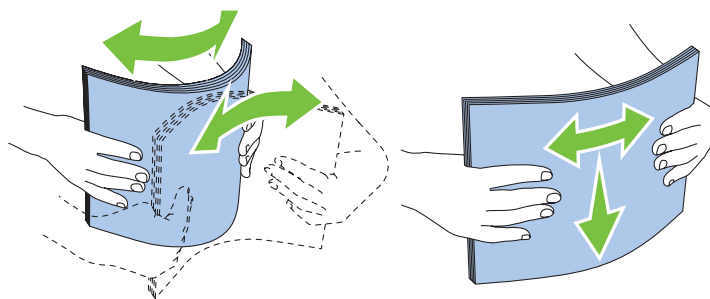

Výběr předtiskového média a hlavičkového papíru

Při výběru předtiskového média a hlavičkového papíru pro tiskárnu:

- Použijte dlouhozrnný papír pro dosažení nejlepších výsledků.
- Používejte pouze formuláře a hlavičkový papír vytisknutý pomocí ofsetového litografického tisku nebo rytého procesu.
- Vyberte papír, který absorbuje inkoust, ale bez pouštění.
- Vyhněte se papíru s drsnými nebo silně dekorativními povrchy.
- Použijte papír potisknutý s tepelně-odolným inkoustem určeným pro použití v xerografických kopírkách. Inkoust musí vydržet teplotu 225 ° C (437 ° F) bez tavení nebo uvolňování nebezpečných emisí.
- Použijte inkousty, které nejsou ovlivněny pryskyřicí v toneru, nebo silikonem ve fixační jednotce. Inkousty, které jsou oxidačně-nastaveny nebo na olejové bázi, by měly splňovat tyto požadavky, latexové inkousty nemusí. Máte-li pochybnosti, obraťte se na svého dodavatele papíru.

Tisk na hlavičkový papír

Informujte se u výrobce nebo prodejce pro zjištění, zda je předtiskový hlavičkový papír, který jste si vybrali, přijatelný pro laserové tiskárny.

Orientace stránky je důležitá při tisku na hlavičkový papír. Použijte následující obrázek pro pomoc při vkládání hlavičkového papíru do zdroje tiskových médií.

Vkládání hlavičkového papíru

Vložte hlavičkový papír do tiskárny tiskovou stranou nahoru. Ujistěte se, že titulek hlavičkového papíru vstupuje do tiskárny nejdříve.

Víceúčelový podavač (MPF)

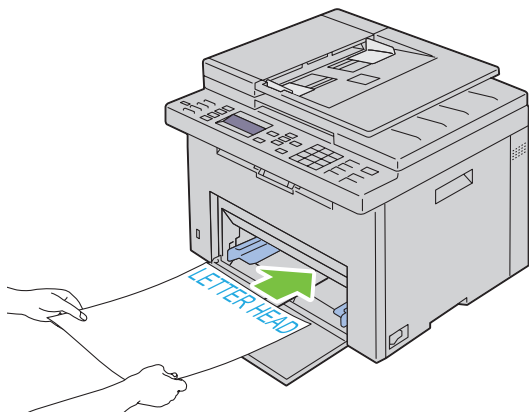

Přednostní podavač listů (PSI)

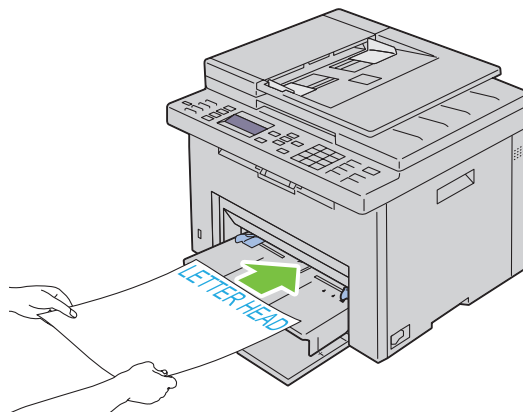

Výběr perforovaného papíru

Značky perforovaných papírů se mohou lišit v počtu a umístění otvorů a ve výrobních technikách. Nicméně, toto nemusí umožnit tisk na papír v závislosti na umístění otvorů na papíře. Chcete-li vybrat a použít perforovaný papír:

- Otestujte papír od několika výrobců před objednáním a používáním velkého množství perforovaného papíru.
- Papír by měl být děrován výrobcem papíru a ne vrtat do papíru již zabaleného do kvanta. Provrtný papír může způsobit zaseknutí více listů při plnění tiskárny. To může vést k zaseknutí papíru.
- Perforovaný papír může obsahovat více prachu než standardní papír. Vaše tiskárna může vyžadovat častější čištění a spolehlivost podávání nemusí být tak dobrá jako u standardního papíru.
- Hmotnostní pokyny pro perforovaný papír jsou stejné jako pro ne-perforovaný papír.

Obálky

V závislosti na výběru obálek, je možné očekávat různé úrovně tvorby lehkých vrásek. Doporučuje se, abyste si vyzkoušeli vzorek před nákupem velkého množství všech tiskových médií. Viz "Vkládání tiskového média do víceúčelového podavače (MPF)" na straně 211 nebo "Vkládání tiskového média do přednostního podavače listů (PSI)" na straně 219 pro pokyny o vkládání obálky.

Při tisku na obálky:

- Používejte pouze vysoce kvalitní obálky, které jsou určeny pro použití v laserových tiskárnách.
- Nastavte zdroj tiskového média na MPF nebo PSI. Nastavte typ papíru na Envelope, a vyberte správnou velikost obálky z ovladače tiskárny.
- Pro co nejlepší výkon použijte obálky vyrobené z 75 g / m² (20 lb) papíru. Můžete použít až hmotnost 105 g / m² (28 lb) pro podavač obálek, dokud obsah bavlny je 25% nebo méně. Obálky s obsahem 100% bavlny, nesmí překročit 90 g / m² (24 lb) hmotnosti.
- Používejte pouze čerstvě vybalené nepoškozené obálky.
- Používejte obálky, které snesou teplotu 205 ° C (401 ° F) bez zalepení, nadměrného zvlnění, pomačkání, nebo uvolňující nebezpečné emise. Pokud máte jakékoli pochybnosti o obálkách, o kterých uvažujete, obraťte se na dodavatele obálek.
- Upravte vodítko na šířku obálek.
- Chcete-li vložit obálku do MPF nebo PSI, tisková strana musí být nahoru.
- Viz "Vkládání obálky do víceúčelového podavače (MPF)" na straně 216 nebo "Vkládání obálky do přednostního podavače listů (PSI)" na straně 221 pro pokyny o vkládání obálky.
- Použijte jednu velikost obálky v průběhu tiskové úlohy.
- Ujistěte se, že vlhkost vzduchu je nízká, protože vysoká vlhkost (více než 60%) a vysoké teploty při tisku, mohou obálky zalepit.
- Pro nejlepší výkon nepoužívejte obálky, které:
 - Mají nadměrné zvlnění nebo kroucení
 - Jsou spleené, nebo jakkoliv poškozené
 - Obsahují okna, otvory, perforace, okénka, ražbu
 - Používají kovové uzávěry, drátky, nebo kovové úchyty
 - Mají blokovací design
 - Mají nalepené poštovní známky
 - Mají vrubované hrany nebo ohnuté rohy

- Mají drsné, zahnuté, nebo položené konce

Štítky

Vaše tiskárna může tisknout na mnoho štítků určených pouze pro použití v laserových tiskárnách.

Při výběru štítků:

- Etiketová lepidla, štítky a krycí vrstva musí být schopny odolat teplotě 205 ° C (401 ° F) a tlaku 25 liber na čtvereční palec (psi).
- Používejte štítky, které mohou být bez zalepení, nadměrného zvlnění, pomačkání, nebo uvolňující nebezpečné emise.
- Nepoužívejte archy štítků se zadní stranou z hladkého materiálu.

△ UPOZORNĚNÍ: Doporučuje se, abyste si vyzkoušeli vzorek před nákupem velkého množství všech tiskových médií.

Při tisku na štítky:

- Používejte štítky, které jsou schopny odolat teplotě 205°C (401°F) bez zalepení, nadměrného zvlnění, pomačkání, nebo bez uvolňování nebezpečných emisí.
- Nastavte typ papíru na Label z ovladače tiskárny.
- Nevkládejte štítky společně s papírem do stejného zásobníku.
- Netiskněte v mezích 1 mm (0,04 palce) od výseku.
- Netiskněte v mezích 1 mm (0.04 inches) od okraje štítků, perforací nebo mezi výseky štítku.

- Netiskněte štítek tiskárnou více než jednou.
- Orientace na výšku má přednost, zvláště když tisknete čárové kódy.
- Nepoužívejte štítky, které mají lepidlo odkryté.
- Použijte kompletní archy se štítky. Částečné listy mohou způsobit odlepení štítků během tisku, vedoucích k zaseknutí.
- Nepoužívejte archy, které mají lepidlo na okraji listu. Doporučuje se, aby zóna vrstvy lepidla byla nejméně 1 mm (0,04 palců) od okraje. Lepicí materiál znečišťuje tiskárnu a může vést k propadnutí záruky.

! VAROVÁNÍ: V opačném případě dojde k zaseknutí v tiskárně a kontaminaci tiskárny a tonerových kazet lepidlem. Může to mít za následek propadnutí záruky tiskárny a kazety.

Skladování tiskového média

Pro správné skladování tiskových médií, následující pokyny vám pomohou vyhnout se problémům s podáváním médií a nestejné kvalitě tisku.

- Pro dosažení nejlepších výsledků, ukládejte tisková média v prostředí, kde je teplota asi 21 ° C (70 ° F) a relativní vlhkost vzduchu je 40%.
- Uchovávejte kartony tiskových médií na paletě nebo na polici, a nikoli přímo na podlaze.
- Ukládáte-li jednotlivé balíky tiskových médií mimo původní obal, ujistěte se, že jsou položeny na rovnou plochu tak, aby se okraje neohýbaly nebo nekroutily.
- Nepokládejte nic na horní balíčky tiskových médií.

Identifikace tiskového média a specifikace

Tato část poskytuje informace o podporovaných velikostech papíru, typech, a specifikacích.

Podporované velikosti papíru

	Víceúčelový podavač (MPF)	Přednostní podavač listů (PSI)
A4 (210x297 mm)	Y	Y
B5 (182x257 mm)	Y	Y
A5 (148x210 mm)	Y	Y
C5 (162x229 mm)	Y	Y
Monarch (3.875x7.5 in)	Y	Y
Monarch LEF (7.5x3.875 in) ^{*1}	Y	Y ^{*4}
Obálka #10 (4.125x9.5 in)	Y	Y
DL (110x220 mm)	Y	Y
DL LEF (220x110 mm) ^{*1}	Y	Y ^{*4}
Letter (8.5x11 in)	Y	Y
Legal (8.5x14 in)	Y	Y
Fólie (8.5x13 in)	Y	Y
Executive (7.25 x 10.5 in)	Y	Y
Vlastní ^{2*3}	Y	Y

^{*1} Můžete položit originály ve směru podávání delší hranou nebo ve směru podávání kratší hranou. Následující ilustrace ukazuje SEF a LEF. Šipka na obrázku ukazuje orientaci vkládaného papíru.

POZNÁMKA: Není k dispozici, když se používá XML Paper Specification (XPS) ovladač tiskárny.

^{*2} Vlastní šířka: 76.2 mm (3.00 inches) až 215.9 mm (8.50 inches)
Maximální šířka obálky (DL LEF): 220.0 mm (8.66 inches)
Vlastní délka: 127.0 mm (5.00 inches) až 355.6 mm (14.00 inches)
Maximální délka obálky (Monarch LEF): 98.4 mm (3.87 inches)

^{*3} Pouze administrátor může nastavit vlastní velikost z ovladače tiskárny.

^{*4} Určitě úplně zasuňte obálku, až se zarazí. Jinak bude podáno tiskové médium, které je vloženo do MPF.

SEF

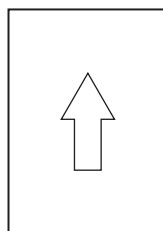

LEF

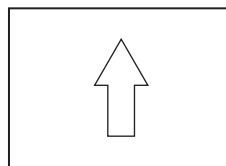

Podporované typy papíru

Média	Víceúčelový podavač (MPF)	Přednostní podavač listů (PSI)
Obyčejný	Y*	Y*
Obyčejný strana 2	Y	Y
Obyčejný těžký	Y	Y
Obyčejný těžký strana 2	Y	Y
Recyklovaný	Y	Y
Recyklovaný strana 2	Y	Y
Štítek	Y	Y
Obaly	Y	Y
Obaly strana 2	Y	Y
Obálky	Y	Y
Křídový	Y	Y
Křídový strana 2	Y	Y

* Hodnoty označené hvězdičkou (*) jsou továrním výchozím nastavením menu.



Specifikace typu papíru

Typ papíru	Váha (gsm)	Poznámky
Obyčejný papír	60-90	-
Obyčejný papír těžký	91-105	-
Obal	106-163	-
Křídový	106-163	Nelze použít papír pro inkoustovou tiskárnu.
Štítek	-	Nelze použít papír pro inkoustovou tiskárnu.
Obálky	-	-
Recyklovaný	60-105	-

Vkládání tiskového média

Správné vložení tiskového média pomáhá předcházet zaseknutí a zajišťuje bezproblémový tisk.

Před vložení tiskového média, určete doporučenou tiskovou stranu tiskových médií. Tato informace je obvykle na obalu tiskových médií.

-  **POZNÁMKA:** Obrázky použité v této příručce patří k barevné multifunkční tiskárně Dell™ C1765nfw, pokud není uvedeno
-  jinak. **POZNÁMKA:** Po vložení papíru do podavače, zadejte stejný typ papíru na ovládacím panelu.

Kapacita

Víceúčelový podavač (MPF) pojme:

- 150 listů standardního papíru
- 16.2 mm (0.64 inches) těžkého papíru
- Jeden list křídového papíru
- 16.2 mm (0.64 inches) pohlednic
- Pět obálek
- 16.2 mm (0.64 inches) štítků

Přednostní podavač listů (PSI) pojme:

- 10 listů standardního papíru nebo jeden list jiného papíru

Rozměry tiskového média

Oba MPF i PSI akceptují tisková média v následujících rozměrech:

- Šířka — 76.2 mm (3.00 inches) až 215.9 mm (8.50 inches)
- Délka — 127.0 mm (5.00 inches) až 355.6 mm (14.00 inches)

Vkládání tiskového média do víceúčelového podavače (MPF)

-  **POZNÁMKA:** Používejte pouze média pro laserový tisk. Nepoužívejte papír pro inkoustové tiskárny v této tiskárně.
- 1 Otevřete přední kryt.

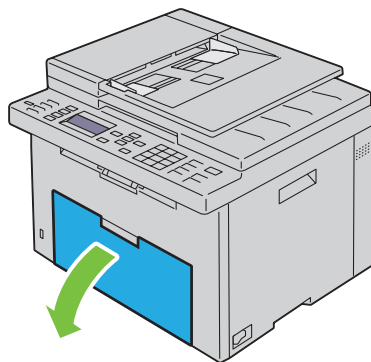

2 Vytáhněte PSI.

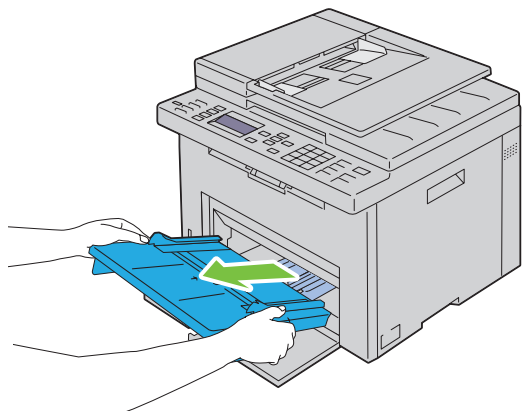

3 Vytáhněte vodítko délky dopředu, až se zarazí.

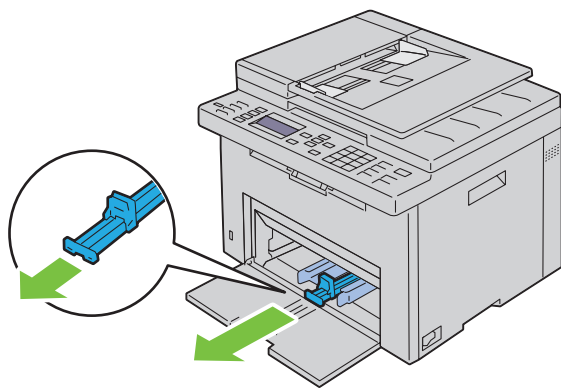

4 Vytáhněte MPF rozšíření dopředu, až se zarazí.

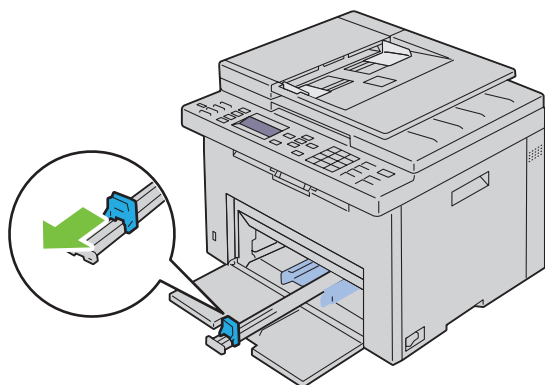

- 5 Nastavte vodítka šířky papíru na jejich maximum.

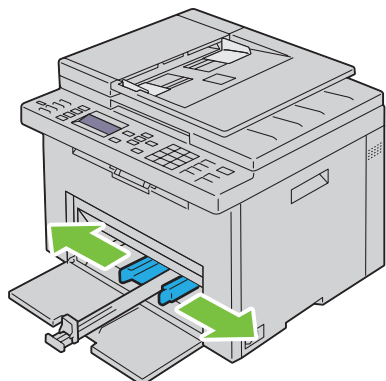

- 6 Před vložením tiskového média, vyrovnejte listy sem a tam, a pak je provětrejte. Narovnejte okraje stohu na rovném povrchu.

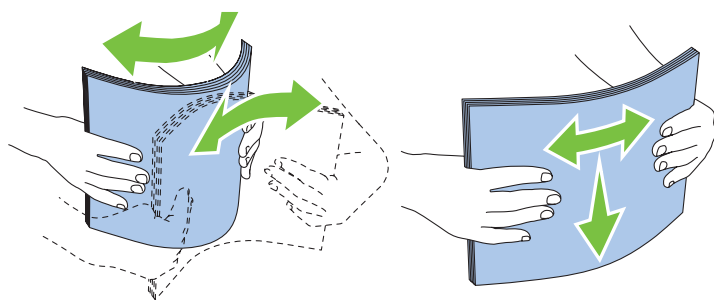

- 7 Vložte tisková média do MPF nejdříve horním okrajem a doporučenou tiskovou stranou nahoru.

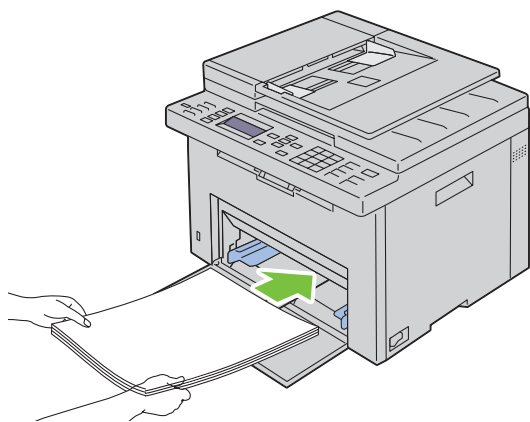

8 Nastavte vodítka šířky, dokud se nebudou lehce dotýkat okrajů stohu tiskového média.

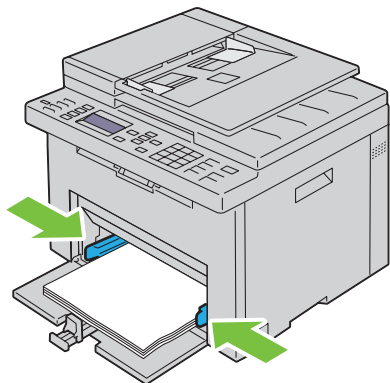

9 Srovnejte vodítka délky směrem k tiskárně, dokud se nedotknou tiskového média.

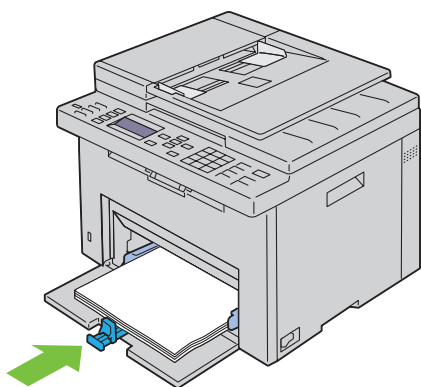

POZNÁMKA: V závislosti na velikosti tiskového média, nejdříve posuňte MPF rozšíření dozadu, dokud se nezarazí, a poté sevřete vodítko délky a posuňte ho dozadu, až se dotkne tiskového média.

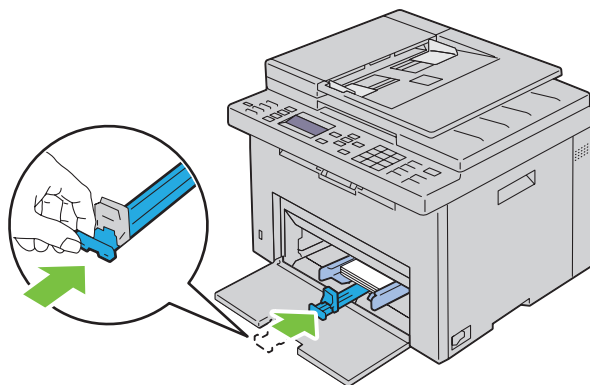

10 Vložte PSI do tiskárny a poté zarovnejte PSI ke značce na zásobníku papíru.

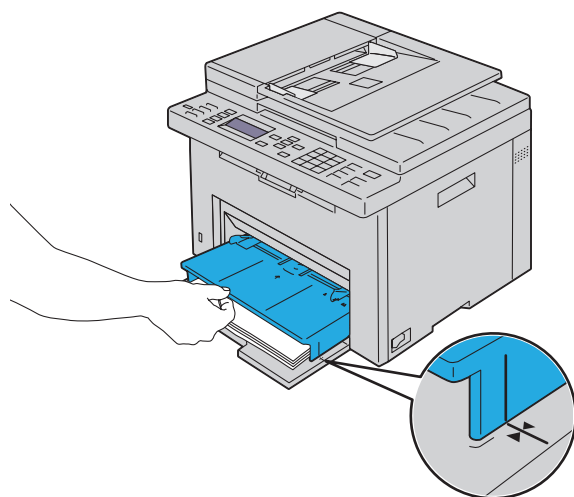
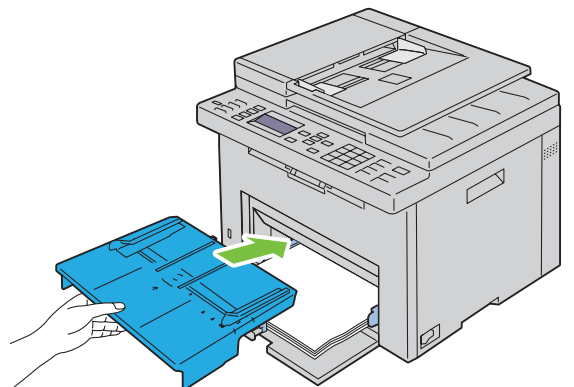

11 Vyberte typ papíru na ovládacím panelu, pokud je vkládáno jiné tiskové médium než běžný papír. Je-li do MPF vkládáno uživatelem určené tiskové médium, musíte určit nastavení velikosti papíru pomocí ovládacího panelu.

 **POZNÁMKA:** Pro papíry standardní velikosti, nastavte nejdříve vodítka a poté nastavte papíry.

Vkládání obálky do víceúčelového podavače (MPF)

 **POZNÁMKA:** Při tisku na obálky určité zadejte nastavení obálky v ovladači tiskárny. Není-li zadáno, tištěný obraz bude otočen o 180 stupňů.

Když vkládáte obálku #10, DL, nebo Monarch

Vložte obálky stranou k potištění nahoru, stranou s kapsou dolů, a kapsou otočenou doprava.

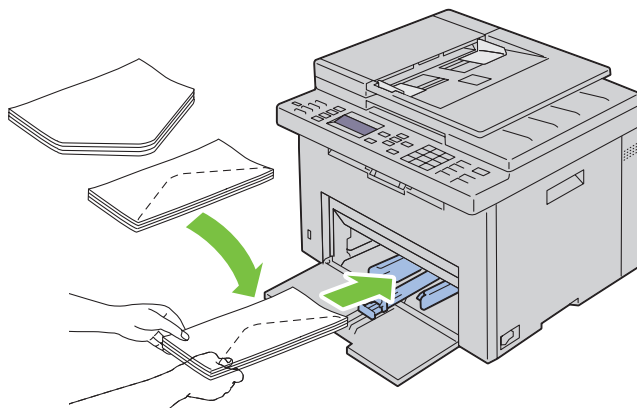

Abyste předešli pomačkání DL a Monarch, je doporučeno je vkládat stranou k tisku nahoru, kapsou otevřenou a směřující k vám.

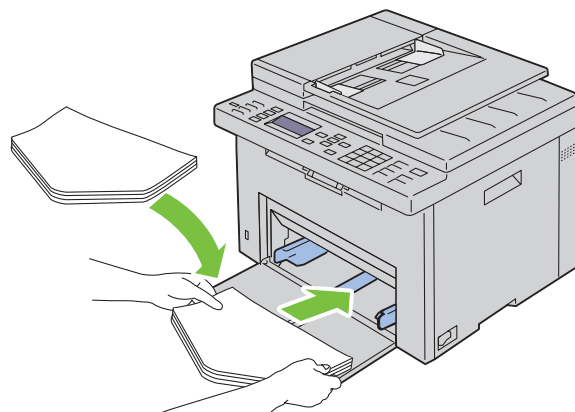

Když vkládáte C5

Vložte obálky stranou k potištění nahoru, s kapsou otevřenou.

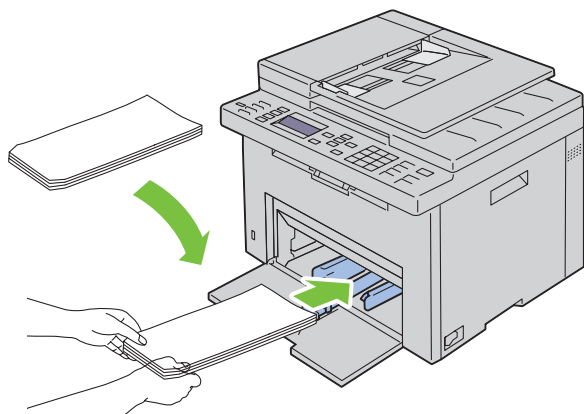

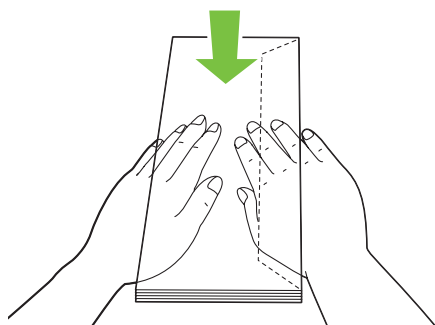

△ UPOZORNĚNÍ: Nikdy nepoužívejte obálky s okénky nebo potažené obložním. Tyto vedou k uvíznutí papíru a může dojít k poškození tiskárny.

✍ POZNÁMKA: Pokud nevkládáte obálky do MPF hned poté, co byly vyjmuty z obalu, mohou se vyboulit. Abyste se vyhnuli zaseknutí, vyrovnejte je, jak je uvedeno níže, když je vkládáte do MPF.

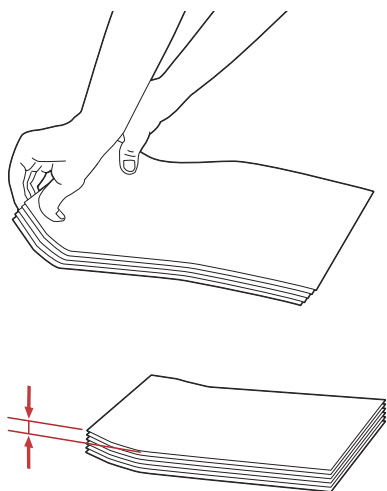

-  **POZNÁMKA:** Pokud se obálky stále nevkládají správně, zkuste ohnout okraje obálek, jak je znázorněno na následujícím obrázku.
Výše ohybu musí být 5 mm (0.20 inches) nebo méně.



-  **POZNÁMKA:** Pro potvrzení správné orientace každého tiskového média, např. obálek, se podívejte do pokynů v Envelope/Paper Setup Navigator v ovladači tiskárny.

Vkládání hlavičkového papíru

Vložte hlavičkový papír do tiskárny tiskovou stranou nahoru. Ujistěte se, že titulek na hlavičkovém papíru vstoupí do tiskárny nejdříve.

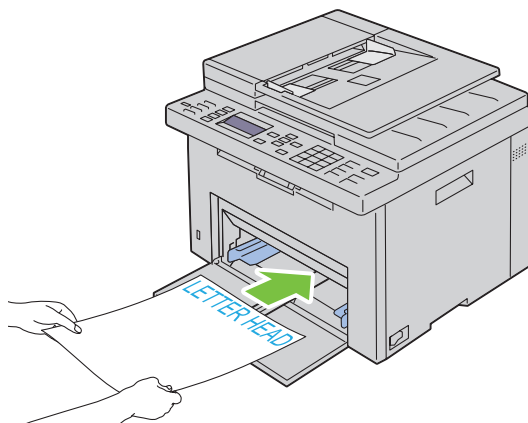

Vkládání tiskového média do přednostního podavače listů (PSI)

- ✎ **POZNÁMKA:** Abyste se vyhnuli zaseknutí papíru, nevyjímejte PSI, zatímco probíhá tisk.
- ✎ **POZNÁMKA:** Používejte pouze média pro laserový tisk. Nepoužívejte papír pro inkoustové tiskárny v této tiskárně.

- 1 Otevřete přední kryt.

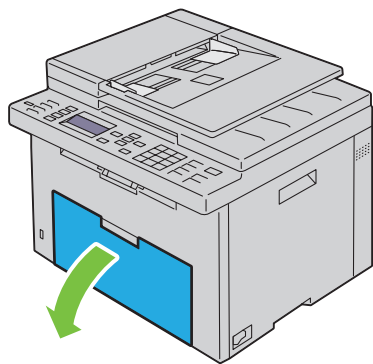

- 2 Vysuňte PSI dopředu, a poté PSI zarovnejte ke značce na zásobníku papíru.

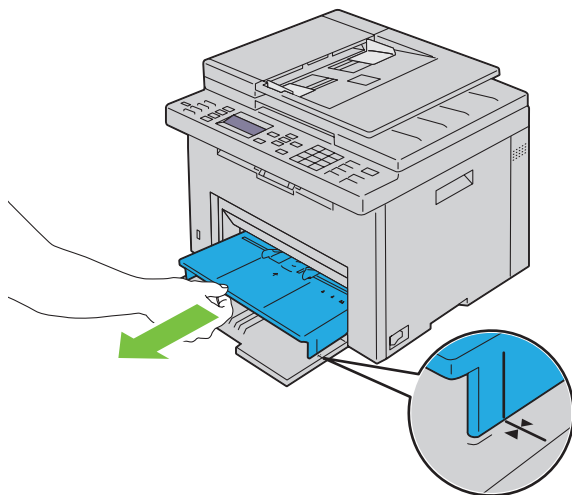

- 3 Nastavte vodítka šířky papíru na jejich maximum.

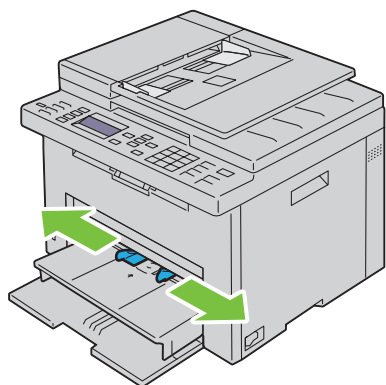

- 4 Před vložením tiskového média, ohněte listy sem a tam, a poté je provětrejte. Srovnejte okraje stohu na rovném povrchu.

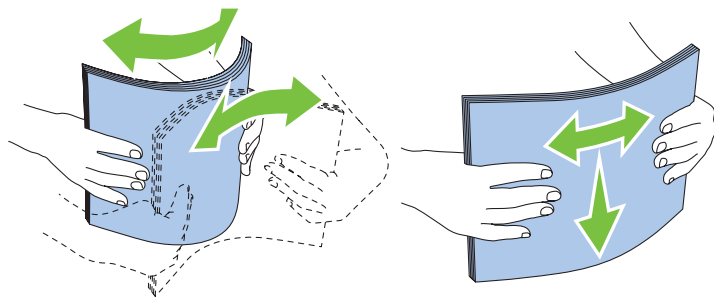

- 5 Vložte tisková média do PSI nejdříve horním okrajem a doporučenou tiskovou stranou nahoru.

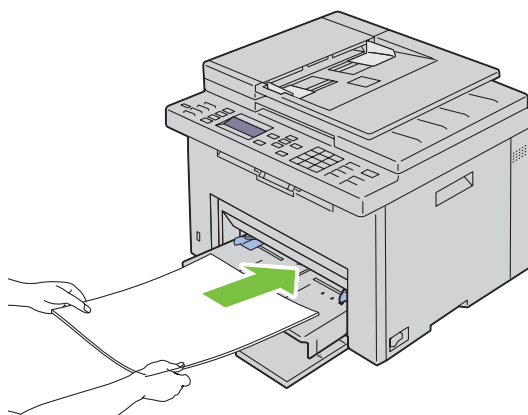

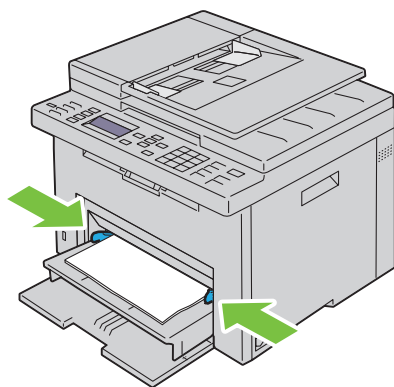

- 6 Nastavte vodítka šířky, dokud se nebudou lehce dotýkat okrajů stohu tiskového média.



- 7 Vyberte typ papíru z ovladače tiskárny, je-li vloženo jiné tiskové médium než standardní běžný papír. Je-li do PSI vkládáno uživatelem vybrané tiskové médium, musíte zadat nastavení velikosti papíru pomocí ovladače tiskárny.

Vkládání obálky do přednostního podavače listů (PSI)

 **POZNÁMKA:** Určitě úplně vložte obálku, až se zarazí. Jinak budou podána tisková média vložená do MPF.

 **POZNÁMKA:** Při tisku na obálky určité zadejte nastavení obálky v ovladači tiskárny. Není-li zadáno, tištěný obraz bude otočen o 180 stupňů.

Když vkládáte obálku #10, DL, nebo Monarch

Vložte obálku stranou k potištění nahoru, stranou s kapsou dolů, a kapsou otočenou doprava.

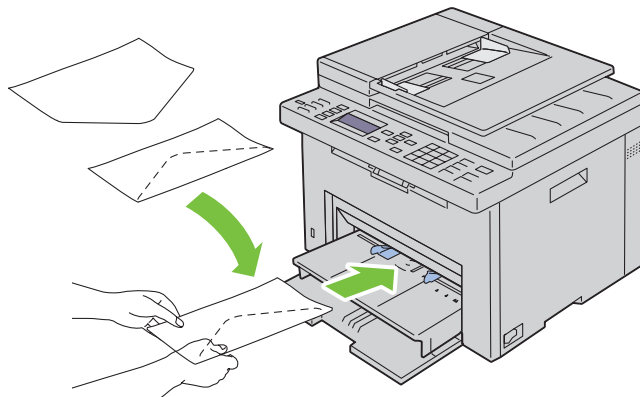

Abyste předešli pomačkání DL a Monarch, je doporučeno je vkládat stranou k tisku nahoru, kapsou otevřenou a směřující k vám.

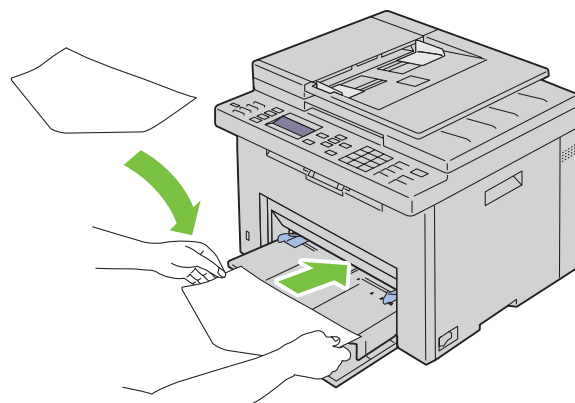

Při vkládání C5

Vložte obálky stranou k potištění nahoru, s kapsou otevřenou.

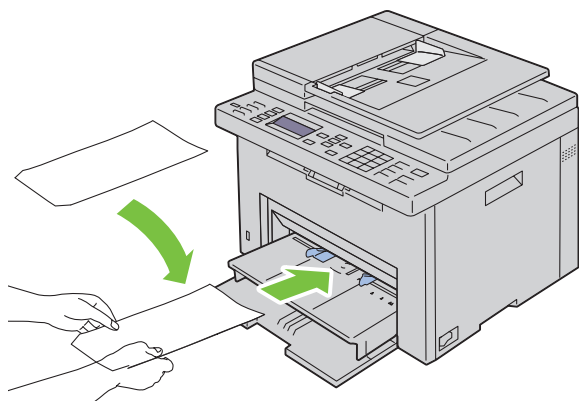

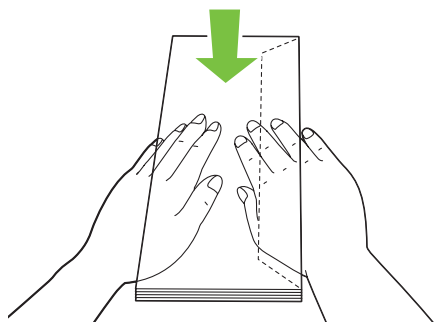

△ UPOZORNĚNÍ: Nikdy nepoužívejte obálky s okénky, nebo potažené obložním. Tyto vedou k uvíznutí papíru a může dojít k poškození tiskárny.

✍ POZNÁMKA: Pokud nevkládáte obálky do PSI hned poté, co byly vyjmuty z obalu, mohou se vyboulit. Abyste se vyhnuli zaseknutí, vyrovnejte je, jak je uvedeno níže, když je vkládáte do PSI.

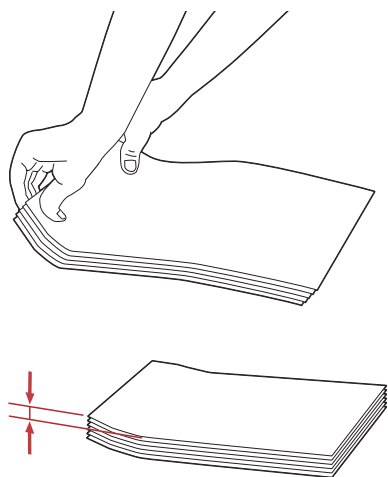

-  **POZNÁMKA:** Pokud se obálky stále nevkládají správně, zkuste ohnout okraje obálek, jak je znázorněno na následujícím obrázku.
Výše ohybu musí být 5 mm (0.20 inches) nebo méně.



-  **POZNÁMKA:** Pro potvrzení správné orientace každého tiskového média, např. obálek, se podívejte do pokynů v Envelope/Paper Setup Navigator v ovladači tiskárny.

Vkládání hlavičkového papíru

Vložte hlavičkový papír do tiskárny tiskovou stranou nahoru. Ujistěte se, že titulek na hlavičkovém papíru vstoupí do tiskárny nejdříve.

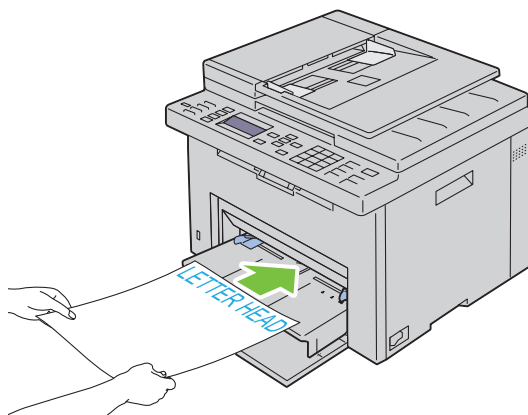

Vkládání tiskového média při ručním oboustranném tisku

POZNÁMKA: Při tisku na zvlněný papír, papír narovnejte a poté vložte do podavače.

Spustíte-li ruční oboustranný tisk, objeví se okno s pokyny. Pamatujte si, že okno se znovu neotevře, poté co jej jednou zavřete. Okno nezavírejte, dokud nebude dokončen duplexní tisk.

Ruční duplexní tisk může být proveden použitím MPF nebo PSI.

Při použití víceúčelového podavače (MPF)

- 1 Nejdříve vytiskněte sudé stránky (zadní strany).
Pro 6-stránkový dokument, zadní stránky budou tištěny v pořadí stránka 6, stránka 4, poté stránka 2.
Ready / Error LED bliká a objeví se zpráva na ovládacím panelu, když sudé stránky dokončí tisk.

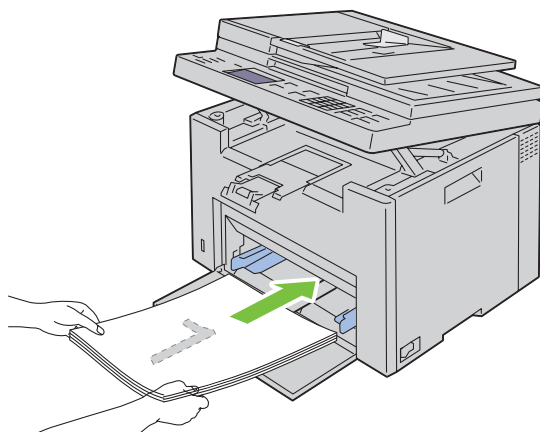

- 2 Po vytištění sudých stránek, vyjměte stoh papíru z výstupního zásobníku a nastavte je tak, jak jsou (prázdnou stranou nahoru) do MPF.

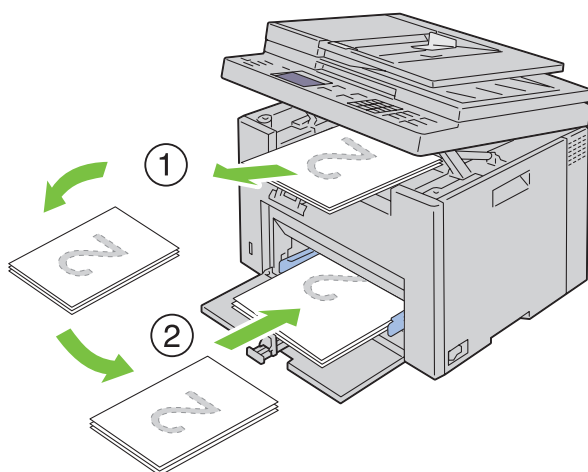

POZNÁMKA: Pokroucené nebo zkroucené výtisky mohou způsobit zaseknutí papíru. Před nastavením je srovnejte.

POZNÁMKA: Tisk na obě strany papíru není možný, jestliže se dokument skládá z různých velikostí papíru.

- 3 Ujistěte se, že je zvýrazněné Insert Output to Tray Press ✓ to Continue Printing, a poté stiskněte tlačítko ✓ (Set).

Vytiskněte stránky v pořadí stránka 1 (zadní část stránky 2), stránka 3 (zadní část stránky 4), poté stránka 5 (zadní část stránky 6).

Při použití přednostního podavače listů (PSI)

- 1 Nejdříve vytiskněte sudé stránky (zadní strany).

Pro 6-stránkový dokument, sudé stránky budou tištěny v pořadí stránka 6, stránka 4, poté stránka 2.

Ready / Error LED bliká a na ovládacím panelu se objeví zpráva, když sudé stránky dokončí tisk.

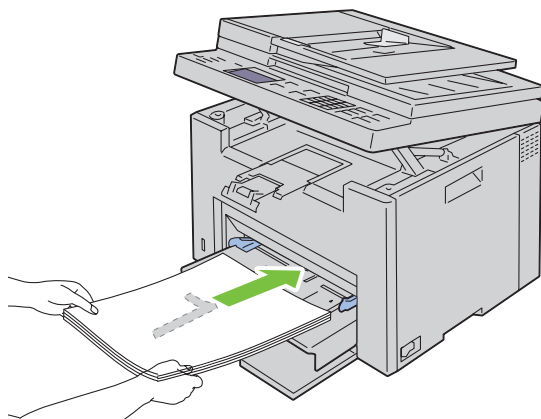

- 2 Po vytištění sudých stránek, vyjměte stoh papíru z výstupního zásobníku a nastavte je tak, jak jsou (prázdnou stranou nahoru) do PSI.

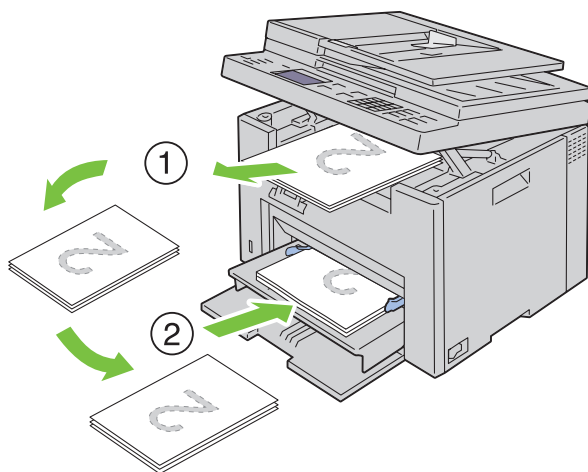

POZNÁMKA: Pokroucené nebo zkroucené výtisky mohou způsobit zaseknutí papíru. Před nastavením je srovnejte.

POZNÁMKA: Tisk na obě strany papíru není možný, jestliže se dokument skládá z různých velikostí papíru.

- 3 Ujistěte se, že je zvýrazněné Insert Output to Tray Press to Continue Printing, a poté stiskněte tlačítko (Set).

Vytiskněte stránky v pořadí stránka 1 (zadní část stránky 2), stránka 3 (zadní část stránky 4), poté stránka 5 (zadní část stránky 6).

Použití rozšíření výstupního zásobníku

Rozšíření výstupního zásobníku je vytvořeno, aby zabránilo tiskovým médiím spadnout z tiskárny po dokončení tiskové úlohy.

Před tiskem dokumentu se ujistěte, že rozšíření výstupního zásobníku je plně rozšířeno.

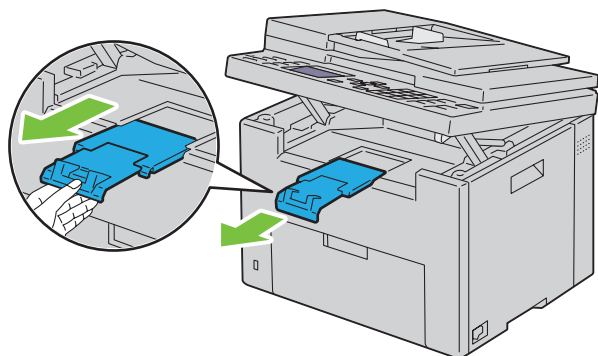

 **POZNÁMKA:** Při vytahování obálek nebo tiskových médií malé velikosti, zdvihněte skenovací jednotku.

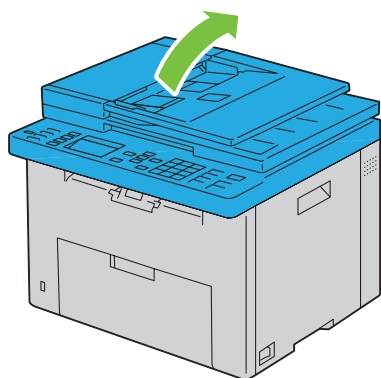

Tisk, kopírování, skenování a faxování

18 Tisk	229
19 Kopírování	233
20 Skenování.....	245
21 Faxování.....	267

Tisk

Tato kapitola pokrývá typy pro tisk, jak tisknout určité informační listy z vaší tiskárny, a jak zrušit úlohu.

Tipy pro úspěšný tisk

Tipy pro skladování tiskového média

Vaše tisková média uchovávejte správně. Pro více informací, viz "Skladování tiskového média" na straně 207.

Zamezení zasekávání papíru

 **POZNÁMKA:** Je doporučeno, abyste vyzkoušeli omezený vzorek jakéhokoliv tiskového média, které uvažujete použít v tiskárně, ještě před koupí velkého množství.

Výběrem vhodného tiskového média a jeho správným vložením, můžete předejít zablokování papíru. Podívejte se na následující pokyny o vkládání tiskového média:

- "Vkládání tiskového média do víceúčelového podavače (MPF)" na straně 211
- "Vkládání tiskového média do přednostního podavače listů (PSI)" na straně 219
- "Zabránění zaseknutí" na straně 323

Pokud dojde k zaseknutí, viz "Zaseknutí" na straně 350 pro pokyny.

Odeslání úlohy k tisku

Nainstalujte ovladač tiskárny pro použití všech funkcí tiskárny. Vyberete-li z aplikace **Print**, otevře se okno představující ovladač tiskárny. Vyberte příslušná nastavení pro konkrétní práci, kterou odesíláte k tisku. Nastavení tisku vybraná z ovladače mají přednost před nastavením výchozího menu vybraného z ovládacího panelu nebo **Nástrojů**.

Možná budete muset kliknout na **Preferences** z úvodního pole **Print**, abyste viděli všechna dostupná systémová nastavení, která můžete změnit. Nejste-li obeznámeni s funkcí v okně ovladače tiskárny, otevřete online nápovědu pro více informací.

Pro tisk úlohy z typické aplikace Microsoft® Windows®:

- 1 Otevřete soubor, který chcete vytisknout.
- 2 Z menu **File**, vyberte **Print**.
- 3 Ověřte, že v dialogovém okně je vybrána správná tiskárna. Změňte nastavení systému podle potřeby (např. stránky, které chcete vytisknout nebo počet kopií).
- 4 Pro úpravu nastavení systému, která nejsou k dispozici z první obrazovky, např. **Kvalita**, **Velikost papíru**, nebo **Orientace obrázku**, klikněte na **Preferences**.
Otevře se dialogové okno **Printing Preferences**.
- 5 Specifikujte nastavení tisku. Pro více informací, klikněte na **Help**.
- 6 Klikněte na **OK** pro zavření dialogového okna **Printing Preferences**.
- 7 Klikněte na **Print** pro odeslání úlohy do vybrané tiskárny.

Zrušení tiskové úlohy

Existuje několik způsobů pro zrušení tiskové úlohy.

Zrušení z ovládacího panelu

Pro zrušení úlohy poté, co byl spuštěn tisk:

- 1 Stiskněte tlačítko **X** (Cancel).



POZNÁMKA: Tisk je zrušen pouze pro aktuální úlohu. Všechny následující úlohy budou pokračovat v tisku.

Zrušení úlohy v operačním systému Windows

Zrušení úlohy z hlavního panelu

Po odeslání úlohy k tisku se objeví malá ikona tiskárny v pravém rohu hlavního panelu.

- 1 Dvakrát klikněte na ikonu tiskárny.
V okně tiskárny se objeví seznam tiskových úloh.
- 2 Vyberte úlohu, kterou chcete zrušit.
- 3 Stiskněte <Delete> na klávesnici.

Zrušení úlohy z pracovní plochy

- 1 Minimalizujte všechny programy pro odhalení plochy.
Klikněte na Start → Devices and Printers (pro Windows 7 a Windows Server® 2008 R2).
Klikněte na Start → Printers and Faxes (pro Windows XP a 2003).
Klikněte na Start → Control Panel → Hardware and Sound → Printers (pro Windows Vista®).
Klikněte na Start → Control Panel → Printers (pro Windows Server 2008).
Pravým tlačítkem klikněte v levém spodním rohu obrazovky, a poté klikněte na Control Panel → Hardware and Sound → Devices and Printers (pro Windows 8).
Pravým tlačítkem klikněte v levém spodním rohu obrazovky, a poté klikněte na Control Panel → Hardware → Devices and Printers (pro Windows Server 2012).
Objeví se seznam dostupných tiskáren.
- 2 Pravým tlačítkem klikněte na tiskárnu, kterou jste vybrali při odeslání úlohy k tisku, a poté vyberte See what's printing.
- 3 Vyberte ovladač tiskárny.
V okně tiskárny se objeví seznam tiskových úloh.
- 4 Vyberte úlohu, kterou chcete zrušit.
- 5 Stiskněte <Delete> na klávesnici.

Přímý tisk pomocí úložného zařízení USB

Funkce Tisku z paměti USB vám umožňuje tisknout soubory uložené na úložné zařízení USB provedením z ovládacího panelu.

 **POZNÁMKA:** Je-li Povolení funkce nastavení pro USB-Print nastavena na On (Password), musíte zadat čtyřmístné heslo pro použití funkce tisku. Je-li Povolení funkce nastavení pro USB-Print nastavena na Off, funkce tisku je zakázána. Pro podrobnosti, viz "Povolení funkce" na straně 197.

Podporované formáty souboru

Soubory v následujících formátech souboru mohou být vytištěny přímo z úložného zařízení USB.

- PDF
- TIFF (pouze jedna strana)
- JPEG

Tisk souboru z paměti USB

1 Vložte úložné zařízení USB do USB portu tiskárny.

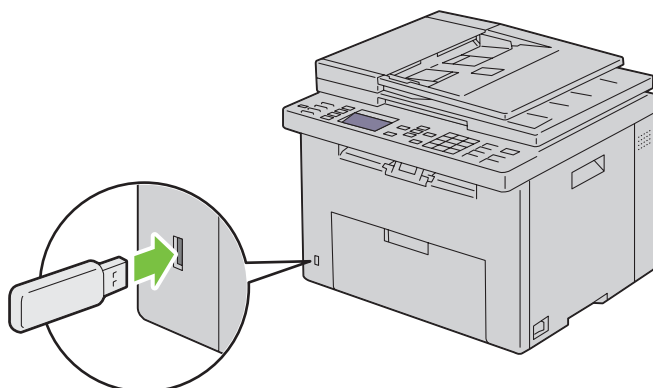

Objeví se USB Memory.

2 Ujistěte se, že je zvýrazněno Print From, a poté stiskněte tlačítko ✓ (Set).

Objeví se Select Document.

3 Stiskněte tlačítko ▼, dokud nebude zvýrazněn požadovaný soubor, a poté klikněte na ✓ (Set).



4 Vyberte možnosti tisku podle potřeby.

 **POZNÁMKA:** Pouze soubory PDF/TIFF/JPEG vytvořené pomocí funkcí skenování vaší tiskárny mohou být vytištěny pomocí USB přímého tisku.

Tisk stránky zprávy

Použitím menu Report / List, můžete tisknout různá nastavení pro tiskárnu, včetně nastavení tiskárny, nastavení panelu, historie úlohy, historie chyby, zkušební stránky barev, sledovacího protokolu, adresáře, a aktivit faxu. Pro podrobnosti o tom, jak tisknout zprávy nebo seznamy, viz "Zpráva / Seznam" na straně 174.

Kopírování





-  **POZNÁMKA:** Obrázky použité v této příručce patří k barevné multifunkční tiskárně Dell™ C1765nfw, pokud není uvedeno jinak.
-  **POZNÁMKA:** Je-li Povolení funkce nastavení pro Copy nastaveno na On (Password), musíte zadat čtyřmístné heslo pro použití funkce kopírování. Je-li Povolení funkce nastavení pro Copy nastaveno na Off, funkce kopírování je zakázána. Pro podrobnosti, viz "Povolení funkce" na straně 197.

Vkládání papíru pro kopírování



Pokyny pro vkládání tiskových dokumentů jsou shodné pro tisk, faxování, nebo kopírování. Pro více podrobností, viz "Vkládání tiskového média" na straně 211.

Příprava dokumentu

Můžete použít skenovací sklo nebo automatický podavač dokumentů (ADF) pro vkládání originálu pro kopírování, skenování a odesílání faxu. Lze vložit až 35 listů 75 g/m² (20 lb) dokumentů pro jednu úlohu pomocí ADF nebo jeden list v jeden okamžik pomocí skenovacího skla.

-  **VAROVÁNÍ:** Vyvarujte se vkládání dokumentů, které jsou menší než 5.5 in. x 5.5 in. (139.7 mm x 139.7 mm nebo větší než 8.5 in. x 14 in. (215.9 mm x 355.6 mm), různé velikosti nebo hmotnosti najednou, nebo brožury, letáky, fólie, nebo dokumenty mající různé neobvyklé charakteristiky pro ADF.
-  **VAROVÁNÍ:** Průklepový papír nebo papír s průklepovou zadní stranou, křídový papír, velmi tenký papír, pomačkaný papír nebo papír se záhyby, zkroucený nebo stočený papír, nebo potrhaný papír nemohou být použity v ADF.
-  **VAROVÁNÍ:** Nepoužívejte dokumenty se svorkami, klipy papíru nebo byly vystaveny lepidlu nebo materiálům na bázi rozpouštědel, např. lepidlo, inkoust a opravná tekutina, v ADF.
-  **POZNÁMKA:** K dosažení nejlepší kvality skenování, zejména pro barevné nebo šedé odstíny obrázků, použijte skenovací sklo místo ADF.

Vytváření kopií na skenovacím skle

-  **POZNÁMKA:** Pro kopírování není vyžadováno připojení k počítači.
-  **POZNÁMKA:** Ujistěte se, že v ADF nejsou žádné dokumenty. Bude-li detekován jakýkoliv dokument v ADF, bude mít přednost před dokumentem na skenovacím skle.
-  **POZNÁMKA:** Nečistoty na skenovacím skle mohou způsobit černé skvrny na výstupu kopírování. Pro nejlepší výsledek před použitím vyčistěte skenovací sklo. Pro více informací, viz "Čištění skeneru" na straně 320.

Pro vytvoření kopie na skenovacím skle:

- 1 Otevřete kryt dokumentů.

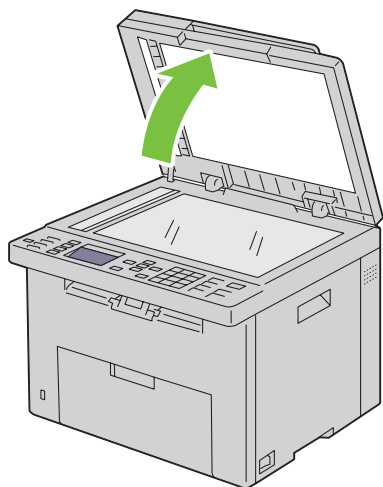

- 2 Dokument položte lícem dolů na skenovací sklo a zarovnejte ho k registračnímu vodičku v levém horním rohu skla.

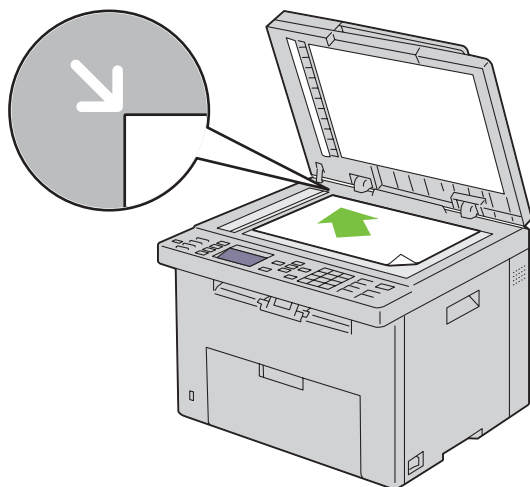

- 3 Zavřete kryt dokumentů.



 **POZNÁMKA:** Ponechání otevřeného krytu dokumentů během kopírování může ovlivnit kvalitu kopie a zvýšit spotřebu toneru.

 **POZNÁMKA:** Kopírujete-li stránku z knihy nebo časopisu, zdvíhejte kryt dokumentů, dokud se jeho panty nezarazí a poté zavřete kryt. Je-li kniha nebo časopis tlustší než 30 mm, spusťte kopírování s krytem otevřeným.

- 4 Přizpůsobte nastavení kopie, včetně počtu kopií, velikosti kopie, kontrastu a kvality obrázku. Pro více informací, viz "Nastavení možností kopírování" na straně 235.

Pro vymazání nastavení, použijte tlačítko AC (All Clear).

- 5 Stiskněte tlačítko  (Start) pro spuštění kopírování.

 **POZNÁMKA:** Stiskněte tlačítko  (Cancel) pro zrušení úlohy kopírování kdykoliv během skenování dokumentu.

Vytváření kopií na ADF

△ UPOZORNĚNÍ: Nevkládejte více než 35 listů do ADF nebo neumožněte, aby bylo podáno více než 35 listů do výstupního zásobníku ADF. Výstupní zásobník ADF by měl být vyprázdněn než překročí 35 listů, nebo by mohli být poškozeny vaše originály.

✎ POZNÁMKA: K dosažení nejlepší kvality skenování, zvláště šedých odstínů obrázků, použijte skenovací sklo místo ADF.

✎ POZNÁMKA: Pro kopírování není vyžadováno připojení k počítači.

- 1 Vložte až 35 listů 75 g/m² (20 lb) dokumentů lícem nahoru do ADF, nejdříve horním okrajem dokumentů. Poté upravte vodička dokumentů na správnou velikost dokumentu.

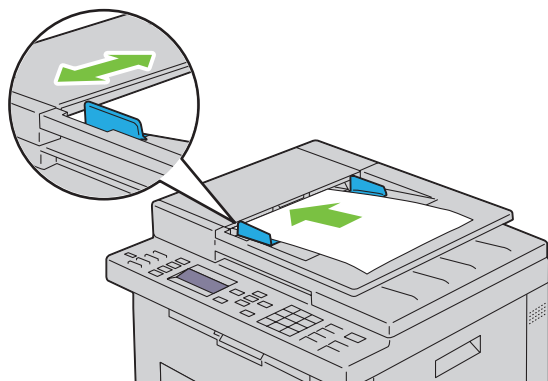

✎ POZNÁMKA: Ujistěte se, že používáte vodička dokumentu před kopírováním papíru formátu legal.

- 2 Přizpůsobte nastavení kopie, včetně počtu kopií, velikosti kopie, kontrastu a kvality obrázku. Pro více informací, viz "Nastavení možností kopírování" na straně 235.
Pro vymazání nastavení, použijte tlačítko AC (All Clear).

- 3 Stiskněte tlačítko  (Start) pro spuštění kopírování.

✎ POZNÁMKA: Stiskněte tlačítko  (Cancel) pro zrušení úlohy kopírování kdykoliv během skenování dokumentu.

Nastavení možností kopírování

Nastavte následující možnosti pro aktuální úlohu kopírování před stiskem tlačítka  (Start) pro vytváření kopií.

✎ POZNÁMKA: Možnosti kopírování se automaticky vrátí do výchozího stavu po kopírování.

Počet kopií

Pro určení počtu kopií od 1 do 99.

- 1 Vložte dokument(y) lícem nahoru nejdříve horním okrajem do ADF.

NEBO

Položte jeden dokument lícem dolů na skenovací sklo, a zavřete kryt dokumentů.

Pro podrobnosti o vkládání dokumentů, viz "Vkládání originálu do ADF" na straně 272.

- 2 Stiskněte tlačítko  (Copy).

- 3 Zadejte počet kopií pomocí numerické klávesnice pro výběr požadované hodnoty.

- 4 Stiskněte tlačítko  (Start) pro spuštění kopírování.

Barva

Pro výběr režimu pro barevné nebo černo-bílé kopírování.

- 1 Vložte dokument(y) lícem nahoru nejdříve horním okrajem do ADF.

NEBO

Položte jeden dokument lícem dolů na skenovací sklo, a zavřete kryt dokumentů.

Pro podrobnosti o vkládání dokumentů, viz "Vkládání originálu do ADF" na straně 272.

- 2 Stiskněte tlačítko  (Copy).

- 3 Stiskněte tlačítko  (Color Mode) pro výběr požadovaného režimu barvy.

- 4 Stiskněte tlačítko  (Start) pro spuštění kopírování.

 **POZNÁMKA:** Je-li Povolení funkce nastavení pro Copy nastavena na On (Color Password), musíte zada čtyřmístné heslo pro použití funkce kopírování. Je-li Povolení funkce nastavení pro Copy nastavena na Off, funkce kopírování je zakázána. Pro podrobnosti, viz "Povolení funkce" na straně 197.

Kompletování

Pro seřazení výstupu kopírování: Např., vytvořili-li jste dvě kopie třístránkových dokumentů, bude vytištěn jeden komplet třístránkového dokumentu následovaný druhým kompletem dokumentu.

 **POZNÁMKA:** Kopírování dokumentů s velkým množstvím dat může vyčerpat dostupnou paměť. Dojde-li k nedostatku paměti, zrušte řazení otočením Collated na Uncollated na ovládacím panelu.

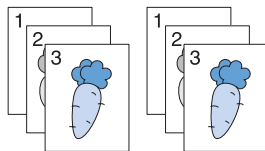

- 1 Vložte dokument(y) lícem nahoru nejdříve horním okrajem do ADF.



NEBO

Položte jeden dokument lícem dolů na skenovací sklo, a zavřete kryt dokumentů.

Pro podrobnosti o vkládání dokumentů, viz "Vkládání originálu do ADF" na straně 272.

- 2 Stiskněte tlačítko  (Copy).

- 3 Ujistěte se, že je zvýrazněno Collated, a poté stiskněte tlačítko  (Set).

- 4 Stiskněte tlačítko  pro výběr požadovaného nastavení, a poté stiskněte tlačítko  (Set).

 **POZNÁMKA:** Hodnoty označené hvězdičkou (*) jsou továrním výchozím nastavením menu.

Nezkompletované*	Neseřadí kopírovací úlohu
------------------	---------------------------

Kompletované	Seřadí kopírovací úlohu
--------------	-------------------------



Automatické	Automaticky určuje, který výstupní režim pro kopírovací úlohu
-------------	---





- 5 Je-li to nezbytné, přizpůsobte nastavení kopírování, včetně počtu kopií, kontrast, a kvalitu obrázku. Viz "Nastavení možností kopírování" na straně 235.

- 6 Stiskněte tlačítko  (Start) pro spuštění kopírování.

Zmenšení/zvětšení.

Pro zmenšení nebo zvětšení velikosti kopírovaného obrázku, od 25 procent do 400 procent, při kopírování originálů na skenovacím skle nebo ADF.

-  **POZNÁMKA:** Při vytváření zmenšené kopie se mohou objevit černé čáry v dolní části vaší kopie.
-  **POZNÁMKA:** Tato položka je k dispozici pouze, když *Multiple-Up* je nastaveno na *Off* nebo *Manual*.

- 1 Vložte dokument(y) lícem nahoru nejdříve horním okrajem do ADF.
NEBO
Položte jeden dokument lícem dolů na skenovací sklo, a zavřete kryt dokumentů.
Pro podrobnosti o vkládání dokumentů, viz "Vkládání originálu do ADF" na straně 272.
- 2 Stiskněte tlačítko  (Copy) .
- 3 Tiskněte tlačítko  , dokud nebude zvýrazněno *Reduce/Enlarge* , a poté stiskněte tlačítko  (Set) .
- 4 Tiskněte tlačítko  pro výběr požadovaného nastavení, a poté stiskněte tlačítko  (Set) .



mm série

-  **POZNÁMKA:** Hodnoty označené hvězdičkou (*) jsou továrním výchozím nastavením menu.

200%
A5->A4(141%)
A5->B5(122%)
100%*
B5->A5(81%)
A4->A5(70%)
50%

inch série





200%
Stmt->Lgl(154%)
Stmt->Ltr(129%)
100%*
Lgl->Ltr (78%)
Ldgr->Ltr(64%)
50%

-  **POZNÁMKA:** Také můžete použít numerickou klávesnici pro vložení požadovaného poměru přiblížení od 25% do 400%, nebo stiskněte tlačítko  pro zvětšení poměru přiblížením, nebo stiskněte tlačítko  pro zmenšení poměru přiblížení v 1 % intervalech.

- 5 Stiskněte tlačítko  (Start) pro spuštění kopírování.

Velikost dokumentu

Pro určení výchozí velikosti dokumentu:

- 1 Vložte dokument(y) lícem nahoru nejdříve horním okrajem do ADF.
NEBO
Položte jeden dokument lícem dolů na skenovací sklo, a zavřete kryt dokumentů.
Pro podrobnosti o vkládání dokumentů, viz "Vkládání originálu do ADF" na straně 272.
- 2 Stiskněte tlačítko  (Copy).
- 3 Tiskněte tlačítko , dokud nebude zvýrazněno Document Size, a poté stiskněte tlačítko  (Set).
- 4 Stiskněte tlačítko  pro výběr požadovaného nastavení, a poté stiskněte tlačítko  (Set).

 **POZNÁMKA:** Hodnoty označené hvězdičkou (*) jsou továrním výchozím nastavením menu.





A4 (210 x 297 mm) ^{*1}
A5 (148 x 210 mm)
B5 (182 x 257 mm)
Letter (8.5 x 11") ^{*1}
Folio (8.5 x 13")
Legal (8.5 x 14")
Executive (7.25 x 10.5")

^{*1} Výchozí pro Document Size se liší v závislosti na výchozím továrním nastavení dané země.

- 5 Stiskněte tlačítko  (Start) pro spuštění kopírování.

Typ originálu

Pro výběr kvality kopírovaného obrázku.

- 1 Vložte dokument(y) lícem nahoru nejdříve horním okrajem do ADF.
NEBO
Položte jeden dokument lícem dolů na skenovací sklo, a zavřete kryt dokumentů.
Pro podrobnosti o vkládání dokumentů, viz "Vkládání originálu do ADF" na straně 272.
- 2 Stiskněte tlačítko  (Copy).
- 3 Tiskněte tlačítko , dokud nebude zvýrazněno Original Type, a poté stiskněte tlačítko  (Set).
- 4 Stiskněte tlačítko  pro výběr požadovaného nastavení, a poté stiskněte tlačítko  (Set).

 **POZNÁMKA:** Hodnoty označené hvězdičkou (*) jsou továrním výchozím nastavením menu.

Text	Vhodné pro dokumenty s textem.
Text & foto*	Používané pro dokumenty s textem i fotem.
Foto	Vhodné pro dokumenty s fotem.

- 5 Stiskněte tlačítko  (Start) pro spuštění kopírování.

Světlejší/tmavší







Pro úpravu kontrastu pro vytváření kopií světlejších nebo tmavších než originál.

- 1 Vložte dokument(y) lícem nahoru nejdříve horním okrajem do ADF.

NEBO

Položte jeden dokument lícem dolů na skenovací sklo, a zavřete kryt dokumentů.

Pro podrobnosti o vkládání dokumentů, viz "Vkládání originálu do ADF" na straně 272.

- 2 Stiskněte tlačítko  (Copy).
- 3 Tiskněte tlačítko , dokud nebude zvýrazněno *Lighter/Darker*, a poté stiskněte tlačítko  (Set).
- 4 Stiskněte tlačítko  nebo  pro výběr požadovaného nastavení, a poté stiskněte tlačítko  (Set).

 **POZNÁMKA:** Hodnoty označené hvězdičkou (*) jsou továrním výchozím nastavením menu.

Lighter2	Vytvoří kopii světlejší než originál. Funguje dobře s tmavým tiskem.
Lighter1	
Normal*	Funguje dobře se standardně psanými nebo tištěnými dokumenty.
Darker1	Vytvoří kopii tmavší než originál. Funguje dobře se světlým tiskem nebo značkami slabou tužkou.
Darker2	

- 5 Stiskněte tlačítko  (Start) pro spuštění kopírování.

Ostrost





Pro úpravu ostrosti pro vytváření kopií ostřejších nebo rozmazanější než originál.

- 1 Vložte dokument(y) lícem nahoru nejdříve horním okrajem do ADF.

NEBO

Položte jeden dokument lícem dolů na skenovací sklo, a zavřete kryt dokumentů.

Pro podrobnosti o vkládání dokumentů, viz "Vkládání originálu do ADF" na straně 272.

- 2 Stiskněte tlačítko  (Copy).
- 3 Tiskněte tlačítko , dokud nebude zvýrazněno *Sharpness*, a poté stiskněte tlačítko  (Set).
- 4 Stiskněte tlačítko  pro výběr požadovaného nastavení, a poté stiskněte tlačítko  (Set).

 **POZNÁMKA:** Hodnoty označené hvězdičkou (*) jsou továrním výchozím nastavením menu.

Sharpest	Vytvoří kopii ostřejší než originál.
Sharper	
Normal*	Nevytvoří kopii ani ostřejší ani rozmazanější než originál.
Softer	Vytvoří kopii rozmazanější než originál.
Softest	

- 5 Stiskněte tlačítko  (Start) pro spuštění kopírování.

Automatická expozice







K potlačení pozadí originálu pro posílení textu na kopii.

- 1 Vložte dokument(y) lícem nahoru nejdříve horním okrajem do ADF.

NEBO

Položte jeden dokument lícem dolů na skenovací sklo, a zavřete kryt dokumentů.

Pro podrobnosti o vkládání dokumentů, viz "Vkládání originálu do ADF" na straně 272.

- 2 Stiskněte tlačítko  (Copy).
- 3 Tiskněte tlačítko , dokud nebude zvýrazněno **Auto Exposure**, a poté stiskněte tlačítko  (Set).
- 4 Tiskněte tlačítko , dokud nebude zvýrazněno **On**, a poté stiskněte tlačítko  (Set).
- 5 Stiskněte tlačítko  (Start) pro spuštění kopírování.

Více na

Pro tisk dvou originálních obrázků, aby se vešly na jeden list papíru.

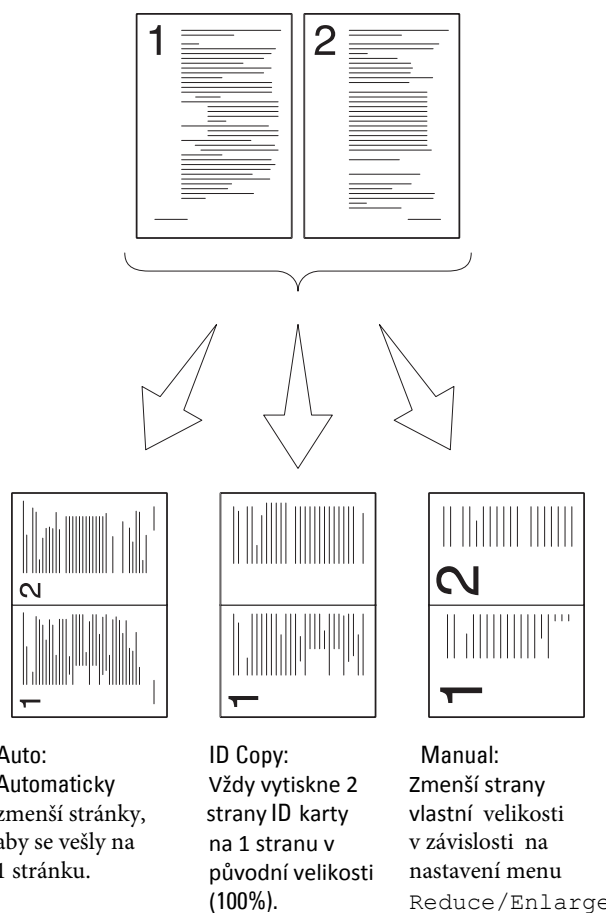





- 1 Vložte dokument(y) lícem nahoru nejdříve horním okrajem do ADF.

NEBO





Položte jeden dokument lícem dolů na skenovací sklo, a zavřete kryt dokumentů.

Pro podrobnosti o vkládání dokumentů, viz "Vkládání originálu do ADF" na straně 272.

- 2 Stiskněte tlačítko  (Copy).
- 3 Tiskněte tlačítko , dokud nebude zvýrazněno `Multiple-Up`, a poté stiskněte tlačítko  (Set).
- 4 Tiskněte tlačítko  pro výběr požadovaného nastavení, a poté stiskněte tlačítko  (Set).







 **POZNÁMKA:** Hodnoty označené hvězdičkou (*) jsou továrním výchozím nastavením menu.

Off*	Neprovede tisk více na.
Auto	Automaticky zmenší originální stránky, aby se vešly na jeden list papíru.
ID Copy	Vytiskne originální stránky na jeden list papíru v původní velikosti.
Manual	Vytiskne originální stránky na jeden list papíru ve velikosti specifikované v <code>Reduce/Enlarge</code> .

- 5 Je-li to nutné, přizpůsobte nastavení kopie, včetně počtu kopií, kontrastu a kvality obrázku. Viz "Nastavení možností kopírování" na straně 235.
- 6 Stiskněte tlačítko  (Start) pro spuštění kopírování.
 Při použití skenovacího skla a `Multiple-Up` je nastaveno na `Auto`, `ID Copy`, nebo `Manual`, displej vás požádá o další stránku. Stiskněte tlačítko  pro výběr `Yes` nebo `No`, a poté stiskněte tlačítko  (Set).
- 7 Vyberete-li `Yes`, stiskněte tlačítko  pro výběr `Continue` nebo `Cancel`, a poté stiskněte tlačítko  (Set).

Okraj nahoře/dole

Pro určení horních a dolních okrajů kopie.

- 1 Vložte dokument(y) lícem nahoru nejdříve horním okrajem do ADF.
 NEBO
 Položte jeden dokument lícem dolů na skenovací sklo, a zavřete kryt dokumentů.
 Pro podrobnosti o vkládání dokumentů, viz "Vkládání originálu do ADF" na straně 272.
- 2 Stiskněte tlačítko  (Copy).
- 3 Tiskněte tlačítko , dokud se nezvýrazní `Margin Top/Bottom`, a poté stiskněte tlačítko  (Set).
- 4 Stiskněte tlačítko  nebo  nebo zadejte požadovanou hodnotu pomocí numerické klávesnice, a poté stiskněte tlačítko  (Set).

 **POZNÁMKA:** Hodnoty označené hvězdičkou (*) jsou továrním výchozím nastavením menu.







4 mm*/0.2 inch*	Zadejte hodnotu v přírůstcích po 1 mm/0.1 inch.
Dostupný rozsah:	
0-50 mm/0.0-2.0 inch	

- 5 Stiskněte tlačítko  (Start) pro spuštění kopírování.

Okraj vlevo/vpravo

Pro určení levých a pravých okrajů kopie.

- 1 Vložte dokument(y) lícem nahoru nejdříve horním okrajem do ADF.
 NEBO
 Položte jeden dokument lícem dolů na skenovací sklo, a zavřete kryt dokumentů.
 Pro podrobnosti o vkládání dokumentů, viz "Vkládání originálu do ADF" na straně 272.

- 2 Stiskněte tlačítko  (Copy).
- 3 Tiskněte tlačítko , dokud nebude zvýrazněno *Margin Left/Right*, a poté stiskněte tlačítko  (Set).
- 4 Stiskněte tlačítko  nebo  nebo zadejte požadovanou hodnotu pomocí numerické klávesnice, a poté stiskněte tlačítko  (Set).

 **POZNÁMKA:** Hodnoty označené hvězdičkou (*) jsou továrním výchozím nastavením menu.







4 mm*/0.2 inch* Zadejte hodnotu v přírůstcích po 1 mm/0.1 inch.

Dostupný rozsah:
0-50 mm/0.0-2.0 inch

- 5 Stiskněte tlačítko  (Start) pro spuštění kopírování.

Okraj uprostřed

Pro určení prostředního okraje kopie.

- 1 Vložte dokument(y) lícem nahoru nejdříve horním okrajem do ADF.
NEBO
Položte jeden dokument lícem dolů na skenovací sklo, a zavřete kryt dokumentů.
Pro podrobnosti o vkládání dokumentů, viz "Vkládání originálu do ADF" na straně 272.
- 2 Stiskněte tlačítko  (Copy).
- 3 Tiskněte tlačítko , dokud nebude zvýrazněno *Margin Middle*, a poté stiskněte tlačítko  (Set).
- 4 Stiskněte tlačítko  nebo  nebo zadejte požadovanou hodnotu pomocí numerické klávesnice a poté stiskněte tlačítko  (Set)

 **POZNÁMKA:** Hodnoty označené hvězdičkou (*) jsou továrním výchozím nastavením menu.

0 mm*/0.0 inch* Zadejte hodnotu v přírůstcích po 1 mm/0.1 inch.

Dostupný rozsah:
0-50 mm/0.0-2.0 inch











- 5 Stiskněte tlačítko  (Start) pro spuštění kopírování.

Změna výchozího nastavení

COPY možnosti menu, včetně kontrastu, a kvality obrázku mohou být nastaveny na většinu často používaných režimů. Při kopírování dokumentu, výchozí nastavení je používáno, pokud není změněno pomocí odpovídajících tlačítek na ovládacím panelu.



 **POZNÁMKA:** Při nastavování možností kopírování, stisk tlačítka **AC (All Clear)** zruší změněná nastavení a vrátí je do výchozího stavu.

Pro vytvoření vašich vlastních výchozích nastavení:

- 1 Stiskněte tlačítko  (Menu).
- 2 Tiskněte tlačítko , dokud nebude zvýrazněno *System*, a poté stiskněte tlačítko  (Set).
- 3 Ujistěte se, že je zvýrazněno *Defaults Settings*, a poté stiskněte tlačítko  (Set).
- 4 Ujistěte se, že je zvýrazněno *Copy Defaults*, a poté stiskněte tlačítko  (Set).
- 5 Tiskněte tlačítko , dokud nebude zvýrazněna požadovaná položka menu, a poté stiskněte tlačítko  (Set).
- 6 Tiskněte tlačítko  nebo , dokud nebude zvýrazněno požadované nastavení nebo zadána hodnota pomocí numerické klávesnice, a poté stiskněte tlačítko  (Set).
- 7 Zopakujte kroky 5 a 6, podle potřeby.
- 8 Pro návrat na předchozí obrazovku, stiskněte tlačítko  (Back) .



Skenování

Přehled skenování

-  **POZNÁMKA:** Je-li Povolení funkce nastavení pro Scan nastaveno na On (Password), musíte zadat čtyřmístné heslo pro použití skenovací funkce. Je-li Povolení funkce nastavení pro Scan nastaveno na Off, skenovací funkce je zakázána. Pro podrobnosti, viz "Povolení funkce" na straně 197.
-  **POZNÁMKA:** Obrázky použité v této příručce patří k barevné multifunkční tiskárně Dell™ C1765nfw, pokud není uvedeno jinak.

Vaši barevnou multifunkční tiskárnu Dell™ C1765nf/C1765nfw můžete použít k převrácení obrázků a textů do upravitelných obrázků ve vašem počítači.

PaperPort® je program, který vám umožňuje organizovat, najít a sdílet všechny vaše papírové a digitální dokumenty, a je dodán k vaší tiskárně.

-  **POZNÁMKA:** PaperPort nemusí být podporován v závislosti na operačních systémech.
-  **POZNÁMKA:** PaperPort aplikace je k dispozici pouze na disku *Software and Documentation* dodaném k tiskárně. Aplikace licenčního softwaru není ke stažení z support.dell.com.

Nastavení rozlišení pro použití, když skenujete položku závisí na typu položky a jak máte v úmyslu použít obrázek nebo dokument poté, co jej naskenujete do počítače. Pro nejlepší výsledky, použijte tato doporučená nastavení.

Typ	Rozlišení
Dokumenty	300 dpi černo-bílé nebo 200 dpi odstíny šedé nebo barevné
Dokumenty slabé kvality nebo obsahující malý text	400 dpi černo-bílé nebo 300 dpi odstíny šedé
Fotografie a obrázky	100–200 dpi barevné nebo 200 dpi odstíny šedé
Obrázky pro inkoustovou tiskárnu	150–300 dpi
Obrázky pro tiskárnu s vysokým rozlišením	300–600 dpi

Skenování mimo tato doporučená rozlišení může překročit možnosti aplikace. Pokud požadujete rozlišení nad tato doporučená v tabulce nahoře, měli byste zmenšit velikost obrázku náhledem (nebo předběžným skenováním) a oříznutím před skenováním obrázku.

-  **POZNÁMKA:** Můžete použít PaperPort's vestavěný software Optical Character Recognition (OCR) pro kopírování textu z naskenovaných dokumentů, abyste mohli používat a editovat text v jakémkoliv textovém editoru, zpracování textu nebo tabulkovém programu. Proces OCR vyžaduje textové obrázky naskenované v 150–600 dpi a 300 dpi nebo 600 dpi je doporučeno pro grafiku.

Preferujete-li použití jiné aplikace, např. Adobe® Photoshop®, musíte přiřadit aplikaci k tiskárně jejím výběrem ze seznamu dostupných aplikací pomocí tlačítka Select Software pokaždé, když začnete skenovat. Nepřiřadíte-li aplikaci k tlačítku Select Software, PaperPort bude automaticky vybrán při spuštění skenování.

Dell ScanCenter je aplikace PaperPort, která vám umožňuje skenovat položky a odesílat je přímo do PaperPortu nebo jiných programů v počítači, aniž byste nejdříve spustili PaperPort. Dell ScanCenter běží jako samostatná aplikace v menu start Microsoft® Windows® a zobrazuje panel Dell ScanCenter. Pro více informací o používání Dell ScanCenter, se podívejte do menu nápovědy PaperPort.

-  **POZNÁMKA:** Dell ScanCenter nemusí být podporován v závislosti na operačních systémech.

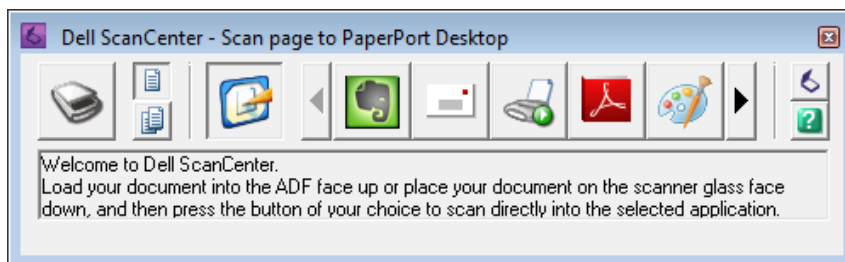

Ikony na panelu Dell ScanCenter představují programy, které jsou omezeny na PaperPort a Dell ScanCenter. Pro skenování a odesílání položky do programu, klikněte na ikonu programu a poté položku naskenujte. Dell ScanCenter automaticky spustí vybraný program, až bude dokončeno skenování.

Skenování z ovládacího panelu - skenování do aplikace

POZNÁMKA: Ujistěte se, že tiskárna je připojena k počítači pomocí USB kabelu.



1 Vložte dokument(y) lícem nahoru nejdříve horním okrajem do ADF.

NEBO

Položte jeden dokument lícem dolů na skenovací sklo.

Pro podrobnosti o vkládání dokumentů, viz "Vkládání originálu do ADF" na straně 272.

2 Stiskněte tlačítko  (Scan).

3 Tiskněte tlačítko , dokud nebude zvýrazněno *Scan to Application*, a poté stiskněte tlačítko  (Set).

4 Nekonfigurujte nastavení skenování, je-li to nutné.

5 Stiskněte tlačítko  (Start).

Otevře se okno vybrané aplikace ve vašem počítači.

POZNÁMKA: Objeví-li se následující dialogové okno ve vašem počítači, vyberte **Dell C1765 MFP Scan Button Manager**, a poté klikněte na **OK**.

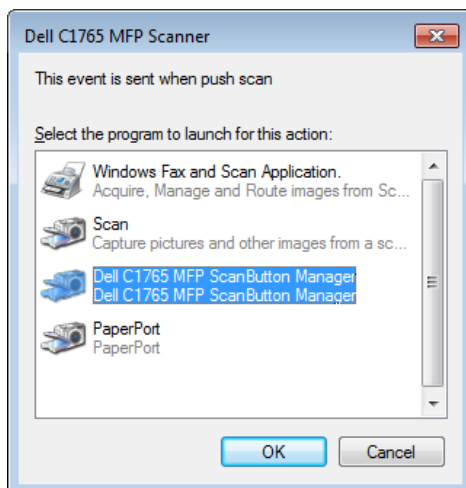



POZNÁMKA: Zaškrtnete-li jednou zaškrťovací políčko **Always use this program for this action** při výběru **Dell C1765 MFP Scan Button Manager**, automaticky se použije vybraná aplikace bez zobrazení okna výběru programu.

POZNÁMKA: Musíte použít **ScanButton Manager** v počítači pro změnu nastavení pro skenování. Pro podrobnosti, viz "Nástroj rychlého spuštění "Quick Launch Utility"" na straně 292.

Skenování z ovládacího panelu - skenování do WSD

Je-li tiskárna připojena k počítači přes síť pomocí Web Services on Devices (WSD), můžete použít funkci Skenování do WSD pro odesílání naskenovaných obrázků do počítače.

 **POZNÁMKA:** Pro použití Skenování do WSD, musíte nastavit připojení pomocí WSD.

 **POZNÁMKA:** WSD je podporováno pouze na Windows Vista®, Windows 7, a Windows 8.

Nastavení tiskárny pro skenování do WSD

Nastavení tiskárny a počítače pro připojení pomocí WSD.

Kontrola nastavení tiskárny

Pro použití funkce Skenování do WSD, WSD musí být nastaveno na *Enable*. Viz "**Protokol**" na straně 179 pro podrobnosti.

Nastavení počítače

 **POZNÁMKA:** Pro Windows 8, počítač automaticky připojí tiskárnu pomocí WSD. Není třeba instalovat tiskárnu ručně.









Pro *Windows 7*:

- 1 Klikněte na Start → Computer → Network
- 2 Pravým tlačítkem klikněte na ikonu pro tiskárnu, a poté klikněte na **Install**. Tiskárna bude připojena pomocí WSD.

Pro *Windows Vista*:

- 1 Klikněte na Start → Network
- 2 Pravým tlačítkem klikněte na ikonu pro tiskárnu, a poté klikněte na **Install**.
- 3 Klikněte na **Continue**. Tiskárna bude připojena pomocí WSD.

Procedury pro WSD skenování

- 1 Vložte dokument(y) lícem nahoru nejdříve horním okrajem do ADF.
NEBO
Položte jeden dokument lícem dolů na skenovací sklo.
Pro podrobnosti o vkládání dokumentů, viz "**Vkládání originálu do ADF**" na straně 272.
- 2 Stiskněte tlačítko  (Scan).
- 3 Tiskněte tlačítko , dokud nebude zvýrazněno Scan to WSD, a poté stiskněte tlačítko  (Set).
- 4 Ujistěte se, že je zvýrazněno *Scan to*, a poté stiskněte tlačítko  (Set).
- 5 Tiskněte tlačítko , dokud nebude zvýrazněn požadovaný počítač, na který chcete odeslat skenovací úlohu, a poté stiskněte tlačítko  (Set).
- 6 Tiskněte tlačítko , dokud nebude zvýrazněna požadovaná skenovací událost, a poté stiskněte tlačítko  (Set).

 **POZNÁMKA:** S jakou aplikací je každá skenovací událost přidružena, závisí na nastavení počítače.

- 7 Stiskněte tlačítko  (Start).

Skenování pomocí ovladače TWAIN

Vaše tiskárna podporuje ovladač Tool Without An Interesting Name (TWAIN) pro skenování obrázků. TWAIN je jeden ze standardních komponentů od Windows XP, Windows Vista, Windows 7, Windows 8, Windows Server® 2003, a Windows Server 2008, a pracuje s různými skenery.

POZNÁMKA: Ujistěte se, že tiskárna je připojena k počítači pomocí USB kabelu. Pro skenování obrázku z **PaperPort**:

- 1 Vložte dokument(y) lícem nahoru nejdříve horním okrajem do ADF.
NEBO
Položte jeden dokument lícem dolů na skenovací sklo.
Pro podrobnosti o vkládání dokumentů, viz "Vkládání originálu do ADF" na straně 272.
- 2 V menu Windows **Start**, klikněte na **Nuance PaperPort 14 z All Programs**, a poté klikněte na **PaperPort** (pro Windows 8, klikněte na ikonu PaperPort na obrazovce Start).
- 3 V kartě **Desktop**, klikněte na **Scan Settings** ve skupině **Function Pane**.
- 4 Klikněte na **Select** v podokně **Scan** nebo **Get Photo**.
- 5 V dialogovém okně **Available Scanners**, vyberte **TWAIN: Dell C1765 MFP Scanner** a poté klikněte na **OK**.
- 6 Vyberte předvolby skenování a klikněte na **Preview** pro zobrazení náhledu obrázku.

POZNÁMKA: Ilustrace se může lišit pro různé operační systémy.

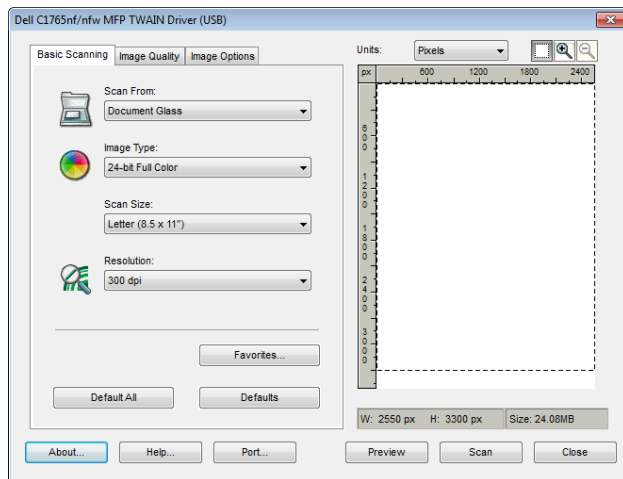

- 7 Vyberte požadované vlastnosti z karet **Image Quality** a **Image Options**.
- 8 Klikněte na **Scan** pro spuštění skenování.
- 9 Řiďte se pokyny na obrazovce pro editaci obrázku poté, co je zkopírován do počítače.

Skenování pomocí ovladače Windows Image Acquisition (WIA)

Vaše tiskárna rovněž podporuje ovladač WIA pro skenování obrázků. WIA je jeden ze standardních komponentů od Windows XP a novějších operačních systémů a pracuje s digitálními kamerami a skenery. Na rozdíl od ovladače TWAIN, ovladač WIA vám umožňuje naskenovat obrázek a s těmito obrázky snadno manipulovat bez použití dalšího softwaru.

POZNÁMKA: Ujistěte se, že tiskárna je připojena k počítači pomocí USB kabelu.

- 1 Vložte dokument(y) lícem nahoru nejdříve horním okrajem do ADF.
NEBO
Položte jeden dokument lícem dolů na skenovací sklo.
Pro podrobnosti o vkládání dokumentů, viz "Vkládání originálu do ADF" na straně 272.
- 2 Spusťte grafický software, např. **Paint** pro Windows.

 **POZNÁMKA:** Používáte-li Windows Vista nebo Windows Server 2008, použijte **Windows Photo Gallery** místo **Paint**.

- 3 Klikněte na **File** → **From Scanner or Camera** (**Paint** tlačítko → **From scanner or camera** pro Windows 7, Windows 8, Windows Server 2008 R2, a Windows Server 2012).

Objeví se okno **Scan using Dell C1765 MFP Scanner**.

 **POZNÁMKA:** Ilustrace se může lišit pro různé operační systémy.

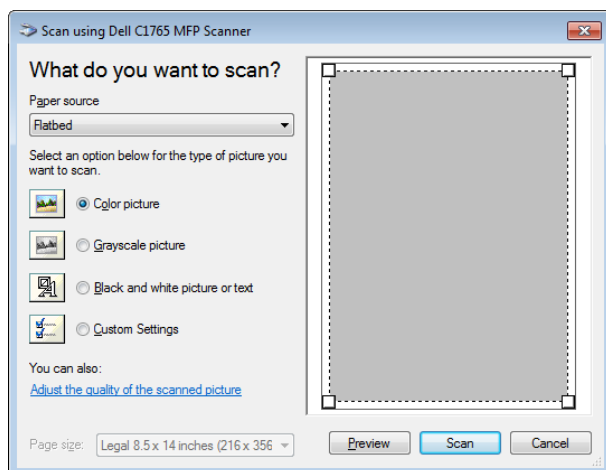

- 4 Vyberte předvolby skenování a klikněte na **Adjust the quality of the scanned picture** pro zobrazení dialogového okna **Advanced Properties**.
- 5 Vyberte požadované vlastnosti, včetně jasu a kontrastu, a poté klikněte na **OK**.
- 6 Klikněte na **Scan** pro spuštění skenování.
- 7 Klikněte na **Save As** v menu **File**.
- 8 Zadejte název obrázku, a vyberte formát souboru a místo, kam uložit obrázek.

Skenování do PC nebo serveru pomocí SMB/FTP

Přehled

Funkce **Scan to Server/Computer** vám umožňuje skenovat dokumenty a odesílat naskenovaný dokument do síťového počítače přes protokol FTP nebo SMB.

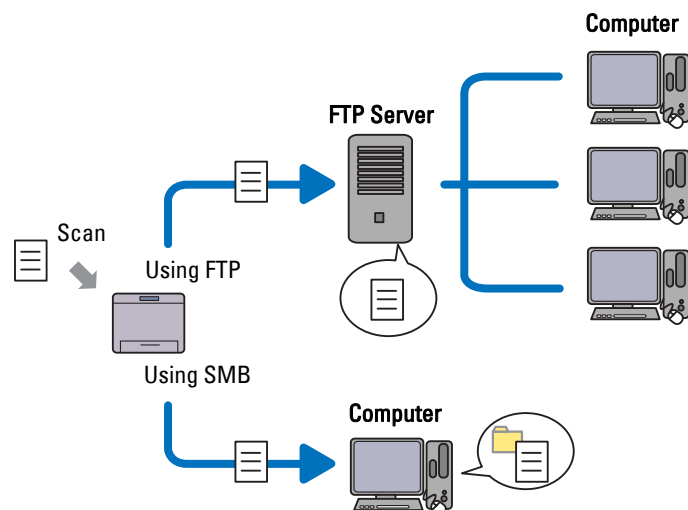

Můžete zvolit typ serveru a určit místo pro ukládání naskenovaného dokumentu s **Konfigurací tiskárny Dell pomocí webového prohlížeče** nebo **Editorem adresáře**.

Následující položky jsou vyžadovány k použití funkce Scan to Server/Computer.

- **Použitím SMB**

Pro přenos dat pomocí SMB, musí váš počítač běžet na jednom z následujících operačních systémů, které zahrnují sdílení složek.

Pro Mac OS X, je vyžadován sdílený uživatelský účet v Mac OS X.

- Windows XP
 - Windows Vista
 - Windows 7
 - Windows 8
 - Windows Server 2003
 - Windows Server 2008
 - Windows Server 2008 R2
 - Windows Server 2012
 - Mac OS X 10.4/10.5/10.6
- **Použitím FTP**
Pro přenos dat pomocí FTP, je vyžadován jeden z následujících FTP serverů a účet k serveru FTP (přihlašovací jméno a heslo).
 - Windows XP
FTP služba Microsoft Internet Information Server 3.0/4.0 nebo Internet Information Services 5.0/5.1
 - Windows Vista, Windows 7, Windows Server 2003, Windows Server 2008, a Windows Server 2008 R2
FTP služba Microsoft Internet Information Services 6.0
 - Windows 8 a Windows Server 2012
FTP služba Microsoft Internet Information Services 8.0

- Mac OS X
FTP služba Mac OS X 10.4.2/10.4.4/10.4.8/10.4.9/10.4.10/10.4.11/10.5/10.6/10.7/10.8

Pro informace o tom, jak nakonfigurovat službu FTP, kontaktujte svého systémového administrátora.

Řiďte se postupy níže pro použití funkce Scan to Server/Computer.

"Potvrzení přihlašovacího jména a hesla" na straně 251



"Zadání destinace pro uložení dokumentu" na straně 252



"Konfigurace nastavení tiskárny" na straně 259



"Odeslání naskenovaného souboru do sítě" na straně 263

Potvrzení přihlašovacího jména a hesla

Při použití SMB:

Funkce Scan to Computer/Server vyžaduje přihlašovací účet uživatele s platným a ne-prázdným heslem pro ověření. Potvrďte přihlašovací jméno uživatele a heslo.



Nepoužijete-li heslo pro přihlášení uživatele, musíte vytvořit heslo ve vašem Účtu pro přihlášení uživatele následujícím postupem.

Pro *Windows Vista* a *Windows 7*:

- 1 Klikněte na Start → Control Panel.
- 2 Klikněte na User Accounts and Family Safety.
- 3 Klikněte na User Accounts.
- 4 Klikněte na Create a password for your account a přidejte heslo do vašeho přihlašovacího účtu.

Pro Windows 8 a Windows Server 2012

- 1 Právým tlačítkem klikněte v levém dolním rohu obrazovky, a poté klikněte na Control Panel.
- 2 Klikněte na Change PC settings.
- 3 Klikněte na Users.
- 4 Klikněte na Create a Password a přidejte heslo do vašeho přihlašovacího účtu.

Pro Windows XP:

- 1 Klikněte na start → Control Panel → User Accounts.
- 2 Klikněte na Change an account.
- 3 Vyberte váš účet.
- 4 Klikněte na Create a password a přidejte heslo do vašeho přihlašovacího účtu.

Pro Windows Server 2008:

- 1 Klikněte na Start → Control Panel.
- 2 Dvakrát klikněte na User Accounts.
- 3 Klikněte na Create a password for your account a přidejte heslo do vašeho přihlašovacího účtu.

Pro Windows Server 2008 R2:

- 1 Klikněte na Start → Control Panel.
- 2 Vyberte User Accounts.
- 3 Klikněte na User Accounts.
- 4 Klikněte na Create a password for your account a přidejte heslo do vašeho přihlašovacího účtu.

Pro Mac OS X 10.4/10.5/10.6

- 1 Klikněte na System Preferences → Accounts.
- 2 Vyberte Change Password.
- 3 Zadejte heslo vašeho přihlašovacího účtu do New password.
- 4 Znovu zadejte heslo do Verify.

Po potvrzení přihlašovacího uživatelského jména a hesla, přejděte na "Zadání destinace pro uložení dokumentu" na straně 252.

Při použití FTP

Funkce Scan to Computer/Server vyžaduje uživatelské jméno a heslo. Pro vaše jméno a heslo, kontaktujte svého systémového administrátora.

Zadání destinace pro uložení dokumentu

Při použití SMB

Sdílejte složku pro uložení naskenovaného dokumentu pomocí následujícího postupu.

Pro Windows Vista, Windows 7, Windows 8, Windows Server 2008, Windows Server 2008 R2, Windows Server 2012

- 1 Vytvořte složku v požadovaném adresáři v počítači (Příklad názvu složky, MyShare).
- 2 Právým tlačítkem klikněte na složku, a poté vyberte Properties.

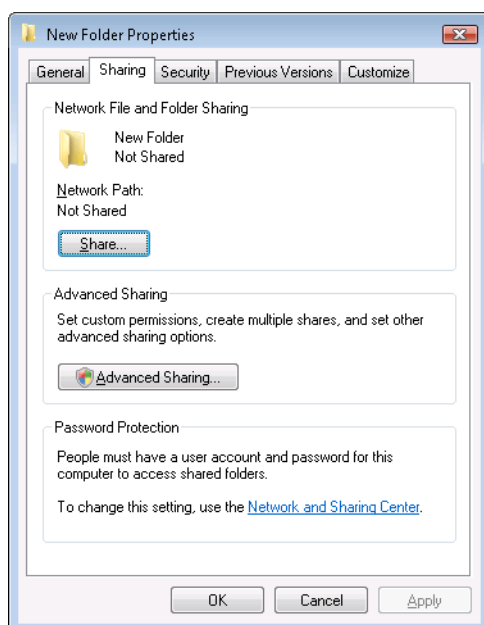

- 3 Klikněte na kartu Sharing, a poté vyberte Advanced Sharing.
- 4 Vyberte zaškrťovací políčko Share this folder.
- 5 Zadejte sdílený název do pole Share name.

 **POZNÁMKA:** Poznamenejte si sdílený název, protože jej budete potřebovat použít v dalším postupu nastavení.

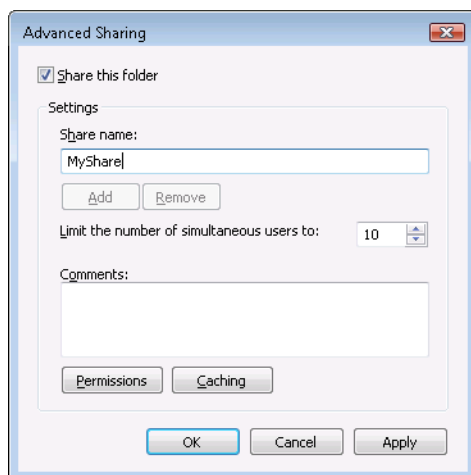

- 6 Klikněte na Permissions, chcete-li dát oprávnění k zápisu pro tuto složku.
- 7 Klikněte na Add.
- 8 Vyhledejte přihlašovací jméno kliknutím na Advanced, nebo zadejte přihlašovací jméno do pole Enter the object names to select a klikněte na Check Names pro potvrzení (Příklad přihlašovacího jména, MySelf).

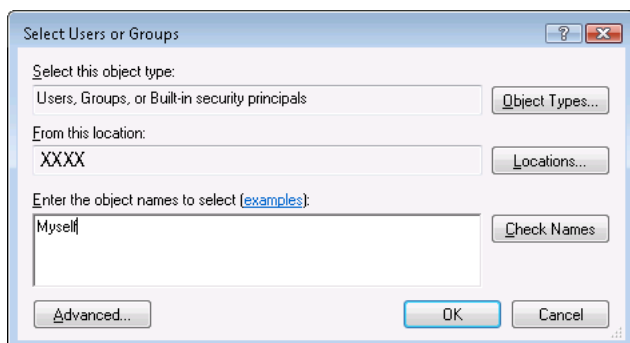

- 9 Klikněte na **OK** , až budete hotovi.
- 10 Klikněte na přihlašovací jméno, které jste právě zadali. Vyberte zaškrťovací políčko **Full Control**. Toto vám udělí povolení k odeslání dokumentu do této složky.

 **POZNÁMKA:** Nepoužívejte **Everyone** jako přihlašovací jméno.

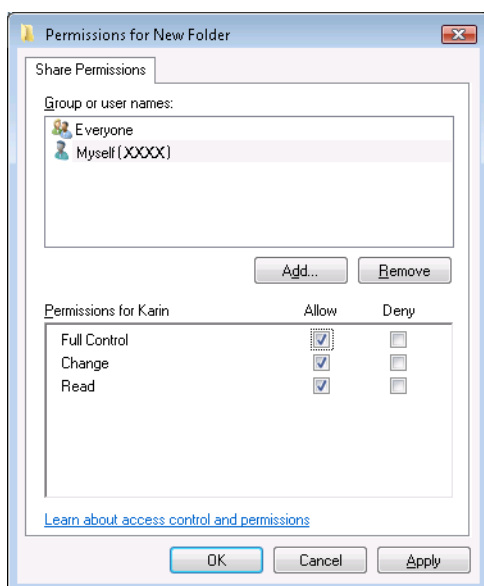

- 11 Klikněte na **OK**.

 **POZNÁMKA:** Pro přidání podsložek, vytvořte nové složky do sdílené složky, kterou jste vytvořili. Příklad: Název složky: MyShare, Název složky druhé úrovně: MyPic, Název složky třetí úrovně: John. Nyní byste měli vidět MyShare\MyPic\John ve vašem adresáři.

Po vytvoření složky, přejděte na "Konfigurace nastavení tiskárny" na straně 259.

Pro Windows XP Home Edition:

- 1 Vytvořte složku v požadovaném adresáři v počítači (Příklad názvu složky, MyShare).
- 2 Pravým tlačítkem klikněte na složku, a poté vyberte **Properties**.
- 3 Klikněte na kartu **Sharing**, a poté vyberte **Share this folder on the network**.
- 4 Zadejte sdílený název do pole **Share name**.

 **POZNÁMKA:** Zapište si tento sdílený název, protože jej budete používat v dalším postupu nastavování.

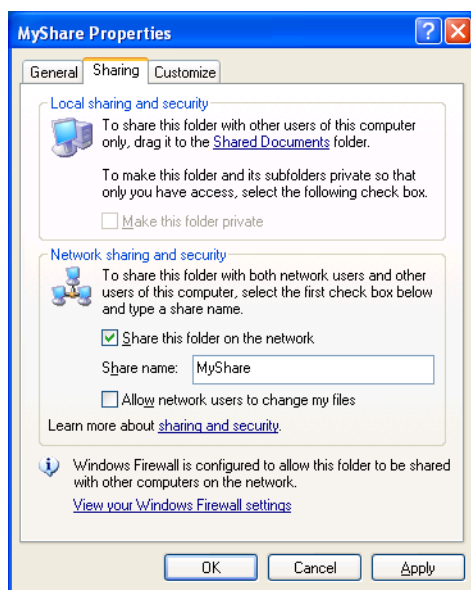

 **POZNÁMKA:** Objeví-li se následující obrazovka, klikněte na **If you understand the security risks but want to share files without running the wizard, click here**, poté vyberte **Just enable file sharing**, a poté klikněte na **OK**.

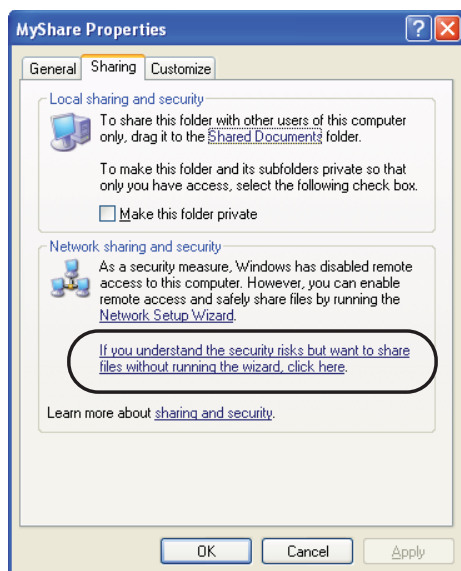

5 Vyberte **Allow network users to change my files**.

6 Klikněte na OK.

 **POZNÁMKA:** Pro přidání podsložek, vytvořte nové složky do sdílené složky, kterou jste vytvořili. Příklad: Název složky, MyShare, Název složky druhé úrovně: MyPic, Název složky třetí úrovně: John. Nyní byste měli vidět MyShare\MyPic\John ve vašem adresáři.

Po vytvoření složky, přejděte na "Konfigurace nastavení tiskárny" na straně 259.

Pro Windows XP Professional Edition:

- 1 Vytvořte složku v požadovaném adresáři v počítači (Příklad názvu složky, MyShare) a dvakrát klikněte na složku.
- 2 Vyberte Folder Options v Tools.

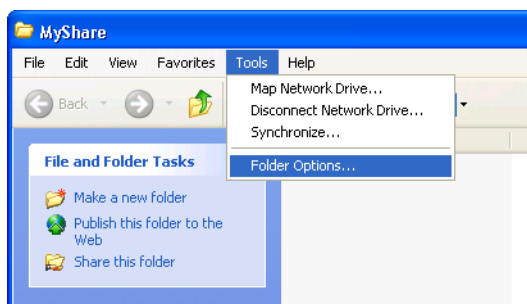

- 3 Klikněte na kartu View, a poté vyškrtněte zaškrťovací políčko Use simple file sharing (Recommended).

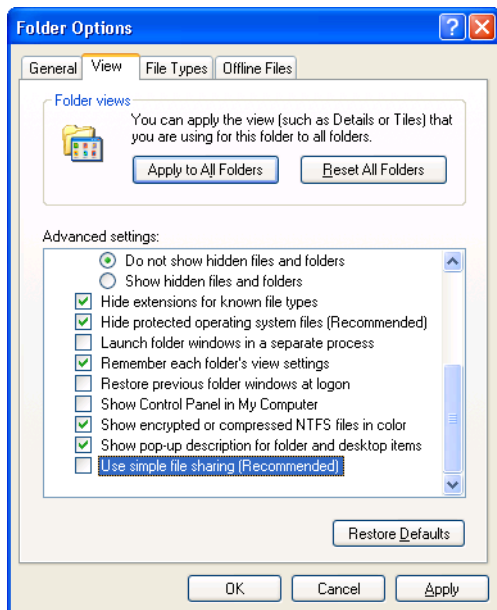

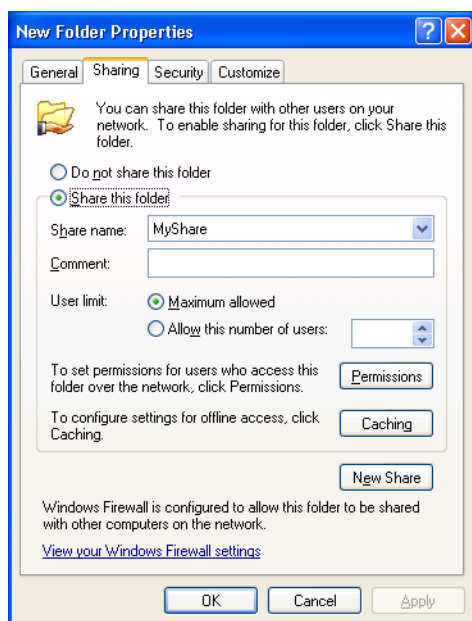

- 4 Klikněte na OK, a poté zavřete okno.
- 5 Pravým tlačítkem klikněte na složku, a poté vyberte Properties.
- 6 Vyberte kartu Sharing, a poté vyberte Share this folder.
- 7 Zadejte sdílený název do pole Share name.

 **POZNÁMKA:** Zapište si tento sdílený název, protože jej budete používat v dalším postupu nastavování.

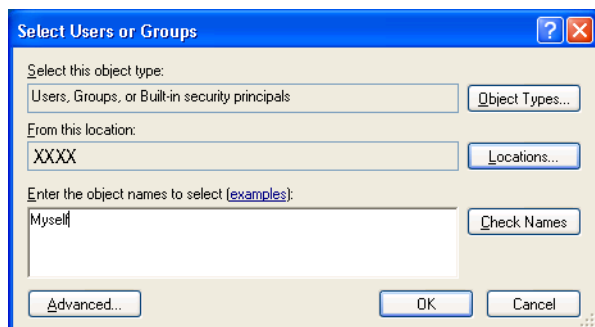

- 8 Klikněte na **Permissions** pro vytvoření oprávnění k zápisu pro tuto složku.
- 9 Klikněte na **Add**.
- 10 Vyhledejte přihlašovací jméno kliknutím na **Advanced**, nebo zadejte přihlašovací jméno do pole **Enter the object names to select** a klikněte na **Check Names** pro potvrzení (Příklad přihlašovacího jména `MySelf`).



- 11 Klikněte na **OK**.
- 12  **POZNÁMKA:** Nepoužívejte **Everyone** jako přihlašovací jméno.
- 12 Klikněte na přihlašovací jméno, které jste právě zadali. Vyberte zaškrťovací políčko **Full Control**. Toto vám udělí povolení k odeslání dokumentu do této složky.

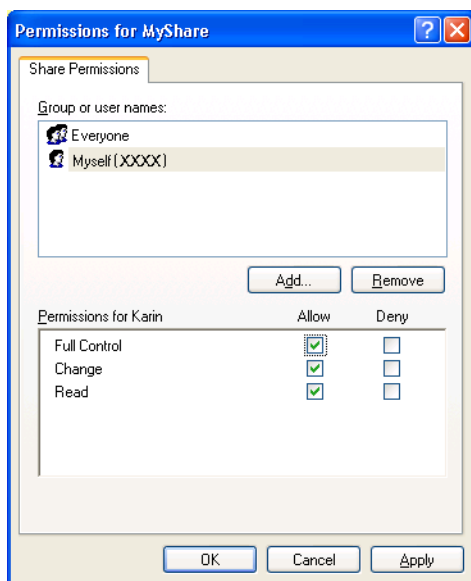

13 Klikněte na OK.

POZNÁMKA: Pro přidání podsložek, vytvořte nové složky do sdílené složky, kterou jste vytvořili. Příklad: Název složky: MyShare, Název složky druhé úrovně: MyPic, Název složky třetí úrovně: John. Nyní byste měli vidět MyShare\MyPic\John ve vašem adresáři.

Po vytvoření složky, přejděte na "Konfigurace nastavení tiskárny" na straně 259.

Pro Mac OS X 10.4:

- 1 Vyberte Go z menu Finder, a poté klikněte na Home.
- 2 Dvakrát klikněte na Public.
- 3 Vytvořte složku (Příklad názvu složky, MyShare).

POZNÁMKA: Poznamenejte si název složky, protože jej budete potřebovat použít v dalším postupu nastavování.

- 4 Otevřete System Preferences, a poté klikněte na Sharing.
- 5 Zaškrtněte zaškrtačací políčka File Sharing a Windows Sharing.

Pro Mac OS X 10.5/10.6:

- 1 Vytvořte složku v požadovaném adresáři v počítači (Příklad názvu složky, MyShare).

POZNÁMKA: Poznamenejte si název složky, protože jej budete potřebovat použít v dalším postupu nastavování.

- 2 Vyberte vytvořenou složku, a poté vyberte Get Info z menu File.
- 3 Zaškrtněte zaškrtačací políčko Shared folder, a poté zavřete okno.
- 4 Otevřete System Preferences, a poté klikněte na Sharing.
- 5 Zaškrtněte zaškrtačací políčko File Sharing, a poté klikněte na Options.
- 6 Zaškrtněte zaškrtačací políčko Share Files and folders using SMB a název vašeho účtu.
- 7 Klikněte na Done.

Při použití FTP

Pro místo, kam uložit dokument, kontaktujte svého systémového administrátora.

Konfigurace nastavení tiskárny

Můžete nakonfigurovat nastavení tiskárny pro použití funkce Scan to Server/Computer s Konfigurací tiskárny Dell pomocí webového prohlížeče nebo Editorem adresáře.

Z konfigurace tiskárny Dell pomocí webového prohlížeče

1 Otevřete webový prohlížeč.

2 Zadejte IP adresu tiskárny do adresního řádku.

 **POZNÁMKA:** Pro podrobnosti, jak zkontrolovat IP adresu tiskárny, viz "Ověření IP nastavení" na straně 55.

3 Klikněte na Go.

Objeví se webová stránka tiskárny.

4 Klikněte na Address Book, objeví-li se dialogové okno zabezpečení přihlášení, zadejte správné uživatelské jméno a heslo.

 **POZNÁMKA:** Výchozí uživatelské jméno je admin, a výchozí heslo je ponecháno prázdné (NULL).

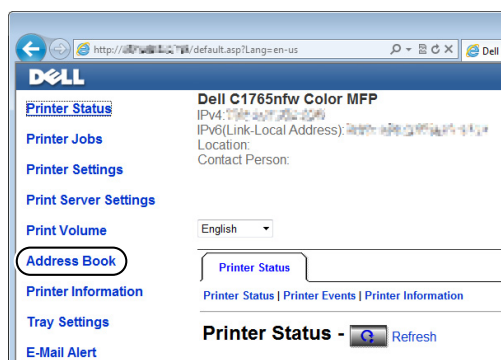

5 Klikněte na kartu Server Address.

6 Vyberte jakékoliv nepoužité číslo a klikněte na Create.

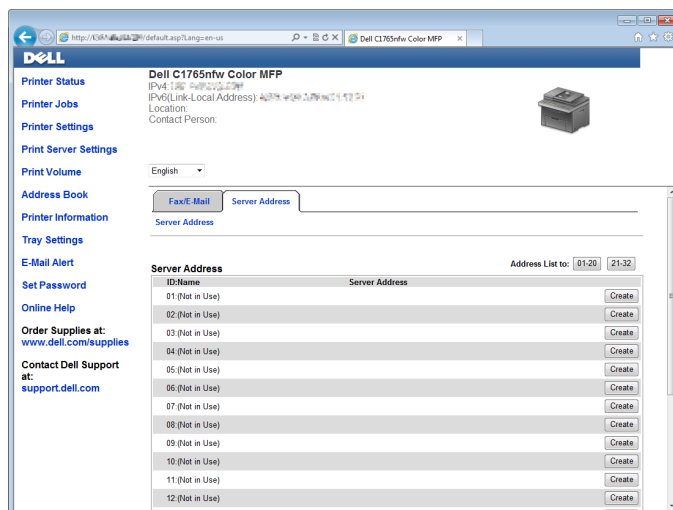

Objeví se stránka Server Address.

Server Address

1 ID 01 (New Registration)

2 Name
e.g. PeterShare, Sharedfolder

3 Server Type FTP SMB
FTP (ftp://Server Address/Server Path)
SMB (//Server Address/Share Name/Server Path)

4 Server Address
e.g. myPC, XXX.XXX.XXX.XXX

5 Share Name
e.g. SMB (Share, Sharedfolder)

6 Server Path
e.g. FTP (pub, pub/share), SMB (finance, finance/Peter, finance/Peter/Sales)

7 Server Port Number FTP(21, 5000 - 65535), SMB(139, 5000 - 65535)

8 Login Name
e.g. FTP (anonymous, Peter), SMB (Peter, Domain/Peter)

9 Login Password
Re-enter Password

Pro vyplnění polí, zadejte údaje, jak následují:

1	Name	Zadejte popisný název, který chcete, aby se objevil v serverovém adresáři.
2	Server Type	Vyberte SMB, pokud ukládáte dokument do sdílené složky v počítači. Vyberte FTP, používáte-li server FTP.
3	Server Address	Zadejte název serveru nebo IP adresu vašeho počítače nebo serveru FTP, který jste nasdíleli. IPv4 a IPv6 jsou oba podporovány. Následují příklady: <ul style="list-style-type: none"> • Pro FTP: Název serveru: myhost.example.com (myhost: host name, example.com: domain name) IP adresa (IPv4): 192.168.1.100 • Pro SMB: Název serveru: myhost IP adresa (IPv4): 192.168.1.100
4	Share Name	Pouze pro SMB. V operačním systému Windows, zadejte sdílený název složky pro uložení naskenovaného dokumentu do počítače příjemce. V Mac OS, zadejte název složky pro uložení naskenovaného dokumentu do počítače příjemce.

5	Server Path	<p>Pro SMB</p> <p>Pro uložení naskenovaného dokumentu do sdílené složky přímo bez vytvoření jakékoliv podsložky, nechte prázdné místo.</p> <p>Pro uložení naskenovaného dokumentu do složky, kterou jste vytvořili pod sdílenou složkou, zadejte následující cestu.</p> <p>Příklad: Název sdílené složky, MyShare, Název složky druhé úrovně: MyPic, Název složky třetí úrovně: John</p> <p>Nyní byste měli vidět MyShare\MyPic\John ve vašem adresáři.</p> <div data-bbox="487 525 779 693" style="margin-left: 20px;"> <pre> graph TD MS[MyShare (Share folder)] --> MP[MyPic] MP --> J[John] </pre> </div> <p>V tomto případě, zadejte následující položku.</p> <p>Cesta serveru: \MyPic\John</p> <p>Pro FTP</p> <p>Zadejte cestu serveru pro uložení naskenovaného dokumentu.</p>
6	Server Port Number	Zadejte číslo portu serveru. Nejste-li si jistí, můžete zadat výchozí hodnotu 139 pro SMB a 21 pro FTP.
7	Login Name	Zadejte název uživatelského účtu, který má přístup ke sdílené složce ve vašem počítači nebo serveru FTP.
8	Login Password	<p>Zadejte heslo korespondující k přihlašovacímu jménu nahoře.</p> <p>POZNÁMKA: Prázdné heslo neplatí ve funkci Scan to Computer. Ujistěte se, že máte platné heslo pro přihlášení k uživatelskému účtu. (Viz "Potvrzení přihlašovacího jména a hesla" na straně 251 pro podrobnosti o přidání hesla do vašeho přihlášení k uživatelskému účtu.)</p>
9	Re-enter Password	Znovu zadejte heslo.

Po konfiguraci nastavení, přejděte na "Odeslání naskenovaného souboru do sítě" na straně 263.

Z Editoru adresáře

- 1 Klikněte na Start → All Programs → Dell Printers → Dell C1765 Color Multifunction Printer → Address Book Editor.
Objeví se okno Select Device.
- 2 Ze seznamu vyberte vaši tiskárnu.
- 3 Klikněte na OK.
- 4 Klikněte na Tool → New (Device Address Book) → Server.

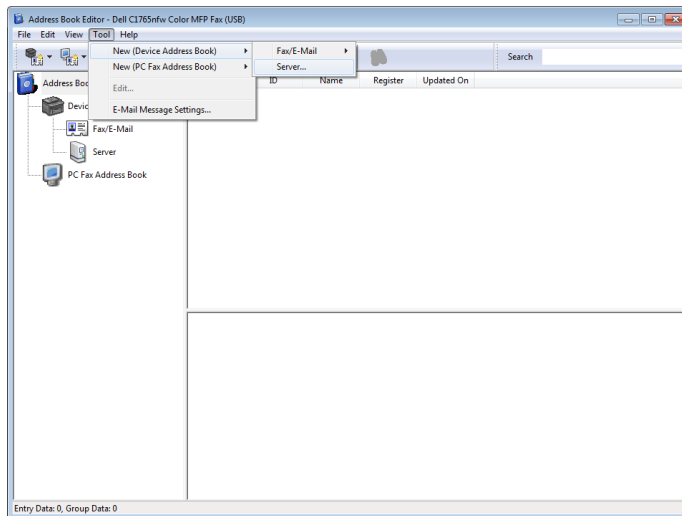

Objeví se dialogové okno Server Address.

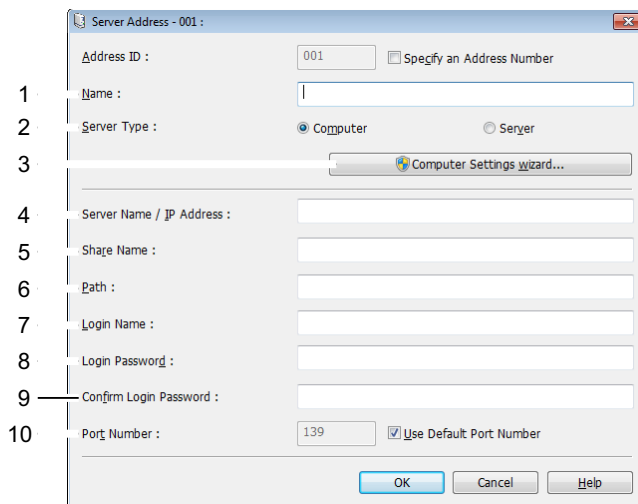

Pro vyplnění polí, zadejte údaje, jak následují:

1	Name	Zadejte popisný název, který chcete, aby se objevil v serverovém adresáři.
2	Server Type	Vyberte Computer (SMB) , pokud ukládáte dokument do sdílené složky v počítači. Vyberte Server (FTP) , pokud používáte server FTP.
3	Computer Settings wizard	Kliknutím na toto tlačítko se otevře obrazovka průvodce, který vás provede několika kroky. Po dokončení těchto kroků v průvodci, položky 4 až 10 budou zadány automaticky. Pro podrobnosti, klikněte na Help .

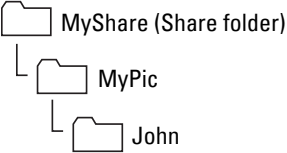
4	Sever Name / IP Address	Zadejte název serveru nebo IP adresu vašeho počítače nebo serveru FTP, který jste nasdíleli. IPv4 a IPv6 jsou oba podporovány. Následují příklady: <ul style="list-style-type: none"> • Pro Computer (SMB): Název serveru: myhost IP adresa (IPv4): 192.168.1.100 • Pro Server (FTP): Název serveru: myhost.example.com (myhost: host name, example.com: domain name) IP adresa (IPv4): 192.168.1.100
5	Share Name	Zadejte název sdílené složky v počítači příjemce. Pouze pro SMB.
6	Path	Pro SMB Pro uložení naskenovaného dokumentu do sdílené složky přímo bez vytvoření jakékoliv podsložky, nechte místo prázdné. Pro uložení naskenovaného dokumentu do složky, kterou jste vytvořili pod sdílenou složkou, zadejte následující cestu. Příklad: Název sdílené složky, MyShare, Název složky druhé úrovně: MyPic, Název složky třetí úrovně: John Nyní byste měli vidět MyShare\MyPic\John ve vašem adresáři.  <pre> graph TD MS[MyShare (Share folder)] --> MP[MyPic] MP --> J[John] </pre> V tomto případě, zadejte následující položku. Cesta: \MyPic\John Pro FTP Zadejte cestu pro uložení naskenovaného dokumentu.
7	Login Name	Zadejte název uživatelského účtu, který má přístup ke sdílené složce ve vašem počítači nebo serveru FTP.
8	Login Password	Zadejte heslo korespondující k přihlašovacímu jménu nahoře. POZNÁMKA: Prázdné heslo neplatí ve funkci Scan to Server/Computer . Ujistěte se, že máte platné heslo pro přihlášení k uživatelskému účtu. (Viz "Potvrzení přihlašovacího jména a hesla" na straně 251 pro podrobnosti o přidání hesla do vašeho přihlášení k uživatelskému účtu.)
9	Confirm Login Password	Znovu zadejte heslo.
10	Port Number	Zadejte číslo portu serveru. Nejste-li si jisti, můžete zadat výchozí hodnotu 139 pro SMB a 21 pro FTP.







Po konfiguraci nastavení, přejděte na "Odeslání naskenovaného souboru do sítě" na straně 263.

Odeslání naskenovaného souboru do sítě

- 1 Vložte dokument(y) lícem nahoru nejdříve horním okrajem do ADF.
NEBO

Položte jeden dokument lícem dolů na skenovací sklo.



Pro podrobnosti o vkládání dokumentů, viz "Vkládání originálu do ADF" na straně 272.

- 2 Stiskněte tlačítko  (Scan).
- 3 Tiskněte tlačítko , dokud nebude zvýrazněno `Scan to Network`, a poté stiskněte tlačítko  (Set).
- 4 Ujistěte se, že je zvýrazněno `Scan to`, stiskněte tlačítko  (Set).
- 5 Stiskněte tlačítko , pro výběr `Computer (Network)` or `Server (FTP)`, or `Search Address book`, a poté stiskněte tlačítko  (Set).

`Computer (Network)`: Uloží naskenovaný obrázek do počítače použitím protokolu SMB.

`Server (FTP)`: Uloží naskenovaný obrázek na server použitím protokolu FTP.

`Search Address Book`: Vybere adresu serveru registrovanou v Adresáři.





- 6 Stiskněte tlačítko , pro výběr místa, kam uložit naskenovaný soubor, a poté stiskněte tlačítko  (Set).
- 7 Stiskněte tlačítko  (Start) pro odeslání naskenovaných souborů.

Skenování na úložné zařízení USB

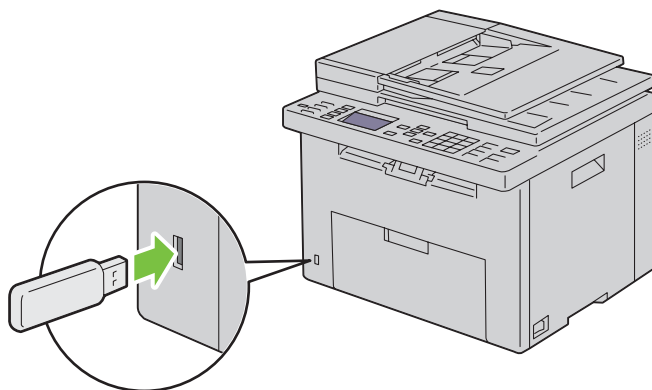
Funkce `Scan to USB Memory` vám umožňuje skenovat dokumenty a uložit naskenovaná data na úložné zařízení USB. Pro skenování dokumentů a jejich uložení, řiďte se kroky níže:

- 1 Vložte úložné zařízení USB do USB portu na tiskárně.



- 2 Vložte dokument(y) lícem nahoru nejdříve horním okrajem do ADF.
NEBO
Položte jeden dokument lícem dolů na skenovací sklo.
Pro podrobnosti o vkládání dokumentů, viz "Vkládání originálu do ADF" na straně 272.
- 3 Stiskněte tlačítko  (Scan).
- 4 Ujistěte se, že je zvýrazněno `Scan to USB Memory`, a poté stiskněte tlačítko  (Set).
- 5 Tiskněte tlačítko , dokud nebude zvýrazněna požadovaná složka, a poté stiskněte tlačítko  (Set).
- 6 Stiskněte tlačítko  (Start).

Odeslání e-mailu s naskenovaným obrázkem

Pro odeslání e-mailu připojeného s naskenovaným obrázkem z vaší tiskárny, řiďte se kroky níže:

- Nastavte E-Mail Server Settings z E-Mail Alert v **Konfiguraci tiskárny Dell pomocí webového prohlížeče**. Viz "**Upozornění e-mailem**" na straně 100 pro více podrobností. Pro informace o vašem e-mailovém serveru, kontaktujte svého systémového administrátora nebo lokálního poskytovatele Internetové služby (ISP).
- Nastavte e-mailový adresář pomocí **Konfigurace tiskárny Dell pomocí webového prohlížeče**. Viz "**Nastavení e-mailového adresáře**" na straně 265 pro více podrobností.

Nastavení e-mailového adresáře

- 1 Otevřete webový prohlížeč.
- 2 Zadejte IP adresu tiskárny do adresního řádku a klikněte na Go. Objeví se webová stránka tiskárny.
- 3 Klikněte na kartu Address Book.
Objeví se dialogové okno přihlášení.
- 4 Zadejte přihlašovací ID a heslo administrátora registrované v tiskárně.
- 5 Klikněte na Address Book.

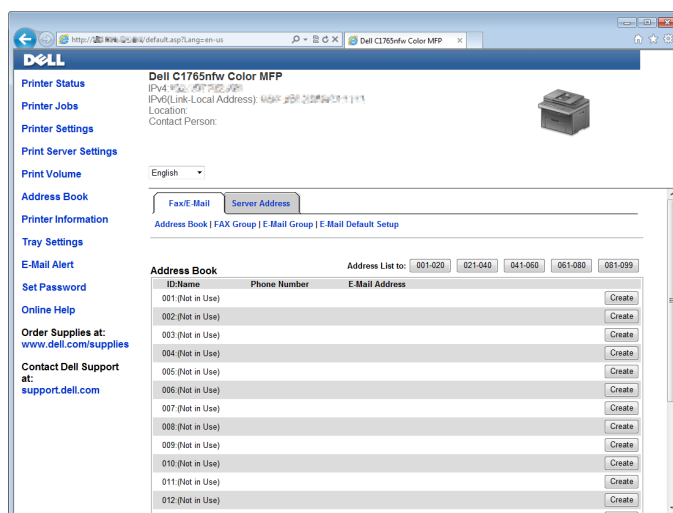

6 Klikněte na **Create**.

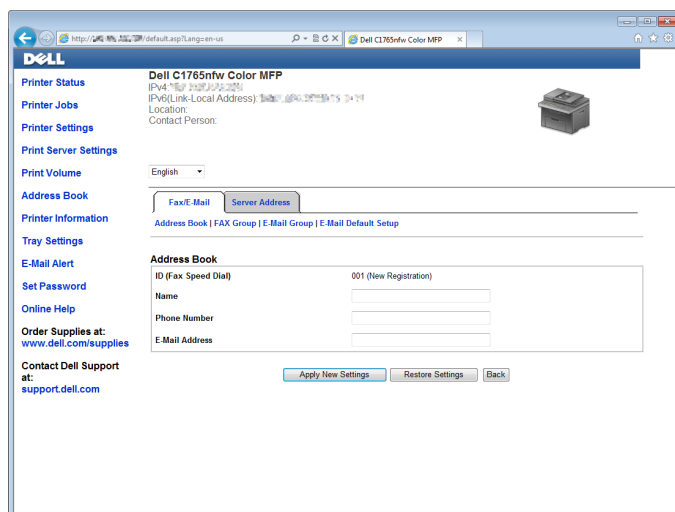

7 Zadejte jméno a e-mailovou adresu do pole **Name** and **E-Mail Address**.

8 Klikněte na **Apply New Settings**.

Odeslání e-mailu s naskenovaným souborem

1 Vložte dokument(y) lícem nahoru nejdříve horním okrajem do ADF.

NEBO



Položte jeden dokument lícem dolů na skenovací sklo.

Pro podrobnosti o vkládání dokumentů, viz "Vkládání originálu do ADF" na straně 272.

2 Stiskněte tlačítko  (Scan).

3 Tiskněte tlačítko , dokud nebude zvýrazněno **Scan to E-Mail**, a poté stiskněte tlačítko  (Set).

4 Ujistěte se, že je zvýrazněno **E-Mail to**, a poté stiskněte tlačítko  (Set).

5 Stiskněte tlačítko  pro výběr nastavení v seznamu níže, a poté stiskněte tlačítko  (Set).

Keypad: Zadejte e-mailovou adresu přímo a poté stiskněte tlačítko  (Set) .



Address Book: Vyberte e-mailovou adresu registrovanou v e-mailovém adresáři, a poté stiskněte tlačítko  (Set).

E-Mail Group: Vyberte skupinu e-mailů registrovanou v Skupinách e-mailů, a poté stiskněte tlačítko  (Set).

 **POZNÁMKA:** Uživatelé musí být registrovaní předtím, než budete moci vybírat **Address Book** na ovládacím panelu.

6 Stiskněte tlačítko  (Start) pro odeslání e-mailu.

Faxování













-  **POZNÁMKA:** Je-li Povolení funkce nastavení pro Fax nastaveno na On (Password), musíte zadat čtyřmístné heslo pro použití funkce faxu. Je-li Povolení funkce nastavení pro Fax nastaveno na Off, funkce faxu je zakázána. Pro podrobnosti, viz "Povolení " funkce " na straně 197.
-  **POZNÁMKA:** Je-li Panel Lock Set nastaveno na Enable, musíte zadat čtyřmístné heslo pro zadání Admin Menu.

Konfigurace úvodního nastavení faxu

-  **POZNÁMKA:** Následující nastavení mohou být také nakonfigurována pomocí **Advance Tools** nebo **Easy Setup Navigator**.

Nastavení země

Musíte nastavit zemi, kde je tiskárna používána, pro použití služeb faxu na tiskárně.















- 1 Stiskněte tlačítko  (Menu).
- 2 Tiskněte tlačítko , dokud nebude zvýrazněno System, a poté stiskněte tlačítko  (Set).
- 3 Tiskněte tlačítko , dokud nebude zvýrazněno Admin Menu, a poté stiskněte tlačítko  (Set).
- 4 Tiskněte tlačítko , dokud nebude zvýrazněno Fax Settings, a poté stiskněte tlačítko  (Set).
- 5 Tiskněte tlačítko , dokud nebude zvýrazněno Country, a poté stiskněte tlačítko  (Set).
- 6 Stiskněte tlačítko  pro výběr země, kde je tiskárna používána, a poté stiskněte tlačítko  (Set).
- 7 Ujistěte se, že je zobrazeno Are You Sure?, stiskněte tlačítko  pro výběr Yes, a poté stiskněte tlačítko  (Set).

Tiskárna se automaticky restartuje pro uplatnění nastavení.

-  **POZNÁMKA:** V případě konfigurace nastavení země, údaj, který bude zapsán do zařízení, bude inicializován.

Nastavení ID tiskárny

Ve většině zemí, jste ze zákona povinni uvést vaše faxové číslo na všechny faxy, které odesíláte. ID tiskárny, obsahující vaše telefonní číslo a jméno nebo název společnosti, bude vytištěno nahoře každé stránky odeslané z vaší tiskárny.

- 1 Stiskněte tlačítko  (Menu).
- 2 Tiskněte tlačítko , dokud nebude zvýrazněno System, a poté stiskněte tlačítko  (Set).
- 3 Tiskněte tlačítko , dokud nebude zvýrazněno Admin Menu, a poté stiskněte tlačítko  (Set).
- 4 Tiskněte tlačítko , dokud nebude zvýrazněno Fax Settings, a poté stiskněte tlačítko  (Set).
- 5 Tiskněte tlačítko , dokud nebude zvýrazněno Fax Number, a poté stiskněte tlačítko  (Set).
- 6 Zadejte vaše faxové číslo pomocí číselné klávesnice.
 -  **POZNÁMKA:** Uděláte-li chybu během zadávání čísel, stiskněte tlačítko  (**Backspace**) pro výmaz poslední číslice.
- 7 Stiskněte tlačítko  (Set), pokud číslo na displeji je správné.
- 8 Tiskněte tlačítko , dokud nebude zvýrazněno Fax Header Name, a poté stiskněte tlačítko  (Set).
- 9 Zadejte vaše jméno nebo název společnosti pomocí numerické klávesnice.

Můžete zadat alfanumerické znaky pomocí numerické klávesnice, včetně speciálních symbolů stiskem tlačítek l, *, a #.

Pro podrobnosti o používání numerické klávesnice pro zadání alfanumerických znaků, viz "Používání numerické klávesnice pro zadávání znaků" na straně 94.

- 10 Stiskněte tlačítko ✓ (Set), pokud je jméno na displeji správné.
- 11 Pro návrat na předchozí obrazovku, stiskněte tlačítko ↶ (Back).

Nastavení času a data

 **POZNÁMKA:** Může být nezbytné resetovat správný čas a datum, pokud dojde k výpadku energie do tiskárny.

- 1 Stiskněte tlačítko  (Menu).
- 2 Tiskněte tlačítko ✓, dokud nebude zvýrazněno System, a poté stiskněte tlačítko ✓ (Set).
- 3 Tiskněte tlačítko ✓, dokud nebude zvýrazněno Admin Menu, a poté stiskněte tlačítko ✓ (Set).
- 4 Tiskněte tlačítko ✓, dokud nebude zvýrazněno System Settings, a poté stiskněte tlačítko ✓ (Set).
- 5 Tiskněte tlačítko ✓, dokud nebude zvýrazněno Date & Time, a poté stiskněte tlačítko ✓ (Set).
- 6 Ujistěte se, že je zvýrazněno Set Date, a poté stiskněte tlačítko ✓ (Set).
- 7 Zadejte správné datum pomocí numerické klávesnice, nebo tiskněte tlačítko ✓ pro výběr správného data.

 **POZNÁMKA:** Uděláte-li chybu během zadávání čísel, stiskněte tlačítko < pro nové zadání číslice.

- 8 Stiskněte tlačítko ✓ (Set), pokud je datum na displeji správné.
- 9 Tiskněte tlačítko ✓, dokud nebude zvýrazněno Set Time, a poté stiskněte tlačítko ✓ (Set).
- 10 Zadejte správný čas pomocí numerické klávesnice, nebo tiskněte tlačítko ✓ pro výběr správného času.
- 11 Stiskněte tlačítko ✓ (Set), pokud je čas na displeji správný.
- 12 Pro návrat na předchozí obrazovku, stiskněte tlačítko ↶ (Back).

Nastavení času a data

Můžete nastavit aktuální čas pomocí buď 12-hodinového nebo 24-hodinového formátu.

- 1 Stiskněte tlačítko  (Menu).
- 2 Tiskněte tlačítko ✓, dokud nebude zvýrazněno System, a poté stiskněte tlačítko ✓ (Set).
- 3 Tiskněte tlačítko ✓, dokud nebude zvýrazněno Admin Menu, a poté stiskněte tlačítko ✓ (Set).
- 4 Tiskněte tlačítko ✓, dokud nebude zvýrazněno System Settings, a poté stiskněte tlačítko ✓ (Set).
- 5 Tiskněte tlačítko ✓, dokud nebude zvýrazněno Date & Time, a poté stiskněte tlačítko ✓ (Set).
- 6 Tiskněte tlačítko ✓, dokud nebude zvýrazněno Date Format, a poté stiskněte tlačítko ✓ (Set).
- 7 Tiskněte tlačítko ✓, dokud nebude zvýrazněn požadovaný formát, a poté stiskněte tlačítko ✓ (Set).
- 8 Pro návrat na předchozí obrazovku, stiskněte tlačítko ↶ (Back).











Nastavení zvuků

Hlasitost reproduktoru

- 1 Stiskněte tlačítko  (Menu).
- 2 Tiskněte tlačítko ✓, dokud nebude zvýrazněno System, a poté stiskněte tlačítko ✓ (Set).
- 3 Tiskněte tlačítko ✓, dokud nebude zvýrazněno Admin Menu, a poté stiskněte tlačítko ✓ (Set).
- 4 Tiskněte tlačítko ✓, dokud nebude zvýrazněno Fax Settings, a poté stiskněte tlačítko ✓ (Set).
- 5 Tiskněte tlačítko ✓, dokud nebude zvýrazněno Line Monitor, a poté stiskněte tlačítko ✓ (Set).
- 6 Tiskněte tlačítko ✓, dokud nebude zvýrazněna požadovaná hlasitost, a poté stiskněte tlačítko ✓ (Set).













- 7 Restartujte tiskárnu vypnutím vypínače a jeho znovu zapnutím.

Hlasitost vyzvánění

- 1 Stiskněte tlačítko  (Menu).
- 2 Tiskněte tlačítko , dokud nebude zvýrazněno System, a poté stiskněte tlačítko  (Set).
- 3 Tiskněte tlačítko , dokud nebude zvýrazněno Admin Menu, a poté stiskněte tlačítko  (Set).
- 4 Tiskněte tlačítko , dokud nebude zvýrazněno Fax Settings, a poté stiskněte tlačítko  (Set).
- 5 Tiskněte tlačítko , dokud nebude zvýrazněno Ring Tone Volume, a poté stiskněte tlačítko  (Set).
- 6 Tiskněte tlačítko , dokud nebude zvýrazněna požadovaná hlasitost, a poté stiskněte tlačítko  (Set).
- 7 Restartujte tiskárnu vypnutím vypínače a jeho znovu zapnutím.

Zadání nastavení faxu

Změna možností nastavení faxu

- 1 Stiskněte tlačítko  (Menu).
- 2 Tiskněte tlačítko , dokud nebude zvýrazněno System, a poté stiskněte tlačítko  (Set).
- 3 Tiskněte tlačítko , dokud nebude zvýrazněno Admin Menu, a poté stiskněte tlačítko  (Set).
- 4 Tiskněte tlačítko , dokud nebude zvýrazněno Fax Settings, a poté stiskněte tlačítko  (Set).
- 5 Tiskněte tlačítko , dokud nebude zvýrazněna požadovaná položka menu, a poté stiskněte tlačítko  (Set).
- 6 Tiskněte tlačítko  nebo , dokud nebude zvýrazněno požadované nastavení nebo zadejte hodnotu pomocí numerické klávesnice.
- 7 Stiskněte tlačítko  (Set) pro uložení výběru.
- 8 Je-li to nezbytné, zopakujte kroky 5 až 7.
- 9 Pro návrat na předchozí obrazovku, stiskněte  (Back).

Dostupné možnosti nastavení faxu

Můžete použít následující možnosti nastavení pro konfiguraci faxového systému:





















Možnost	Popis	
Receive Mode	Telephone	Automatický příjem faxu je vypnut. Fax můžete přijmout zvednutím sluchátka externího telefonu, a poté stiskem vzdáleného přijímacího kódu.
	Fax	Automatically receives faxes.
	Telephone/Fax	Poté, co tiskárna obdrží příchozí fax, externí telefon zvoní po dobu určenou v Auto Receive Fax/Tel , a poté tiskárna automaticky přijme fax. Není-li příchozí hovor fax, tiskárna pípne z vnitřního reproduktoru, aby označila, že hovor je telefonní hovor.
	Ans Machine/Fax	Tiskárna může sdílet telefonní linku se záznamníkem. V tomto režimu, bude tiskárna monitorovat faxový signál a převezme linku, pokud tam budou faxové tóny. Je-li ve vaší zemi telefonní komunikace prostřednictvím sériového přenosu (např. Německo, Švédsko, Dánsko, Rakousko, Belgie, Itálie, Francie, a Švýcarsko), tento režim není podporován.
	DRPD	Před použitím možnosti Distinctive Ring Pattern Detection (DRPD), musí být na vaši telefonní linku nainstalována služba charakteristického vyzvánění telefonní společnosti. Poté, co telefonní společnost poskytne samostatné číslo pro faxování s charakteristickým vyzváněním, nakonfigurujte fax pro sledování tohoto speciálního vyzvánění.
Auto Rec Fax	Nastaví interval, ve kterém tiskárna přejde do režimu přijetí faxu po obdržení příchozího hovoru.	
Auto Rec TEL/FAX	Nastaví interval, ve kterém tiskárna přejde do režimu přijetí faxu poté, co externí telefon obdrží příchozí volání.	
Auto Rec Ans/FAX	Nastaví interval, ve kterém tiskárna přejde do režimu přijetí faxu poté, co externí záznamník obdrží příchozí volání.	
Line Monitor	Nastaví hlasitost sledování linky, která slyšitelně sleduje přenos prostřednictvím interního reproduktoru, dokud nebude navázáno spojení.	
Ring Tone Volume	Nastaví hlasitost vyzváněcího tónu, který značí, že příchozí hovor je telefonní hovor prostřednictvím interního reproduktoru, když Receive Mode je nastaveno na Telephone/Fax.	
Line Type	Nastaví typ linky.	
Tone/Pulse	Nastaví typ vytáčení.	
Resend Delay	Určuje interval mezi pokusy o přenos.	
Redial Attempts	Určuje počet pokusů o vytáčení, je-li cílové faxové číslo obsazené. Zadáte-li 0, tiskárna nebude opakovaně vytáčet.	
Redial Delay	Určuje interval mezi pokusy o opakované vytáčení.	
Junk Fax Setup	Nastaví, zda odmítnout faxy odeslané z nechtěných čísel akceptováním faxů pouze z faxových čísel registrovaných v Telefonním seznamu.	
Remote Receive	Nastaví, zda přijmout fax stiskem vzdáleného přijímacího kódu na externím telefonu.	
Remote Rcv Tone	Určuje vzdálený přijímací kód ve dvou číslicích pro spuštění Remote Receive.	
Fax Header	Nastaví, zda tisknout informace o odesílateli v hlavičce faxů.	
Fax Header Name	Nastaví jméno odesílatele, aby se tisklo na hlavičce faxů. Může být zadáno až 30 alfanumerických znaků.	
Fax Number	Nastaví faxové číslo tiskárny, aby se tisklo na hlavičce faxů.	
Fax Cover Page	Nastaví, zda připojit k faxům titulní stránku.	
DRPD Pattern	Nastaví DRPD nastavení od Pattern 1 do Pattern 7. DRPD je služba poskytovaná některými telefonními společnostmi.	

Možnost	Popis
Forward Settings	Nastaví, zda přeposílat příchozí faxy na určené místo.
Fax Fwd Number	Určuje faxové číslo místa, kam budou přeposílány příchozí faxy.
Prefix Dial	Určuje, zda nastavit číslo předčíslí volby.
Prefix Dial Num	Nastaví předčíslí volby až 5 číslicemi. Toto číslo bude vytáčeno před spuštěním jakéhokoliv automaticky vytáčeného čísla. Je to užitečné pro přístup k Private Automatic Branch Exchange (PABX).
Discard Size	Nastaví, zda vynechat text nebo obrázky v dolní části faxové stránky, když se celá stránka nevejde na výstupní papír. Výběr Auto Reduction automaticky zmenší faxovou stránku, aby se vešla na výstupní papír, a nevynechá žádné obrázky nebo text v dolní části stránky.
ECM	Nastaví, zda povolit ECM. Pro použití ECM, vzdálené přístroje musí také podporovat ECM.
Modem Speed	Určuje rychlost faxového modemu, když se objeví chyba přenosu nebo přijetí faxu.
Fax Activity	Nastaví, zda automaticky tisknout zprávu o aktivitě faxu po každé 50. příchozí a odchozí faxové komunikaci.
Fax Transmit	Nastaví, zda tisknout zprávu o přenosu po každém přenosu faxu nebo pouze, když se objeví chyba.
Fax Broadcast	Nastaví, zda tisknout zprávu o přenosu po každém přenosu faxu na více míst nebo pouze, když se objeví chyba.
Protocol Monitor	Nastaví, zda tisknout zprávu o protokolu sledování po každém přenosu faxu nebo pouze, když se objeví chyba.
Country	Nastaví zemi, kde je tiskárna používána.

Předčíslí volby



POZNÁMKA: Předčíslí volby pouze podporuje prostředí, kam odesíláte fax na číslo externí linky. Pro použití předčíslí volby musíte provést následující z ovládacího panelu.

- 1 Stiskněte tlačítko  (Menu).
- 2 Tiskněte tlačítko , dokud nebude zvýrazněno System, a poté stiskněte tlačítko  (Set).
- 3 Tiskněte tlačítko , dokud nebude zvýrazněno Admin Menu, a poté stiskněte tlačítko  (Set).
- 4 Tiskněte tlačítko , dokud nebude zvýrazněno Fax Settings, a poté stiskněte tlačítko  (Set).
- 5 Tiskněte tlačítko , dokud nebude zvýrazněno Line Type, a poté stiskněte tlačítko  (Set).
- 6 Tiskněte tlačítko , dokud nebude zvýrazněno PBX, a poté stiskněte tlačítko  (Set).
- 7 Stiskněte tlačítko  (Back) pro návrat do předchozího menu.
- 8 Tiskněte tlačítko , dokud nebude zvýrazněno Prefix Dial, a poté stiskněte tlačítko  (Set).
- 9 Tiskněte tlačítko , dokud nebude zvýrazněno On, a poté stiskněte tlačítko  (Set).
- 10 Stiskněte tlačítko  (Back) pro návrat do předchozího menu.
- 11 Tiskněte tlačítko , dokud nebude zvýrazněno Prefix Dial Num, a poté stiskněte tlačítko  (Set).
- 12 Zadejte až pětimístné číslo předvolby z 0–9, *, a #.
- 13 Stiskněte tlačítko  (Set), pokud je předčíslí vytáčení na displeji správné.
- 14 Restartujte tiskárnu vypnutím vypínače a jeho znovu zapnutím.

Odesílání faxu

Z vaší tiskárny můžete faxovat data. Můžete také přímo faxovat data přenesená z počítače v operačním systému Microsoft® Windows®.

Vkládání originálu do ADF

△ UPOZORNĚNÍ: Nevkládejte více než 35 listů do ADF nebo neumožněte, aby bylo podáno více než 35 listů do výstupního zásobníku ADF. Výstupní zásobník ADF by měl být vyprázdněn, než přesáhne 35 listů nebo by mohlo dojít k poškození vašich originálů

✎ POZNÁMKA: K dosažení nejlepší kvality skenování, zvláště pro obrázky s odstíny šedé, použijte skenovací sklo místo ADF.

- 1 Umístěte dokument(y) lícem nahoru do ADF horním okrajem dokumentu nejdříve. Poté upravte vodítka dokumentu na správnou velikost dokumentu.

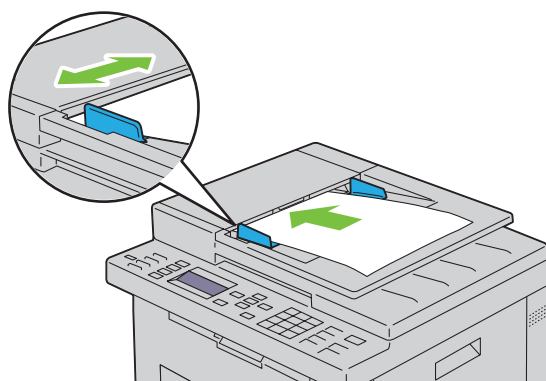

- 2 Upravte rozlišení dokumentu, s odkazem na "Rozlišení" na straně 273.

Vkládání originálu na skenovací sklo

- 1 Otevřete kryt dokumentů.

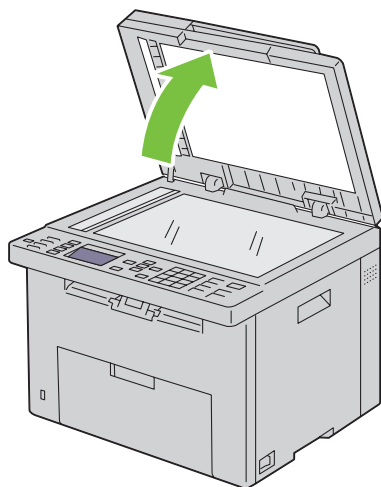

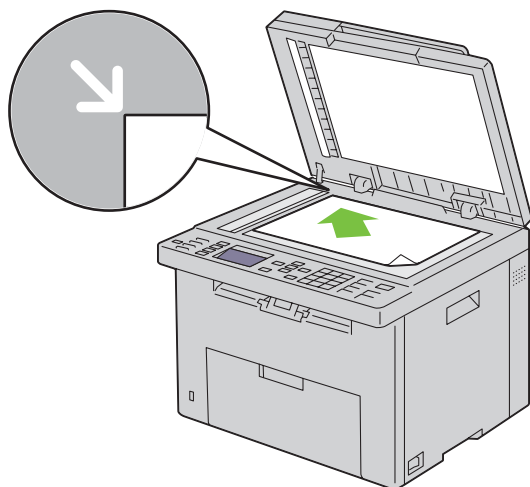

2 Položte dokument lícem dolů na skenovací sklo a srovnejte jej s registračním vodičkem v levém horním rohu skla.







3 Upravte rozlišení dokumentu, s odkazem na "Rozlišení" na straně 273.

4 Zavřete kryt dokumentů.

-  **POZNÁMKA:** Ujistěte se, že v ADF není žádný dokument. Je-li jakýkoliv dokument detekován v ADF, bude mít přednost před dokumentem na skenovacím skle.
-  **POZNÁMKA:** Faxujete-li stranu z knihy nebo časopisu, zdvihejte kryt dokumentů, dokud se jeho panty nezastaví a poté zavřete kryt. Je-li kniha nebo časopis tlustší než 30 mm, začněte faxovat s krytem otevřeným.

Rozlišení

Pro určení úrovně rozlišení, které má být použito k přenosu faxu.

- 1 Stiskněte tlačítko  (Fax).
- 2 Tiskněte tlačítko  , dokud nebude zvýrazněno Resolution, a poté stiskněte tlačítko  (Set) .
- 3 Tiskněte tlačítko  , dokud nebude zvýrazněna požadovaná položka menu, a poté stiskněte tlačítko  (Set) .

 **POZNÁMKA:** Hodnoty označené hvězdičkou (*) jsou továrním výchozím nastavením menu.



Standard*	Vhodné pro dokumenty se znaky normální velikosti.
Fine	Vhodné pro dokumenty obsahující malé znaky nebo tenké čáry nebo dokumenty tištěné pomocí jehličkové tiskárny.
Super Fine	Vhodné pro dokumenty obsahující extrémně jemné detaily. Super jemný režim je povolen pouze, pokud vzdálený přístroj také podporuje super jemné rozlišení.
Ultra Fine	Vhodné pro dokumenty obsahující fotografie.

 **POZNÁMKA:** Faxy skenované v režimu Super Fine se přenášejí v nejvyšším rozlišení podporovaném přijímacím zařízením.

Typ originálu

Pro výběr výchozího typu originálu pro aktuální faxovou úlohu.







- 1 Stiskněte tlačítko  (Fax).
- 2 Tiskněte tlačítko  , dokud nebude zvýrazněno Original Type, a poté stiskněte tlačítko  (Set).

- 3 Tiskněte tlačítko  pro výběr požadovaného nastavení, a poté stiskněte tlačítko  (Set).

Text	Vhodné pro textové dokumenty.
Photo	Vhodné pro dokumenty s fotografiemi.

Světlejší/tmavší

Pro úpravu kontrastu pro vytvoření faxu světlejšího nebo tmavšího než originál:

- 1 Stiskněte tlačítko  (Fax).
- 2 Tiskněte tlačítko , dokud nebude zvýrazněno Lighter/Darker, a poté stiskněte tlačítko  (Set).
- 3 Stiskněte tlačítko  nebo  pro výběr požadovaného nastavení, a poté stiskněte tlačítko  (Set).

 **POZNÁMKA:** Hodnoty označené hvězdičkou (*) jsou továrním výchozím nastavením menu.

Lighter2	Vytvoří světlejší fax než originál. Pracuje dobře s tmavým tiskem.
Lighter1	
Normal*	Pracuje dobře se standardně psanými nebo tištěnými dokumenty.
Darker1	Vytvoří tmavší fax než originál. Pracuje dobře se světlým tiskem nebo značkami slabou tužkou.
Darker2	









Odesílání faxu automaticky





- 1 Vložte dokument(y) lícem nahoru nejdříve horním okrajem do ADF:



NEBO

Položte jeden dokument lícem dolů na skenovací sklo, a zavřete kryt dokumentů.

Pro podrobnosti o vkládání dokumentů, viz "Vkládání originálu do ADF" na straně 272.



- 2 Stiskněte tlačítko  (Fax).
- 3 Upravte rozlišení dokumentu, aby vyhovovalo vašim potřebám faxování. Pro více informací, viz "Rozlišení" na straně 273. Potřebujete-li změnit kontrast, viz "Světlejší/tmavší" na straně 274.
- 4 Faxové číslo můžete vybrat jedním z následujících způsobů:
 - Ujistěte se, že je zvýrazněno Fax to, a poté stiskněte tlačítko  (Set). Tiskněte tlačítko , dokud nebude Phone Book zvýrazněno, a poté stiskněte tlačítko  (Set). Stiskněte tlačítko  pro výběr příjemců.
 - Stiskněte tlačítko **One Touch Dial**.
 - Stiskněte tlačítko  (Contacts), vyberte All Entries, Group Dial, nebo Search pomocí tlačítka , a poté stiskněte tlačítko  (Set).

All Entries	Zobrazí seznam registrovaných faxových čísel. Stiskněte tlačítko  pro výběr příjemců.
Group Dial	Stiskněte tlačítko  pro výběr příjemců.
Search	Hledá faxové číslo z Telefonního seznamu. Zadejte text, který chcete vyhledat, a poté stiskněte tlačítko  (Set). Stiskněte tlačítko  pro výběr příjemců.



- Stiskněte tlačítko  (Redial/Pause) pro opakované vytáčení.
- Stiskněte tlačítko  (Speed Dial). Zadejte číslo rychlého vytáčení mezi 01 a 99 pomocí numerické klávesnice, a poté stiskněte tlačítko  (Set).

 **POZNÁMKA:** Před použitím tlačítka **One Touch Dial**, musíte zaregistrovat číslo pro rychlé vytáčení. Pro více informací o uložení čísla, viz "Automatické vytáčení" na straně 282.

5 Stiskněte tlačítko  (Start)

Při používání skenovacího skla vás displej vyzve k další stránce. Stiskněte tlačítko  pro výběr Yes nebo No, a poté stiskněte tlačítko  (Set).

6 Číslo je vytáčeno a poté tiskárna začne odesílat fax, je-li vzdálený faxový přístroj připraven.

 **POZNÁMKA:** Stiskněte tlačítko  (Cancel) pro zrušení faxové úlohy kdykoliv během odesílání faxu.

Odesílání faxu ručně

1 Vložte dokument(y) lícem nahoru nejdříve horním okrajem do ADF.

NEBO



Položte jeden dokument lícem dolů na skenovací sklo, a zavřete kryt dokumentů.



Pro podrobnosti o vkládání dokumentů, viz "Vkládání originálu do ADF" na straně 272.

2 Stiskněte tlačítko  (Fax).





3 Upravte rozlišení dokumentu, aby vyhovovalo vašim potřebám faxování. Pro více informací, viz "Rozlišení" na straně 273.

Potřebujete-li změnit kontrast, viz "Světlejší/tmavší" na straně 274.

4 Tiskněte tlačítko , dokud nebude zvýrazněno OnHook, a poté stiskněte tlačítko  (Set).

5 Tiskněte tlačítko , dokud nebude zvýrazněno On, a poté stiskněte tlačítko  (Set).

6 Zadejte faxové číslo vzdáleného faxového přístroje pomocí numerické klávesnice.

- Je-li dokument vložen do ADF, stiskněte tlačítko  (Start).
- Není-li dokument vložen do ADF, stiskněte tlačítko  (Start), stiskněte tlačítko , dokud se neobjeví požadované nastavení, a poté stiskněte tlačítko  (Set).

 **POZNÁMKA:** Stiskněte tlačítko  (Cancel) a tlačítko  (Set) pro zrušení faxové úlohy kdykoliv během odesílání faxu.

Potvrzení o přenosu

Po úspěšném odeslání poslední stránky vašeho dokumentu, tiskárna pípne a vrátí se do pohotovostního režimu.

Dojde-li během odesílání faxu k chybě, objeví se chybová zpráva na displeji.

Obdržíte-li chybovou zprávu, stiskněte tlačítko  (Cancel) pro výmaz zprávy a zkuste znovu odeslat dokument.

Vaši tiskárnu můžete nastavit pro tisk potvrzovací zprávy automaticky po každém faxovém přenosu.

Pro více informací, viz "Tisk zprávy" na straně 287.

Automatické opakované vytáčení

Je-li číslo, které voláte, obsazené nebo neodpovídá, když odesíláte fax, tiskárna bude automaticky opakovaně vytáčet číslo každou minutu podle počtu stanoveného v nastavení opakovaného vytáčení.

Pro změnu časového intervalu mezi opakovanými vytáčeními a počtem pokusů o vytáčení, viz "Dostupné možnosti nastavení faxu" na straně 270.

 **POZNÁMKA:** Tiskárna nebude automaticky opakovaně vytáčet číslo, které bylo obsazeno, bylo-li číslo zadáno ručně.

Odesílání odloženého faxu













Režim Delayed Start může být používán pro uložení naskenovaných dokumentů pro přenos v určený čas tak, aby bylo možno využít nižších sazeb na dlouhé vzdálenosti.

- 1 Vložte dokument(y) lícem nahoru nejdříve horním okrajem do ADF.

NEBO

Položte jeden dokument lícem dolů na skenovací sklo, a zavřete kryt dokumentů.

Pro podrobnosti o vkládání dokumentů, viz "Vkládání originálu do ADF" na straně 272.

- 2 Stiskněte tlačítko  (Fax).
- 3 Upravte rozlišení dokumentu, aby vyhovovalo vašim potřebám faxování. Pro více informací, viz "Rozlišení" na straně 273. Potřebujete-li změnit kontrast, viz "Světlejší/tmavší" na straně 274.
- 4 Tiskněte tlačítko , dokud nebude zvýrazněno Delayed Start, a poté stiskněte tlačítko  (Set).
- 5 Tiskněte tlačítko , dokud nebude zvýrazněno On, a poté stiskněte tlačítko  (Set).
- 6 Zadejte čas spuštění pomocí numerické klávesnice nebo stiskněte tlačítko  nebo  pro výběr času spuštění, a poté stiskněte tlačítko  (Set).
- 7 Tiskněte tlačítko , dokud nebude zvýrazněno Fax to, a poté stiskněte tlačítko  (Set).
- 8 Ujistěte se, že je zvýrazněno Keypad, a poté stiskněte tlačítko  (Set).
- 9 Zadejte číslo vzdáleného přístroje pomocí numerické klávesnice, a poté stiskněte tlačítko  (Set).

Také můžete použít čísla rychlého vytáčení nebo skupinového vytáčení. Pro více informací, viz "Automatické vyzvánění" na str. 282.

Stiskněte tlačítko  (Start) pro spuštění faxování.

Po aktivaci režimu Delayed Start, tiskárna uloží všechny dokumenty, které mají být faxovány, do své paměti a odešle je v určený čas. Poté, co bude faxování v režimu Delayed Start dokončeno, data budou z paměti vymazána.

 **POZNÁMKA:** Vypnete-li a zapnete tiskárnu, uložené dokumenty budou odeslány hned po aktivaci tiskárny.

Odesílání faxu z ovladače (přímé faxování)

Fax můžete odeslat přímo z počítače pomocí ovladače.

 **POZNÁMKA:** Pouze černo-bílé faxy mohou být odesílány pomocí přímého faxování.

Příklad

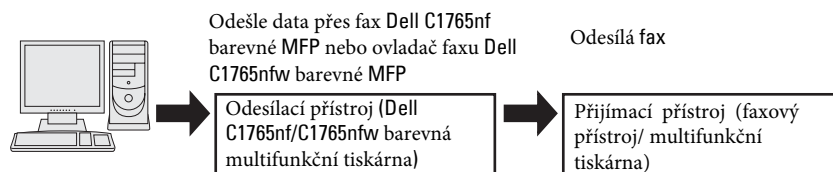

Pro Windows:

 **POZNÁMKA:** Názvy oken a tlačítek se mohou lišit od těch, která jsou udávána v dalším postupu v závislosti na aplikaci, kterou používáte.

 **POZNÁMKA:** Pro použití této funkce musíte nainstalovat ovladač faxování.

- 1 Otevřete soubor, který chcete faxovat.
- 2 Otevřete dialogové okno tisku z aplikace, a vyberte Dell C1765nfw Color MFP FAX nebo Dell C1765nfw Color MFP FAX.
- 3 Klikněte na Preferences.

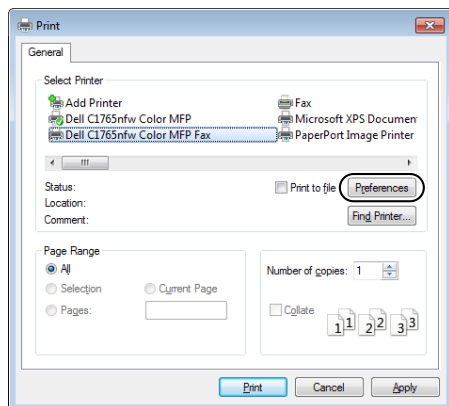

- 4 Objeví se dialogové okno Printing Preferences. Specifikujte nastavení faxování. Pro více informací, klikněte na Help v ovladači.

 **POZNÁMKA:** Nastavení provedená zde budou použita pouze pro jednu faxovou úlohu.

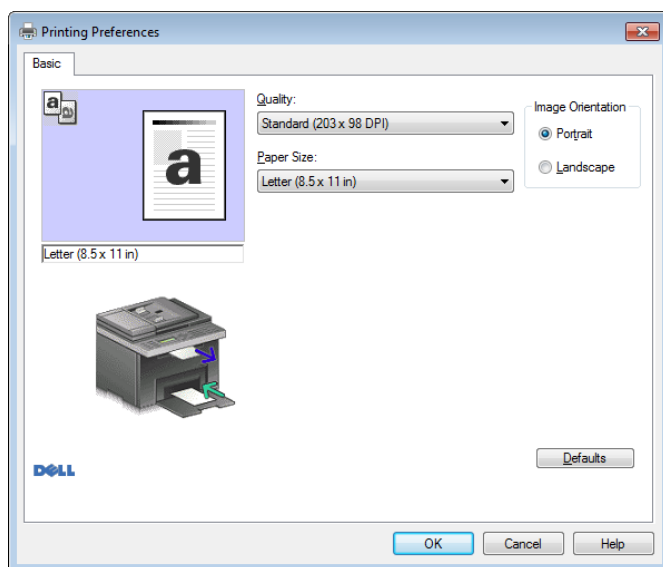

- 5 Klikněte na OK pro zavření dialogového okna Printing Preferences.
- 6 Klikněte na Print. Objeví se dialogové okno Set / Check Fax Transmission:.

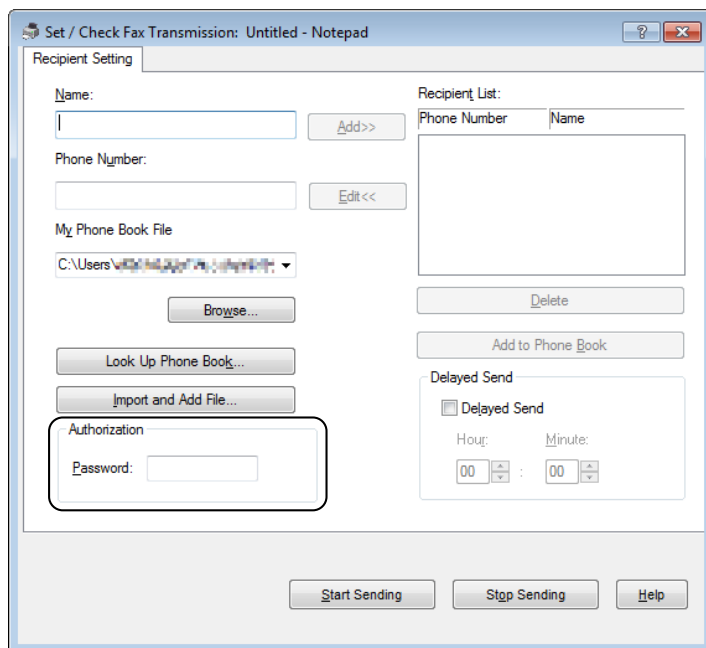

- 7 Určete destinaci příjemce jedním z následujících postupů:
- Zadejte jméno a telefonní číslo přímo.
 - Vyberte příjemce z telefonního seznamu uloženého v počítači.
 - Vyberte příjemce z jiné databáze než telefonní seznam nebo adresář.
- Pro více informací o určení destinace, viz **Help** v ovladači.



 **POZNÁMKA:** Zadejte heslo do pole **Password** v oblasti **Authorization** před odesláním faxu, je-li služba Fax uzamčena heslem.

- 8 Klikněte na Start Sending.

Pro Macintosh:

-  **POZNÁMKA:** Názvy oken a tlačítek se mohou lišit od těch, která jsou udávána v dalším postupu, v závislosti na aplikaci, kterou používáte.
-  **POZNÁMKA:** Při používání USB připojení v Mac OS 10.4.x, aktualizuje software Common Unix Printing System (CUPS) na verzi 1.2.12 nebo novější. Můžete ho stáhnout z webových stránek CUPS.

- 1 Otevřete soubor, který chcete faxovat.
- 2 Otevřete dialogové okno tisku z aplikace, a poté vyberte Dell C1765nf Color MFP Fax nebo Dell C1765nfw Color MFP Fax.

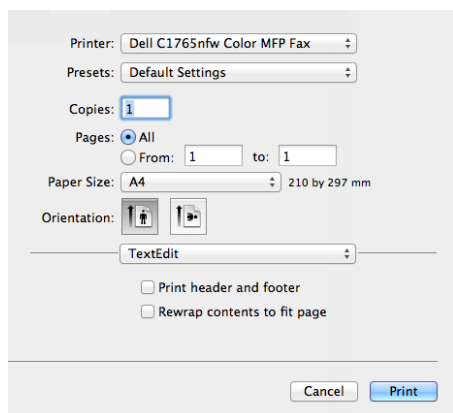

- 3 Specifikujte nastavení faxování.

 **POZNÁMKA:** Nastavení provedená zde budou použita pouze pro jednu faxovou úlohu.

- 4 Klikněte na **Print**. Objeví se dialogové okno **Fax Recipient**.
- 5 Zadejte destinaci příjemce jedním z následujících způsobů:
 - Zadejte jméno a telefonní číslo přímo.
 - Vyberte příjemce z telefonního seznamu uloženého v počítači.

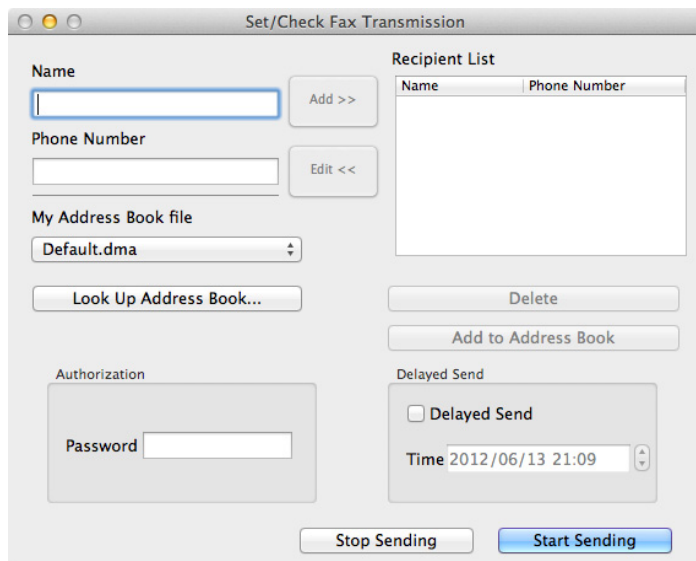



POZNÁMKA: Zadejte heslo do pole **Password** v oblasti **Authorization** před odesláním faxu, je-li služba Fax uzamčena heslem.

6 Klikněte na OK.

Přijetí faxu

O režimech přijetí



POZNÁMKA: Pro použití režimu Telephone/Fax nebo režimu Ans Machine/Fax, připojte záznamník do telefonního konektoru () vzadu na tiskárně.

Je-li paměť plná, bude fax přijat do režimu Telephone.

Vkládání papíru pro přijaté faxy

Pokyny pro vkládání papíru do PSI jsou stejné pro tisk, faxování, nebo kopírování, až na to, že faxy mohou být tištěny pouze na velikosti papíru Letter-, A4-, nebo Legal. Pro podrobnosti o vkládání papíru, viz "Vkládání tiskového média" na straně 211. Pro podrobnosti o nastavení typu a velikosti papíru v PSI, viz "Pokyny pro tisková média" na straně 203.

Přijetí faxu automaticky v režimu faxu





Vaše tiskárna byla ve výrobě přednastavena do režimu faxu.

Při přijímání faxu tiskárna automaticky přejde do režimu faxu po určité době a přijme fax.

Pro změnu intervalu, v jakém tiskárna přejde do režimu faxu po přijetí příchozího volání, viz "Dostupné možnosti nastavení faxu" na straně 270.

Přijetí faxu ručně v režimu telefonu

Pro přijetí faxu ručně, zvedněte sluchátko externího telefonu, a řiďte se pokyny níže.

- 1 Stiskněte tlačítko  (Fax), pokud slyšíte faxové tóny na externím telefonu.
OffHook se objeví.
- 2 Stiskněte tlačítko  (Start).
- 3 Stiskněte tlačítko , dokud nebude zvýrazněno Manual Receive, a poté stiskněte tlačítko  (Set).
Tiskárna přijme dokument.

Přijetí faxu automaticky v režimu telefonu/faxu nebo záznamníku/faxu

Pro použití režimu Telephone/Fax nebo režimu Ans Machine/Fax, musíte připojit externí telefon k telefonnímu konektoru () vzadu na tiskárně.

Pokud volající nechá zprávu, záznamník zprávu uloží jako normálně. Pokud tiskárna slyší faxový tón na lince, začne automaticky přijímat fax.



POZNÁMKA: Pokud jste tiskárnu nastavili na Auto Answer Fax a váš záznamník je vypnut, nebo k tiskárně není připojen záznamník, tiskárna automaticky přejde do režimu Fax po přednastavené době.

Přijetí faxu ručně pomocí externího telefonu

Tato funkce pracuje nejlépe, když používáte externí telefon připojený k telefonnímu konektoru () vzadu na tiskárně. Můžete přijmout fax od někoho, s kým mluvíte na externím telefonu, aniž byste museli jít k tiskárně.

Pokud jste přijali hovor na externím telefonu a slyšíte faxové tóny, stiskněte dvoumístné číslo na externím telefonu.

Tiskárna přijme dokument.

Tlačítka tiskněte pomalu v pořadí. Pokud stále slyšíte faxový tón ze vzdáleného přístroje, zkuste stisknout dvoumístné klávesy ještě jednou.

Kód vzdáleného přístroje je nastaven na Off ve výrobě. Dvoumístné číslo můžete změnit na cokoliv chcete. Pro podrobnosti o změně kódu, viz "Dostupné možnosti nastavení faxu" na straně 270.

Také můžete přijmout fax stiskem tlačítka  (Fax), pokud slyšíte faxové tóny na externím telefonu. Viz "Přijetí faxu ručně v režimu telefonu" na straně 280.













 **POZNÁMKA:** Nastavte systém vyzvánění vašeho externího telefonu na DTMF.

Přijetí faxů pomocí režimu DRPD

DRPD je služba telefonní společnosti, která umožňuje uživateli používat jednu telefonní linku pro odpověď několika různým telefonním číslem. Konkrétní číslo, které někdo používá, aby vám zavolał, je identifikováno různými vyzváněcími vzory, které se skládají z různých kombinací dlouhých a krátkých zvuků vyzvánění.

Před použitím možnosti Distinctive Ring Pattern Detection (DRPD), musí být na vaši telefonní linku nainstalována služba charakteristického vyzvánění telefonní společnosti. Pro nastavení Distinctive Ring Pattern Detection, budete potřebovat další telefonní linku ve vašem místě, nebo někoho k dispozici pro vyzvánění vašeho faxového čísla zvenku.

Pro nastavení DRPD:

- 1 Stiskněte tlačítko  (Menu).
- 2 Tiskněte tlačítko , dokud se nezvýrazní System, a poté stiskněte tlačítko  (Set).
- 3 Tiskněte tlačítko , dokud se nezvýrazní Admin Menu, a poté stiskněte tlačítko  (Set).
- 4 Tiskněte tlačítko , dokud se nezvýrazní Fax Settings, a poté stiskněte tlačítko  (Set).
- 5 Tiskněte tlačítko , dokud se nezvýrazní DRPD Pattern, a poté stiskněte tlačítko  (Set).
- 6 Tiskněte tlačítko , dokud se nezvýrazní požadovaná položka menu, a poté stiskněte tlačítko  (Set).
- 7 Pro návrat na předchozí obrazovku stiskněte tlačítko  (Back).

Pro přijetí faxů v DRPD, musíte nastavit menu na režim DRPD; viz "Dostupné možnosti nastavení faxu" na straně 270.







Tiskárna nabízí sedm vzorů DRPD. Je-li tato služba dostupná u vaší telefonní společnosti, zeptejte se telefonní společnosti, který vzor musíte vybrat pro používání této služby.

Přijetí faxů do paměti

Vzhledem k tomu, že tiskárna je multifunkční zařízení, umí přijmout faxy zatímco vytváříte kopie nebo tisknete. Přijímáte-li fax během kopírování, tisku, nebo dojde papír nebo toner, tiskárna uloží příchozí faxy do paměti. Poté, co dokončíte kopírování, tisk nebo doplníte spotřební materiál, tiskárna automaticky vytiskne fax.

Přijetí na vyžádání

Můžete přijmout faxy ze vzdáleného faxového přístroje, až je budete chtít přijmout.

- 1 Stiskněte tlačítko  (Fax).
- 2 Tiskněte tlačítko , dokud se nezvýrazní Polling Receive, a poté stiskněte tlačítko  (Set).
- 3 Tiskněte tlačítko , dokud se nezvýrazní On, a poté stiskněte tlačítko  (Set).
- 4 Zadejte faxové číslo vzdáleného přístroje, a poté stiskněte tlačítko  (Set).

 **POZNÁMKA:** Pro informace o zadání faxového čísla vzdáleného přístroje, viz "Odesílání faxu ručně" na straně 275. nebo "Odesílání faxu automaticky" na straně 274.

- 5 Stiskněte tlačítko  (Start).



















Automatické vyzvánění

Zrychlená volba







Můžete uložit až 99 často vytáčených čísel v místech rychlého vytáčení (01–99).

Pokud úloha zrychlené volby specifikovaná v odloženém faxu nebo opakovaném vytáčení existuje, nemůžete změnit číslo zrychlené volby na ovládacím panelu nebo Konfigurací tiskárny Dell pomocí webového prohlížeče.

Uložení čísla pro zrychlenou volbu

- 1 Stiskněte tlačítko  (Menu).
- 2 Tiskněte tlačítko , dokud se nezvýrazní System, a poté stiskněte tlačítko  (Set).
- 3 Tiskněte tlačítko , dokud se nezvýrazní Admin Menu, a poté stiskněte tlačítko  (Set).
- 4 Tiskněte tlačítko , dokud se nezvýrazní Phone Book, a poté stiskněte tlačítko  (Set).
- 5 Ujistěte se, že je zvýrazněno Speed Dial, a poté stiskněte tlačítko  (Set).
- 6 Tiskněte tlačítko , dokud se nezvýrazní požadované číslo zrychlené volby mezi 01 a 99, a poté stiskněte tlačítko  (Set).
- 7 Ujistěte se, že je zvýrazněno Name, a poté stiskněte tlačítko  (Set).
- 8 Zadejte jméno, a poté stiskněte tlačítko  (Set).
- 9 Ujistěte se, že je zvýrazněno Phone Number, a poté stiskněte tlačítko  (Set).
- 10 Zadejte číslo, které chcete uložit pomocí numerické klávesnice, a poté stiskněte tlačítko  (Set).
Pro vložení pauzy mezi čísla, stiskněte tlačítko  (Redial/Pause). "-" se objeví na displeji.
- 11 Ujistěte se, že je zvýrazněno Apply Settings, a poté stiskněte tlačítko  (Set).
- 12 Až se zobrazí Are You Sure?, ujistěte se, že je zvýrazněno Yes, a poté stiskněte tlačítko  (Set).
- 13 Pro uložení více faxových čísel, zopakujte kroky 6 až 12.
- 14 Pro návrat na předchozí obrazovku stiskněte tlačítko  (Back).



Odeslání faxu pomocí zrychlené volby

- 1 Vložte dokument(y) lícem nahoru nejdříve horním okrajem do ADF.
NEBO
Položte jeden dokument lícem dolů na skenovací sklo, a zavřete kryt dokumentů.
Pro podrobnosti o vkládání dokumentu, viz "Vkládání originálu do ADF" na straně 272.
- 2 Pro zadání čísla zrychlené volby proveďte jedno z následujících po stisknutí tlačítka  (Fax):
 - Ujistěte se, že je zvýrazněno Fax to, a poté stiskněte tlačítko  (Set). Stiskněte tlačítko , dokud se nezvýrazní Speed Dial, a poté stiskněte tlačítko  (Set).
 - Stiskněte tlačítko  (Speed Dial).
- 3 Zadejte číslo zrychlené volby mezi 01 a 99 pomocí numerické klávesnice, a poté stiskněte tlačítko  (Set).
Za krátko se zobrazí odpovídající vstupní jméno. Pro opětovné potvrzení jména, stiskněte tlačítko  (Set).
- 4 Upravte rozlišení dokumentu, aby vyhovovalo vašim potřebám faxování. Pro více informací, viz "Rozlišení" na straně 273.

Potřebujete-li změnit kontrast, viz "Světlejší/tmavší" na straně 274.

5 Stiskněte tlačítko  (Start).

6 Dokument se naskenuje do paměti.

Při použití skenovacího skla vás displej vyzve k další stránce. Stiskněte tlačítko  pro výběr **Yes** pro přidání více dokumentů nebo vyberte **No** pro spuštění odesílání faxu okamžitě, a poté stiskněte tlačítko  (Set).

7 Faxové číslo uložené do místa zrychlené volby bude automaticky vytáčeno. Dokument se odešle, až vzdálený faxový přístroj odpoví.





















 **POZNÁMKA:** Použitím hvězdičky (*) v první číslici, můžete odeslat dokument na více míst. Např., zadáte-li 0*, můžete odeslat dokument na místa registrovaná mezi 01 a 09.

Skupinové vytáčení

Pokud často odesíláte stejný dokument na několik míst, můžete vytvořit skupinu těchto míst a nastavit je pod místo jednomístného skupinového vytáčení. Toto vám umožní používat nastavení čísla skupinového vytáčení pro odesílání stejného dokumentu všem destinacím ve skupině.









 **POZNÁMKA:** Nelze zahrnout jedno číslo skupinového vytáčení do dalšího čísla skupinového vytáčení.





















Nastavení skupinového vytáčení

- 1 Stiskněte tlačítko  (Menu).
- 2 Tiskněte tlačítko , dokud se nezvýrazní **System**, a poté stiskněte tlačítko  (Set).
- 3 Tiskněte tlačítko , dokud se nezvýrazní **Admin Menu**, a poté stiskněte tlačítko  (Set).
- 4 Tiskněte tlačítko , dokud se nezvýrazní **Phone Book**, a poté stiskněte tlačítko  (Set).
- 5 Tiskněte tlačítko , dokud se nezvýrazní **Group Dial**, a poté stiskněte tlačítko  (Set).
- 6 Tiskněte tlačítko , dokud se nezvýrazní požadované číslo skupinového vytáčení mezi 1 a 6, a poté stiskněte tlačítko  (Set).
- 7 Ujistěte se, že je zvýrazněno **Name**, a poté stiskněte tlačítko  (Set).
- 8 Zadejte jméno, a poté stiskněte tlačítko  (Set).
- 9 Ujistěte se, že je zvýrazněno **Speed Dial No**, a poté stiskněte tlačítko  (Set).
- 10 Stiskněte tlačítko , dokud se nezvýrazní požadované číslo, stiskněte tlačítko  pro výběr čísel zrychlené volby, a poté stiskněte tlačítko  (Set).
- 11 Ujistěte se, že je zvýrazněno **Apply Settings**, a poté stiskněte tlačítko  (Set).
- 12 Až se zobrazí **Are You Sure?**, ujistěte se, že je zvýrazněno **Yes**, a poté stiskněte tlačítko  (Set).
- 13 Pro uložení více čísel skupinového vytáčení, zopakujte kroky 6 až 12.
- 14 Pro návrat na předchozí obrazovku stiskněte tlačítko  (Back).

Editace skupinového vytáčení

Můžete vymazat určité číslo zrychlené volby z vybrané skupiny nebo přidat nové číslo do vybrané skupiny.

- 1 Stiskněte tlačítko  (Menu).
- 2 Tiskněte tlačítko , dokud se nezvýrazní **System**, a poté stiskněte tlačítko  (Set).
- 3 Tiskněte tlačítko , dokud se nezvýrazní **Admin Menu**, a poté stiskněte tlačítko  (Set).
- 4 Tiskněte tlačítko , dokud se nezvýrazní **Phone Book**, a poté stiskněte tlačítko  (Set).
- 5 Tiskněte tlačítko , dokud se nezvýrazní **Group Dial**, a poté stiskněte tlačítko  (Set).

- 6 Tiskněte tlačítko , dokud se nezvýrazní číslo skupinového vytáčení, které chcete editovat, a poté stiskněte tlačítko  (Set).
 - 7 Pro změnu názvu skupinového vytáčení:
 - a Ujistěte se, že je zvýrazněno Name, a poté stiskněte tlačítko  (Set).
 - b Zadejte nový název, a poté stiskněte tlačítko  (Set).
 - c Tiskněte tlačítko , dokud se nezvýrazní Apply settings, a poté stiskněte tlačítko  (Set).
 - d Až se zobrazí Are You Sure?, ujistěte se, že je zvýrazněno Yes, a poté stiskněte tlačítko  (Set).
 - 8 Pro změnu čísla zrychlené volby:
 - a Tiskněte tlačítko , dokud se nezvýrazní Speed Dial No, a poté stiskněte tlačítko  (Set).
 - b Tiskněte tlačítko , dokud se nezvýrazní číslo zrychlené volby, které chcete editovat, a poté stiskněte tlačítko  pro výběr nebo zrušení výběru čísla zrychlené volby. Stiskněte tlačítko  (Set).
 - c Tiskněte tlačítko , dokud se nezvýrazní Apply settings, a poté stiskněte tlačítko  (Set).
 - d Až se zobrazí Are You Sure?, ujistěte se, že je zvýrazněno Yes, a poté stiskněte tlačítko  (Set).
 - 9 Pro výmaz skupinového vytáčení:
 - a Stiskněte tlačítko  (Backspace).
 - b Ujistěte se, že je zobrazeno Are You Sure?, stiskněte tlačítko  pro výběr Yes, a poté stiskněte tlačítko  (Set).
-  **POZNÁMKA:** Pokud vymažete poslední zrychlenou volbu ve skupině, sama skupina vymazána není.
- 10 Chcete-li editovat další číslo skupinového vytáčení nebo zadat nové číslo skupinového vytáčení, zopakujte kroky 5 až 9.
 - 11 Pro návrat na předchozí obrazovku stiskněte tlačítko  (Back).

Odeslání faxu pomocí skupinového vytáčení (přenos na více adres)

Můžete použít skupinové vytáčení pro vysílání nebo odložené přenosy.







Postupujte podle požadované operace (Pro odložený přenos, viz "Zadání nastavení faxu" na straně 269).

V jedné operaci lze použít jedno nebo více skupinových čísel. Pak pokračujte v postupu pro dokončení požadované operace.

Tiskárna automaticky naskenuje dokument vložený do Automatického podavače dokumentů nebo na skenovací sklo do paměti. Tiskárna vytočí každé z čísel zahrnutých do skupiny.

Tisk seznamu adresáře

Můžete si zkontrolovat vaše nastavení automatického vytáčení vytištěním seznamu zrychlené volby.

- 1 Stiskněte tlačítko  (Menu) .
- 2 Tiskněte tlačítko , dokud se nezvýrazní System, a poté stiskněte tlačítko  (Set).
- 3 Tiskněte tlačítko , dokud se nezvýrazní Report / List, a poté stiskněte tlačítko  (Set).
- 4 Tiskněte tlačítko , dokud se nezvýrazní Address Book , a poté stiskněte tlačítko  (Set) .
Bude vytištěn seznam vašich záznamů zrychlené volby.













Další způsoby faxování

Pomocí režimu zabezpečeného přijetí

Můžete potřebovat uchránit vaše přijaté faxy, aby byly přístupny nepovolaným osobám. Můžete zapnout režim zabezpečeného faxu pomocí možnosti **Secure Receive** pro omezení tisku všech přijatých faxů, když je tiskárna bez dozoru. V režimu zabezpečeného faxu, všechny příchozí faxy budou uloženy do paměti. Po vypnutí režimu budou vytištěny všechny uložené faxy.

 **POZNÁMKA:** Před operací se ujistěte, že **Panel Lock Set** je nastaveno na **Enable**.





Pro zapnutí režimu zabezpečeného přijetí:

- 1 Stiskněte tlačítko  (**Menu**).
- 2 Tiskněte tlačítko , dokud se nezvýrazní **System**, a poté stiskněte tlačítko  (**Set**).
- 3 Tiskněte tlačítko , dokud se nezvýrazní **Admin Menu**, a poté stiskněte tlačítko  (**Set**).
- 4 Tiskněte tlačítko , dokud se nezvýrazní **Secure Settings**, a poté stiskněte tlačítko  (**Set**).
- 5 Tiskněte tlačítko , dokud se nezvýrazní **Secure Receive**, a poté stiskněte tlačítko  (**Set**).
- 6 Ujistěte se, že je zvýrazněno **Secure Receive Set**, a poté stiskněte tlačítko  (**Set**).
- 7 Tiskněte tlačítko , dokud se nezvýrazní **Enable**, a poté stiskněte tlačítko  (**Set**).







 **POZNÁMKA:** Tovární výchozí heslo je **0000**.

- 8 Pro návrat do pohotovostního režimu, stiskněte tlačítko  (**Menu**).



Je-li přijat fax v režimu zabezpečeného přijetí, tiskárna jej uloží do paměti a **Job Status** obrazovka zobrazí **Secure Receive**, aby vám dala vědět, že byl uložen fax.

 **POZNÁMKA:** Změníte-li heslo, zatímco **Secure Receive Set** je **Enable**, proveďte kroky 1 až 5. Stiskněte tlačítko , dokud se nezvýrazní **Change Password**, a poté stiskněte tlačítko  (**Set**). Zadejte nové heslo, a poté stiskněte tlačítko  (**Set**).

Pro vytištění přijatých dokumentů:

- 1 Stiskněte tlačítko  (**Menu**).
- 2 Tiskněte tlačítko , dokud se nezvýrazní **Job Status**, a poté stiskněte tlačítko  (**Set**).
- 3 Tiskněte tlačítko , dokud se nezvýrazní **Secure Receive**, a poté stiskněte tlačítko  (**Set**).
- 4 Zadejte heslo, a poté stiskněte tlačítko  (**Set**).
Faxy uložené do paměti budou vytištěny.

Pro vypnutí režimu zabezpečeného přijetí:

- 1 Přistupte k menu **Secure Receive Set** následujícími kroky 1 až 6 v "Pro zapnutí režimu zabezpečeného přijetí".
- 2 Stiskněte tlačítko , dokud se nezvýrazní **Disable**, a poté stiskněte tlačítko  (**Set**).
- 3 Pro návrat na předchozí obrazovku, stiskněte tlačítko  (**Back**).

Pomocí záznamníku

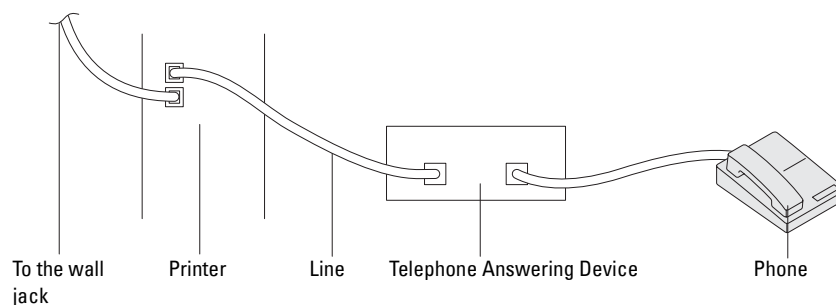

Můžete připojit telefonní záznamové zařízení (TAD) přímo do zadní části tiskárny, jak je ukázáno nahoře.

- Nastavte tiskárnu na režim `Ans Machine/Fax` a nastavte `Auto Rec Ans/FAX` pro určení času pro TAD.
- Když TAD přijme hovor, tiskárna sleduje a převezme linku, pokud jsou přijaty faxové tóny a poté začne přijímat fax.
- Je-li záznamník vypnutý, tiskárna automaticky přejde na `Fax` poté, co vyzváněcí tón zvoní po předem definované době.

Pomocí počítačového modemu

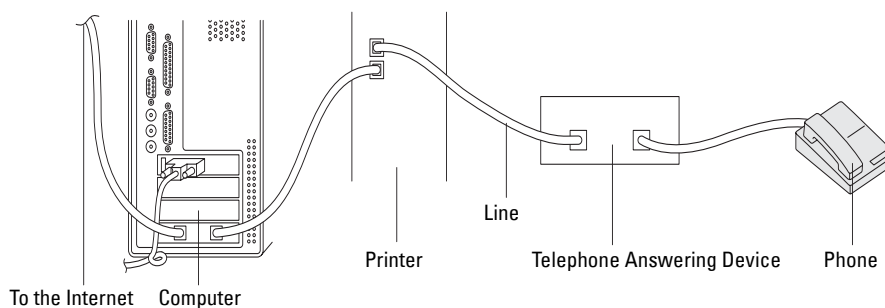

Chcete-li používat váš počítačový modem pro faxování nebo pro vytáčení Internetového připojení, připojte počítačový modem přímo do zadní části tiskárny s TAD, jak je ukázáno nahoře.

- Nastavte tiskárnu na režim `Ans Machine/Fax` a nastavte `Auto Rec Ans/FAX` pro určení času pro TAD.
- Vypněte funkci přijetí faxu pomocí počítačového modemu.
- Nepoužívejte počítačový modem, pokud tiskárna odesílá nebo přijímá fax.
- Řiďte se pokyny dodanými k vašemu počítačovému modemu a faxové aplikaci pro faxování pomocí počítačového modemu.

Tisk zprávy

Následující zprávy mohou být užitečné při používání faxu:

Adresář

Tento seznam ukazuje všechny adresy aktuálně uložené do paměti tiskárny jako údaje adresáře.







Aktivita faxu

Tato zpráva ukazuje informace o faxech, které jste aktuálně přijali nebo odeslali.













Protokol o sledování

Tato zpráva ukazuje informace o faxech, které jste aktuálně přijali nebo odeslali.

Postupy:

- 1 Stiskněte tlačítko  (Menu).
- 2 Tiskněte tlačítko , dokud se nezvýrazní System, a poté stiskněte tlačítko  (Set).
- 3 Tiskněte tlačítko , dokud se nezvýrazní Report / List, a poté stiskněte tlačítko  (Set).
- 4 Tiskněte tlačítko , dokud se nezvýrazní zpráva nebo seznam, který chcete tisknout, a poté stiskněte tlačítko  (Set).
Vybraná zpráva nebo seznam budou vytištěny.

Změna výchozího nastavení faxu

- 1 Stiskněte tlačítko  (Menu).
- 2 Tiskněte tlačítko , dokud se nezvýrazní System, a poté stiskněte tlačítko  (Set).
- 3 Ujistěte se, že je zvýrazněno Defaults Settings, a poté stiskněte tlačítko  (Set).
- 4 Tiskněte tlačítko , dokud se nezvýrazní Fax Defaults, a poté stiskněte tlačítko  (Set).
- 5 Tiskněte tlačítko , dokud se nezvýrazní požadovaná položka menu, a poté stiskněte tlačítko  (Set).
- 6 Tiskněte tlačítko  nebo , dokud se nezvýrazní požadované nastavení nebo zadejte hodnotu pomocí numerické klávesnice, a poté stiskněte tlačítko  (Set).
- 7 Zopakujte kroky 5 a 6, podle potřeby.
- 8 Pro návrat na předchozí obrazovku, stiskněte tlačítko  (Back).

O tiskárně

22 Porozumění softwaru tiskárny (pouze Windows®)	291
23 Porozumění zprávám tiskárny	295
24 Specifikace.....	301

Porozumění softwaru tiskárny (pouze Windows®)

Použijte disk *Software and Documentation* dodaný k tiskárně pro instalaci kombinace softwarových programů, v závislosti na vašem operačním systému.

 **POZNÁMKA:** Obrázky použité v této příručce patří k barevné multifunkční tiskárně Dell™ C1765nfw, pokud není uvedeno jinak.

Okno stavu tiskárny **Printer Status Window**

Okno **Printer Status** vás upozorní, pokud je varování nebo objeví-li se chyba, např. dojde-li k zaseknutí papíru nebo dochází toner.

Jako výchozí, okno **Printer Status** se spustí pouze, když došlo k chybě. Dojde-li k chybě, objeví se chybová zpráva v okně **Printer Status**. Můžete nastavit okno **Printer Status**, aby se spustilo vždy při tisku v **Printing Status Window Properties**.

Také můžete kontrolovat hladinu toneru v tiskárně.

Nástroj **Status Monitor Console**

Použijte **Status Monitor Console** pro správu více instancí **Status Window** konkrétní tiskárny.

Vyberte tiskárnu ze seznamu (nebo **Printer Selection**) kliknutím na její název pro otevření **Status Window** konkrétní tiskárny.

Systém řízení dodávek spotřebního materiálu Dell **Dell Supplies Management System**

Můžete spustit dialogové okno **Dell Supplies Management System** z menu **All Programs** nebo ikony pracovní plochy. Spotřební materiál můžete objednávat po telefonu nebo přes internet.

- 1 Klikněte na **Start** → **All Programs** → **Dell Printers** → **Dell C1765 Color Multifunction Printer** → **Dell Supplies Management System**.
Objeví se okno **Dell Supplies Management System**.
- 2 Vyberte vaši tiskárnu ze seznamu **Select Printer Model**.
- 3 Objednáváte-li z webu:
 - a Vyberte webovou adresu ze seznamu **Select Reorder URL**.
 - b Klikněte na **Visit Dell printer supplies ordering web site**.
Objeví se okno **Dell C1765nf/C1765nfw Color MFP - Dell Supplies Management System**.
 - c Zadejte **Service Tag**, a poté klikněte na **OK**.
Objednáváte-li po telefonu, zavolejte na číslo, které se objeví v sekci **Order by Phone**.

Nástroj rychlého spuštění "Quick Launch Utility"

Pomocí okna Quick Launch Utility, můžete otevřít Status Window, Tool Box, Troubleshooting, Address Book Editor, ScanButton Manager, a Dell ScanCenter.

Pro použití Quick Launch Utility, vyberte k nainstalování Quick Launch Utility při instalaci softwaru Dell.

Pro otevření okna Quick Launch Utility:

- 1 Klikněte na Start → All Programs → Dell Printers → Dell C1765 Color Multifunction Printer → Quick Launch Utility.
Otevře se dialogové okno Quick Launch Utility.

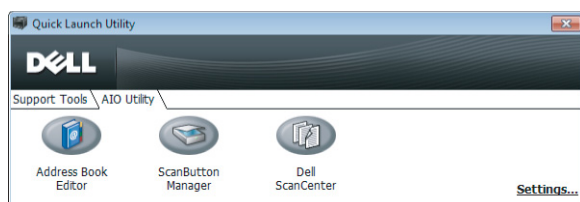
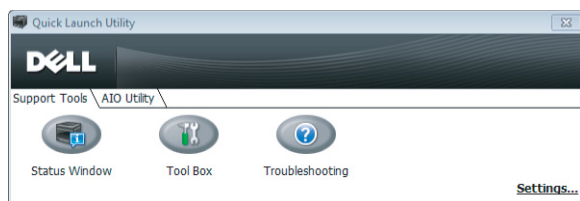

- 2 Okno Quick Launch Utility nabízí šest tlačítek; Status Window, Tool Box, Troubleshooting, Address Book Editor, ScanButton Manager, a Dell ScanCenter.

Pro ukončení, klikněte na X vpravo nahoře okna.

Pro podrobnosti, klikněte na Help každé aplikace.

Status Window	Klikněte pro otevření okna <u>Printer Status</u> . Viz "Okno stavu tiskárny "Printer Status Window"" na straně 291.
Tool Box	Klikněte pro otevření <u>Tool Box</u> . Viz "Porozumění menu nástrojů" na straně 139.
Troubleshooting ^{*1}	Klikněte pro otevření <u>Troubleshooting Guide</u> , který vám umožní vyřešit si problémy sami.
Address Book Editor	Klikněte pro otevření <u>Address Book Editor</u> , který vám umožní vytvořit a editovat záznamy <u>Adresáře</u> .
ScanButton Manager	Klikněte pro otevření <u>ScanButton Manager</u> , který vám umožní určit, jak se <u>ScanButton Manager</u> chová pro skenovací události, které přístroj generuje.
Dell ScanCenter ^{*2}	Klikněte pro otevření <u>Dell ScanCenter</u> .

*1 Příručka pro řešení problémů je soubor Portable Document Format (PDF). Tato položka vyžaduje software pro shlédnutí dokumentu.

*2 Dell ScanCenter se nemusí zobrazovat, v závislosti na operačních systémech.

Nástroj Editor adresáře “Address Book Editor”

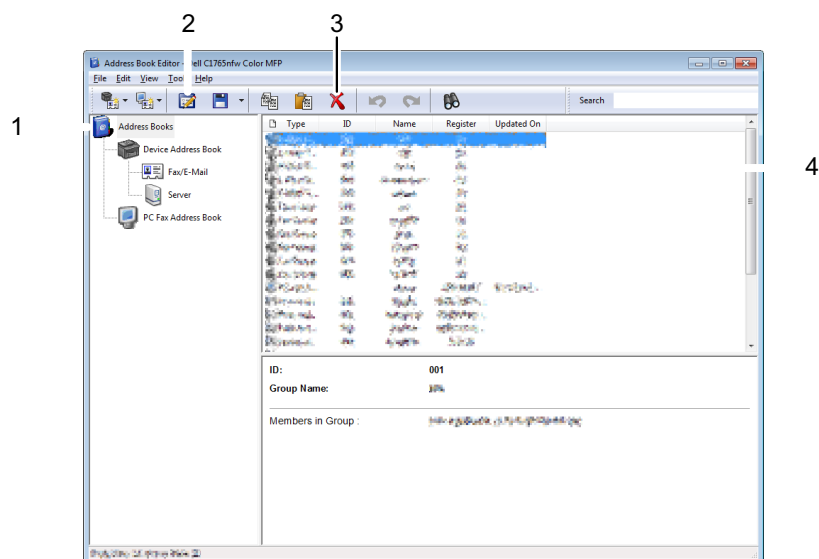

- 1 Přečtěte si Device Address Book položky z tiskárny do Address Book Editor a přečtěte si PC Fax Address Book položky z PC do Address Book Editor.
- 2 Umožňuje vám editovat vybrané Address Book položky v dialogovém okně editace.
- 3 Vymaže vybrané Address Book položky.
- 4 Zobrazí Address Book položky.

 **POZNÁMKA:** Musíte nainstalovat ovladač faxu předtím, než budete číst nebo editovat **Address Book** položky. Pro více informací o Address Book Editor, viz Help v Address Book Editor.

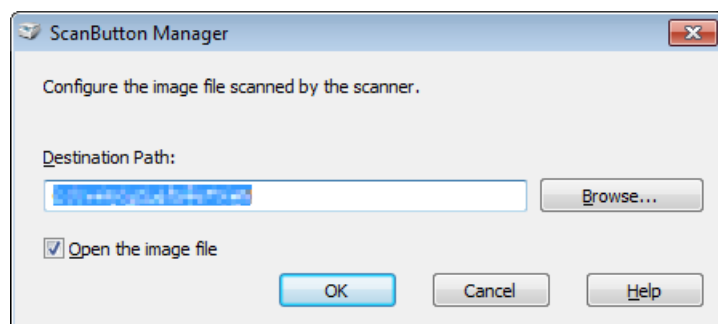

Nástroj “ScanButton Manager”

Scan to Application uloží obrazové soubory do složky My Documents jako výchozí, a poté je můžete otevřít pomocí příslušné aplikace. Použijte ScanButton Manager pro změnu výstupní destinace získaných obrazových souborů a pro výběr, zda chcete otevřít obrazové soubory pomocí příslušné aplikace.



Nástroj “Dell ScanCenter”

Dell ScanCenter je aplikace PaperPort[®], která vám umožňuje skenovat položky a odesílat je přímo do PaperPort nebo dalších programů ve vašem počítači bez spuštění programu PaperPort nejdříve. Pro více informací o použití Dell ScanCenter, nahlédněte do menu PaperPort's Help.

-  **POZNÁMKA:** PaperPort nemusí být podporován, v závislosti na operačních systémech.
-  **POZNÁMKA:** PaperPort aplikace je k dispozici pouze na disku *Software and Documentation* dodaném k tiskárně. Licenční softwarová aplikace není dostupná ke stažení z support.dell.com.

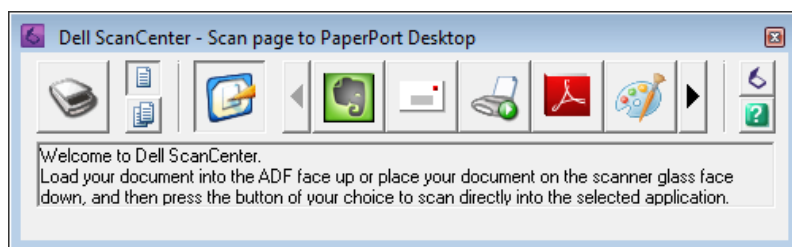

Porozumění zprávám tiskárny

Ovládací panel tiskárny zobrazuje zprávy popisující aktuální stav tiskárny a označuje možné problémy tiskárny, které musíte vyřešit. Tato kapitola popisuje zprávy, jejich významy, a jak zprávy vymazat.

△ UPOZORNĚNÍ: Zobrazí-li se chybový kód, tisková data zůstávající v tiskárně a informace nashromážděné v paměti tiskárny, nejsou zabezpečeny.

Chybový kód	Co můžete udělat
001-360	Vypněte tiskárnu, a zapněte ji. Nevyřeší-li to problém, kontaktujte společnost Dell™. Viz "Kontaktování společnosti Dell" na straně 360.
003-340	
003-356	
005-121	Zkontrolujte a vyčistěte cestu papíru. Viz "Odstranění zaseknutého papíru z ADF" na straně 325.
005-301	Zavřete kryt ADF.
006-370	Vypněte tiskárnu, a zapněte ji. Nevyřeší-li to problém, kontaktujte společnost Dell™. Viz "Kontaktování společnosti Dell" na straně 360.
007-340	
007-371	
009-360	Znovu nainstalujte specifikovanou tonerovou kazetu. Viz "Instalace tonerové kazety" na straně 312.
009-361	
009-362	
009-363	
009-654	Vypněte tiskárnu, a zapněte ji. Nevyřeší-li to problém, kontaktujte společnost Dell™. Viz "Kontaktování společnosti Dell" na straně 360.
010-354	
010-377	
016-315	
016-317	
016-338	
016-344	
016-347	
016-354	
016-355	
016-370	
016-372	
016-374	
016-375	
016-376	
016-377	
016-393	
016-395	
016-503	Stiskněte tlačítko ✓ (Set). Zkontrolujte, jestli jsou SMTP server a DNS server nastaveny správně.
016-504	Stiskněte tlačítko ✓ (Set). Zkontrolujte, zda uživatelské jméno a heslo POP3 serveru a DNS serveru jsou nastaveny správně.
016-507	Stiskněte tlačítko ✓ (Set). Zkontrolujte, zda uživatelské jméno a heslo používané pro SMTP server jsou nastaveny správně.

Chybový kód	Co můžete udělat
016-700	Stiskněte tlačítko ✓ (Set) pro zrušení aktuální tiskové úlohy.
016-701	
016-720	
016-744	Stiskněte tlačítko ✓ (Set). Kontaktujte Dell, objeví-li se tato zpráva opakovaně. Viz "Kontaktování společnosti Dell" na straně 360.
016-745	
016-749	Stiskněte tlačítko ✓ (Set) pro zrušení aktuální tiskové úlohy.
016-764	Stiskněte tlačítko ✓ (Set). Kontaktujte administrátora SMTP serveru.
016-766	
016-767	Stiskněte tlačítko ✓ (Set). Zkontrolujte e-mailovou adresu, a zkuste skenovat znovu.
016-794	Stiskněte tlačítko ✓ (Set) pro výmaz zprávy.
016-795	
016-797	
016-920	Stiskněte tlačítko ✓ (Set). Proveďte operaci znovu v souladu s operačním postupem.
016-921	
016-981	Stiskněte tlačítko ✓ (Set) pro zrušení aktuální tiskové úlohy. Kopírujete-li pomocí Collated, změňte nastavení na Uncollated a zkuste kopírovat znovu. Viz "Nastavení možností kopírování" na straně 235.
016-985	Stiskněte tlačítko ✓ (Set). Znovu zkuste skenovat při nastavení nižšího rozlišení nebo změňte formát souboru skenovaného obrázku.
017-970	
017-980	Stiskněte tlačítko ✓ (Set) pro výmaz zprávy.
017-981	
017-988	
024-914	Vložte zadaný papír. Viz "Vkládání tiskového média do víceúčelového podavače (MPF)" na straně 211 nebo "Vkládání tiskového média do přednostního podavače listů (PSI)" na straně 219.
024-969	Vložte příslušný papír. Viz "Vkládání tiskového média do víceúčelového podavače (MPF)" na straně 211 nebo "Vkládání tiskového média do přednostního podavače listů (PSI)" na straně 219.
026-720	Stiskněte tlačítko ✓ (Set) pro výmaz zprávy.
026-721	
026-722	
026-723	
026-750	
026-751	
026-752	
027-446	Změňte IP adresu, abyste se vyhnuli duplikaci. Vypněte tiskárnu, a znovu ji zapněte.
027-452	
031-521	Stiskněte tlačítko ✓ (Set). Potvrďte přihlášení schopný počítač se svým systémovým administrátorem.
031-526	Stiskněte tlačítko ✓ (Set). Zkontrolujte DNS připojení, nebo zkontrolujte, zda předávací cílový server je registrován s DNS.
031-529	Stiskněte tlačítko ✓ (Set). Zkontrolujte, zda je heslo správné.
031-530	Stiskněte tlačítko ✓ (Set). Zkontrolujte, zda je správné místo uložení. Úložné místo, které jste zadali, je DFS nastavení, a zkontrolujte, zda je propojeno na jiný server. Specifikujte přímo propojený server, sdílený název, a místo uložení.

Chybový kód	Co můžete udělat
031-533	Stiskněte tlačítko ✓ (Set). Zkontrolujte následující:
031-534	<ul style="list-style-type: none"> Není-li název souboru, který jste zadali, používán jinými uživateli. Zda soubor nebo složka, které mají stejný název jako ten, který jste zadali, již neexistuje.
031-535	Stiskněte tlačítko ✓ (Set). Zkontrolujte, zda jiný uživatel nepracuje se souborem v místě uložení, které jste zadali.
031-536	
031-537	Stiskněte tlačítko ✓ (Set). Zkontrolujte, zda místo uložení má volné místo.
031-555	Stiskněte tlačítko ✓ (Set) pro výmaz zprávy.
031-556	
031-557	Stiskněte tlačítko ✓ (Set). Změňte název souboru, který již existuje na FTP serveru.
031-558	Stiskněte tlačítko ✓ (Set) pro výmaz zprávy.
031-571	
031-574	Stiskněte tlačítko ✓ (Set). Zkontrolujte DNS připojení, nebo zkontrolujte, zda název předávacího cílového serveru je registrován s DNS.
031-575	Stiskněte tlačítko ✓ (Set). Nastavte DNS adresu, nebo nastavte adresu předávacího cílového serveru jako IP adresu.
031-576	Stiskněte tlačítko ✓ (Set). Zkontrolujte, zda tiskárna komunikuje s předávacím cílovým FTP serverem. Např. zkontrolujte připojení síťového kabelu a je-li IP adresa serveru správná.
031-578	Stiskněte tlačítko ✓ (Set). Zkontrolujte, zda přihlašovací jméno (uživatelské jméno) a heslo jsou správné.
031-579	Stiskněte tlačítko ✓ (Set). Zkontrolujte, zda místo uložení je správné.
031-582	Stiskněte tlačítko ✓ (Set). Zkontrolujte, zda název souboru, který jste zadali, může být vytvořen v místě uložení. Zkontrolujte, zda místo uložení má volné místo.
031-584	Stiskněte tlačítko ✓ (Set). Zkontrolujte, zda název složky, kterou jste zadali, může být vytvořen v místě uložení. Zkontrolujte, zda složka, která má stejný název jako ta, kterou jste zadali, již neexistuje.
031-585	Stiskněte tlačítko ✓ (Set). Zkontrolujte serverová přístupová práva.
031-587	
031-588	Stiskněte tlačítko ✓ (Set). Zkontrolujte, zda místo uložení má volné místo.
031-589	Stiskněte tlačítko ✓ (Set) pro výmaz zprávy.
031-594	Stiskněte tlačítko ✓ (Set). Proveďte operaci znovu v souladu s operačním postupem. Kontaktujte Dell, pokud se tato zpráva objeví opakovaně. Viz "Kontaktování společnosti Dell" na straně 360.
031-598	Stiskněte tlačítko ✓ (Set). Zkontrolujte připojená přístupová práva k souboru a zda server podporuje FTP připojený příkaz.
033-503	Stiskněte tlačítko ✓ (Set) pro výmaz zprávy.
033-513	Stiskněte tlačítko ✓ (Set). Vytiskněte přijatý fax, nebo chvíli počkejte, dokud nebude odesílání faxu dokončeno.
033-517	Stiskněte tlačítko ✓ (Set). Zkontrolujte, zda je heslo správné.
033-518	Stiskněte tlačítko ✓ (Set). Zkontrolujte, zda je kód vaší země nastaven správně.
033-519	Stiskněte tlačítko ✓ (Set) pro výmaz zprávy.
033-787	
033-788	Stiskněte tlačítko ✓ (Set). Odstraňte přijatý fax, nebo chvíli počkejte, dokud nebude odesílání faxu dokončeno. Stiskněte tlačítko ✓ (Set) pro výmaz zprávy.
034-700	Stiskněte tlačítko ✓ (Set) pro výmaz zprávy. Zkontrolujte, že je telefonní linka připojena pořádně. Viz "Připojení telefonní linky" na straně 43.
034-701	
034-702	

Chybový kód	Co můžete udělat
034-703	Stiskněte tlačítko ✓ (Set) pro výmaz zprávy. Zkontrolujte, že je telefonní linka připojena pořádně. Viz "Připojení telefonní linky" na straně 43.
034-704	
034-705	
034-706	
034-707	
034-708	
034-709	
034-710	
034-711	
034-712	
034-713	
034-714	
034-715	
034-716	
034-717	
034-718	
034-719	
034-720	
034-721	
034-722	
034-723	
034-724	
034-725	
034-726	
034-727	
034-750	
034-751	
034-752	
034-753	
034-754	
034-755	
034-756	
034-757	
034-758	
034-759	
034-760	
034-761	
034-762	
034-763	
034-764	
034-765	

Chybový kód	Co můžete udělat
034-766	
034-767	
034-768	
062-321	Vypněte tiskárnu, a zapněte ji. Nevyřeší-li to problém, kontaktujte společnost Dell™. Viz "Kontaktování společnosti Dell" na straně 360.
062-790	Stiskněte tlačítko ✓ (Set).
075-100	Zkontrolujte a vyčistěte cestu papíru, vložte zadaný papír, a poté stiskněte tlačítko ✓ (Set). Viz "Odstranění zaseknutého papíru z předu tiskárny" na straně 329.
075-921	Vložte papír pro druhou stranu (lichou) stránek, a stiskněte tlačítko ✓ (Set). Viz obrázek "Vkládání tiskového média při ručním oboustranném tisku" na straně 224.
077-100	Zkontrolujte a vyčistěte cestu papíru. Viz "Odstranění zaseknutého papíru" na straně 323.
077-101	
077-102	Zkontrolujte a vyčistěte cestu papíru. Viz "Odstranění zaseknutého papíru zezadu tiskárny" na straně 330.
077-104	Zkontrolujte a vyčistěte cestu papíru. Viz "Odstranění zaseknutého papíru" na straně 323.
077-105	
077-300	Zavřete zadní kryt.
077-900	Zkontrolujte a vyčistěte cestu papíru. Viz "Odstranění zaseknutého papíru z výstupního zásobníku" na straně 332.
077-901	Zkontrolujte a vyčistěte cestu papíru. Viz "Odstranění zaseknutého papíru" na straně 323.
091-402	Vypněte tiskárnu, a zapněte ji. Nevyřeší-li to problém, kontaktujte společnost Dell™. Viz "Kontaktování společnosti Dell" na straně 360.
092-310	Vyčistěte senzor CTD. Viz "Čištění senzoru sytosti barev toneru (CTD)" na straně 316.
093-423	Vyměňte brzy zadanou tonerovou kazetu. Nový spotřební materiál objednávejte z www.dell.com/supplies .
093-424	Viz "Výměna tonerových kazet" na straně 310.
093-425	
093-426	
093-919	Znovu nainstalujte nebo vyměňte zadanou tonerovou kazetu. Viz "Výměna tonerových kazet" na straně 310.
093-920	
093-921	
093-922	
093-930	Vyjměte zadanou tonerovou kazetu a nainstalujte novou. Nevyměníte-li tonerovou kazetu, mohou se objevit problémy s kvalitou tisku. Nový spotřební materiál objednávejte z www.dell.com/supplies .
093-931	Viz "Výměna tonerových kazet" na straně 310.
093-932	
093-933	
093-960	Vyměňte zadanou tonerovou kazetu za podporovanou. Nový spotřební materiál objednávejte z www.dell.com/supplies .
093-961	
093-962	Viz "Výměna tonerových kazet" na straně 310.
093-963	
093-970	Znovu nainstalujte specifikovanou tonerovou kazetu. Viz "Instalace tonerové kazety" na straně 312.
093-971	
093-972	
093-973	

Chybový kód	Co můžete udělat
117-331	Vypněte tiskárnu, a zapněte ji. Nevyřeší-li to problém, kontaktujte společnost Dell™. Viz "Kontaktování společnosti Dell" na straně 360.
117-332	
117-333	
117-334	
117-340	
117-342	
117-343	
117-344	
117-346	
117-348	
117-349	
117-350	
117-351	
117-366	
124-333	Vypněte tiskárnu, a zapněte ji. Nevyřeší-li to problém, kontaktujte společnost Dell™. Viz "Kontaktování společnosti Dell" na straně 360.
134-211	
191-310	
193-700	Tato zpráva označuje, že tiskárna je v režimu toneru od jiného výrobce než Dell.

Specifikace

 **POZNÁMKA:** Obrázky použité v této příručce patří k barevné multifunkční tiskárně Dell™ C1765nfw, pokud není uvedeno jinak.

Kompatibilita s operačními systémy

Vaše barevná multifunkční tiskárna Dell™ C1765nf/C1765nfw je kompatibilní s Microsoft® Windows® XP, Windows XP 64-bit Edition, Windows Vista®, Windows Vista 64-bit Edition, Windows 7, Windows 7 64-bit Edition, Windows 8, Windows 8 64-bit Edition, Windows Server® 2003, Windows Server 2003 x64 Edition, Windows Server 2008, Windows Server 2008 64-bit Edition, Windows Server 2008 R2, Windows Server 2012, Mac OS X Version 10.4.11, 10.5, 10.6, 10.7, a 10.8.

Napájení

Jmenovité napětí	220-240 VAC	110-127 VAC
Frekvence	50/60 Hz	50/60 Hz
Proud	5.0 A	11.0 A

Rozměry

Výška: 338 mm (13.31 inches) Šířka: 410 mm (16.14 inches) Hloubka: 379 mm (14.92 inches)

Váha (jsou zahrnuty pouze tonerové kazety):

- Barevná multifunkční tiskárna Dell C1765nf: 14.8 kg (32.63 lb)
- Barevná multifunkční tiskárna Dell C1765nfw: 14.9 kg (32.85 lb)

Paměť

Základní paměť	128 MB
----------------	--------

Jazyk popisu stránky (PDL)/emulace, operační systém a rozhraní

PDL/emulace	Hostitelský systém tisku	
OS	Windows XP, Windows XP 64-bit Edition, Windows Vista, Windows Vista 64-bit Edition, Windows 7, Windows 7 64-bit Edition, Windows 8, Windows 8 64-bit Edition, Windows Server 2003, Windows Server 2003 x64 Edition, Windows Server 2008, Windows Server 2008 64-bit Edition, Windows Server 2008 R2, Windows Server 2012, Mac OS X Version 10.4.11, 10.5, 10.6, 10.7, a 10.8.	
Rozhraní	Standardní místní:	USB 2.0
	Standardní síťové:	10Base-T/100Base-TX Ethernet IEEE 802.11b/802.11g (Bezdrátové) (pouze barevná multifunkční tiskárna Dell C1765nfw)

MIB kompatibilita

Management Information Base (MIB) je databáze obsahující informace o síťových zařízeních (jako jsou adaptéry, mosty, směrovače nebo počítače). Tyto informace pomáhají síťovým administrátorům spravovat síť (analyzovat výkon, provoz, chyby, a tak dále). Dell C1765nf/C1765nfw barevná multifunkční tiskárna splňuje standardní průmyslové specifikace MIB, umožňující tiskárně, aby byla rozpoznána a řízena různými tiskárnami a systémy síťového řídicího softwaru.

Prostředí

Provoz

Teplota	10-32°C
Relativní vlhkost	10-85% RH (bez kondenzace)

Záruka kvality tisku

Teplota	15-28°C
Relativní vlhkost	20-70% RH (bez kondenzace)

Skladování

Teplotní rozsah	-20-40°C
Rozsah skladovací vlhkosti	5-80% RH (bez kondenzace)

Nadmořská výška





Provozní	Až do 3,100 m (10,000 feet)
Skladovací	70.9275 Kpa



POZNÁMKA: Pro více informací o úpravě nadmořské výšky, viz "Úprava nadmořské výšky" na straně 151.

Kabely

Váš propojovací kabel musí splňovat následující požadavky:

Typ připojení	Specifikace připojení a symboly
1 Ethernetové	10 Base-T/100 Base-TX 
2 USB	USB 2.0 
3 Zásuvka telefonní linky	LINE 
4 Telefonní konektor	PHONE 

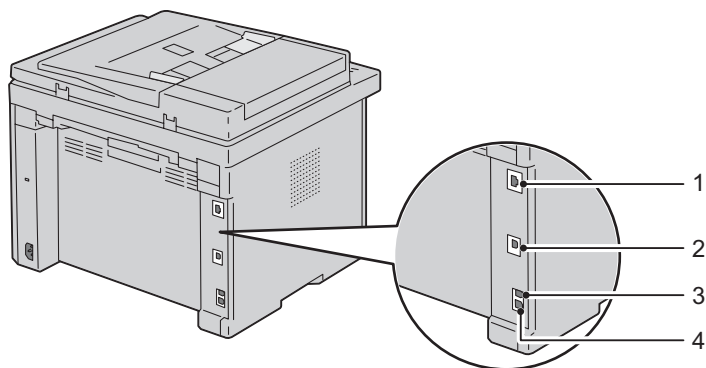

Specifikace kopírování

Položka	Popis
Rozlišení kopírování	Optické: 600x600 dots/25.4 mm (1 inch), ADF: 600x300 dots/25.4mm (1 inch) (stejně pro barevné/černo-bílé)
Rychlost kopírování	Barevné 12 kopií /min nebo více, Černobílé 15 kopií /min nebo více (při použití skenovacího skla pro vytvoření sekvenčních kopií dokumentu se stránkami skenovanými jedna po druhé) Barevné 2.87 kopií /min nebo více, Černobílé 10.64 kopií /min nebo více (při použití ADF pro vytvoření sekvenčních kopií více dokumentů.)
Velikost papíru	A4, A5, B5, Executive, Letter, Folio, Legal, Monarch, DL, C5, Envelope #10
Míra přiblížení	Skenovací sklo: 25% - 400%, ADF: 25% - 400%
Více kopií	1 - 99 stránek
Režim kopírování (=Typ originálu)	Text, Text & fotografie, Fotografie
Způsob skenování	Deska: Metoda skenování pevně položeného dokumentu ADF: Metoda skenování podáním dokumentu (jednostranné skenování)

Specifikace skeneru

Položka	Popis
Kompatibilita	Tool Without An Interesting Name (TWAIN), Windows Image Acquisition (WIA)
Rozlišení skenování	TWAIN: 75 x 75 to 4800 x 4800 bodů/25.4 mm (1 inch) WIA: 75/100/150/200/300/400/600 bodů/25.4 mm (1 inch) Rozlišení jiná než následující jsou dosažena konverzí rozlišení ovladače: 200 x 200 bodů/25.4 mm (1 inch) 300 x 300 bodů/25.4 mm (1 inch) (Výchozí) 600 x 600 bodů/25.4 mm (1 inch) 1200 x 1200 bodů/25.4 mm (1 inch)
Bitová hloubka barev	24 bit (WIA, TWAIN)
Mono bitová hloubka	1 bit pro čárovou grafiku a 8 bit pro stupnici šedé
Efektivní skenovací délka	Skenovací sklo: 297 mm (11.69 inches), ADF: 355.6 mm (14 inches)
Efektivní skenovací šířka	215.9 mm (8.5 inches)
Rychlost skenování (režim textu)	Černobílé: 641.22 μ sec/line (600 bodů/25.4 mm (1 inch)), 1265.19 μ sec/line (1200 bodů/25.4 mm (1 inch)) Barevné: 2176.52 μ sec/line (600 bodů/25.4 mm (1 inch)), 4363.36 μ sec/line (1200 bodů/25.4 mm (1 inch))

Specifikace faxu

Položka	Popis
Kompatibilita	ITU-T skupina 3
Použitelné linky	Public Switched Telephone Network (PSTN)
Kódování dat	Černobílé: 1bit, JBIG, MMR, MR, MH kódování Barevné: Není podporováno
Max. rychlost modemu	33.6 Kbps
Rychlost přenosu	Cca 3 sekundy/ stránku *Doba přenosu se vztahuje k paměti přenosu textových dat naskenovaných ve standardním rozlišení s ECM pouze pomocí ITU-T grafu
Rychlost skenování	Škenovací sklo: cca 3 sekundy/ A4 (v režimu standardního faxového rozlišení) ADF: cca 5 sekund/ Letter (v režimu standardního faxového rozlišení) , 7.5 sekund/ Letter (v režimu jemného faxového rozlišení)
Maximální délka dokumentu	Skenovací sklo: 297 mm (11.69 inches), ADF: 355.6 mm (14 inches)
Velikost papíru	Letter, A4, Legal
Rozlišení	Standardní: 8 pels/mm (203 pels/inch) x 3.85 lines/mm (98 lines/inch) 200 dpi x 100 dpi Jemné: 8 pels/mm (203 pels/inch) x 7.7 lines/mm (196 lines/inch) 200 dpi x 200 dpi Super jemné: 8 pels/mm (203 pels/inch) x 15.4 lines/mm (391 lines/inch) 200 dpi x 400 dpi Ultra jemné: 16 pels/mm (406 pels/inch) x 15.4 lines/mm (391 lines/inch) 400 dpi x 400 dpi
Uživatelská paměť	2 MB
Půltón	256 úrovní

Údržba tiskárny

25 Údržba tiskárny 309

26 Odstranění zaseknutého papíru..... 323

Údržba tiskárny

Vaše tiskárna pravidelně vyžaduje, abyste splnili určité úkoly pro udržení optimální kvality tisku. Používá-li tiskárnu více lidí, můžete určit klíčového operátora pro údržbu vaší tiskárny. Svěřte tiskové problémy a úkoly údržby tomuto klíčovému operátorovi.



POZNÁMKA: Obrázky použité v této příručce patří k barevné multifunkční tiskárně Dell™ C1765nfw, pokud není uvedeno jinak.

Zjišťování stavu spotřebního materiálu

Pokud je tiskárna připojena k síti, Konfigurace tiskárny Dell™ pomocí webového prohlížeče může poskytnout okamžitou zpětnou vazbu na zbývající hladinu toneru. Zadejte IP adresu tiskárny do Vašeho webového prohlížeče pro zobrazení těchto informací. Chcete-li používat funkce Nastavení e-mailové výstrahy, která vás upozorní, pokud tiskárna vyžaduje nové zásoby, zadejte své jméno nebo jméno klíčového provozovatele do seznamu e-mailů.

Na ovládacím panelu můžete také potvrdit následující:

- Jakékoli položky materiálu nebo údržby, které vyžadují náhradu (Nicméně, tiskárna může zobrazit pouze informace o jedné položce v tutéž dobu.)
- Zbývající množství toneru v každé tonerové kazetě

Uchovávání spotřebního materiálu

Můžete změnit několik nastavení v ovladači tiskárny k uchovávání toneru a papíru.

Zásoba	Nastavení	Funkce
Tonerové kazety	TonerSavingMode v kartě Graphics ovladače tiskárny	Toto zaškrtnuté políčko umožňuje uživatelům vybrat režim tisku, který používá méně toneru. Jestliže se používá tato funkce, bude kvalita obrazu nižší, než když se nepoužívá.
Tisková média	Více na v kartě Rozvržení v ovladači tiskárny	Tiskárna vytiskne dvě nebo více stran na jednu stranu listu. Dostupná čísla, při kterých každý ovladač tiskárny umí vytisknout jeden list papíru, jsou následující: <ul style="list-style-type: none"> • Ovladač tiskárny pro Microsoft® Windows®: 2, 4, 8, nebo 16 stran • Ovladač tiskárny pro Macintosh: 2, 4, 6, 9, nebo 16 stran Kombinováno s nastavením duplexu, Multiple Up vám umožňuje vytisknout až 32 stran na jeden list papíru. (16 obrázků vpředu a 16 vzadu)

Skladování tiskového média

Aby se předešlo případným problémům při podávání papíru a nestejně kvalitě tisku, existuje několik věcí, které můžete udělat.

- Pro dosažení nejlepší možné kvality tisku, skladujte tisková média v prostředí, kde je teplota asi 21 ° C (70 ° F) a relativní vlhkost vzduchu je 40%.
- Uchovávejte kartony tiskových médií na paletě nebo na polici, a nikoli přímo na podlaze.
- Skladujete-li jednotlivé balíky tiskových médií mimo původní obal, ujistěte se, že jsou uloženy na rovnou plochu tak, aby hrany nebyly ohnuté nebo zkroucené.
- Nepokládejte nic na vrch balíků tiskových médií.

Skladování spotřebního materiálu

Skladujte spotřební zboží v originálním obalu, dokud je nebudete potřebovat použít. Neskladujte spotřební materiál v:

- Teplotě vyšší než 40 ° C (104 ° F).
- Prostředí s extrémními změnami teploty a vlhkosti.
- Přímém slunečním záření.
- Prašných místech.
- Autě na dlouhou dobu.
- Prostředí, kde jsou přítomny agresivní plyny.
- Prostředí se sláným vzduchem.

Výměna tonerových kazet

⚠ VAROVÁNÍ: Před výměnou tonerových kazet si přečtěte a dodržujte pokyny o bezpečnosti v *Important Information*. Dell tonerové kazety jsou k dispozici pouze prostřednictvím společnosti Dell. Můžete si objednat více kazet on-line na <http://www.dell.com/supplies> nebo telefonicky. Pro objednání po telefonu, viz "Contacting Dell" na straně 360.

Je doporučeno používat **Dell** tonerové kazety pro vaši tiskárnu. Společnost Dell neposkytuje záruku na pokrytí problémů způsobených použitím příslušenství, částí nebo komponentů, které nedodala společnost Dell.

⚠ VAROVÁNÍ: Nikdy nevhazujte použité tonerové kazety do ohně. Zbývající toner může explodovat, což může mít za následek popáleniny a zranění .

⚠ VAROVÁNÍ: Netřeste s použitou tonerovou kazetou, abyste zabránili vysypání toneru.

Výměna tonerových kazet

- 1 Otevřete kryt přístupu k toneru.

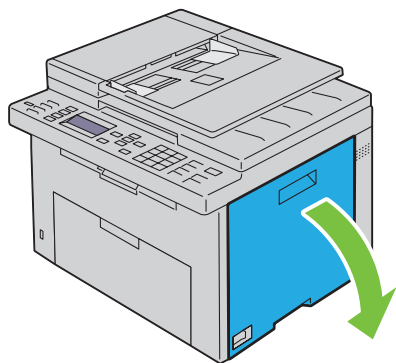

2 Kazetu uchopte pevně, jak je znázorněno na ilustraci.

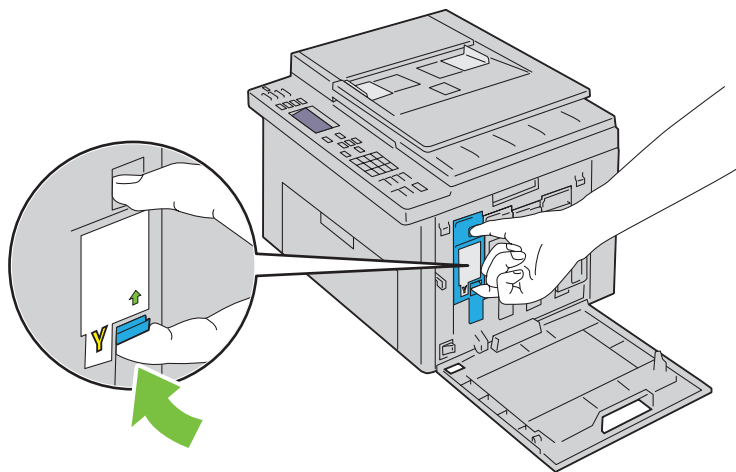

⚠ VAROVÁNÍ: Vždy kazetu vytahujte pomalu, abyste nerozsypali toner.

3 Vytáhněte tonerovou kazetu.

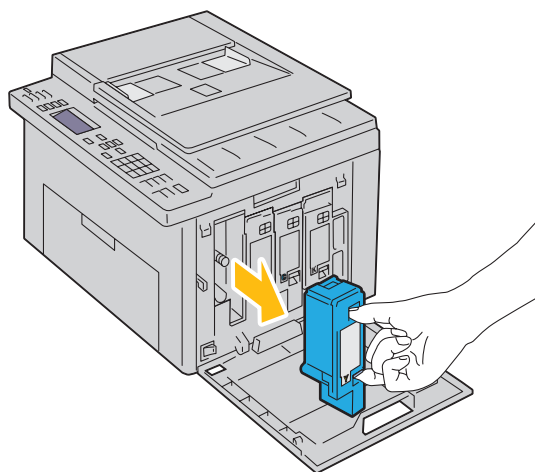

Instalace tonerové kazety

- 1 Vybalte novou tonerovou kazetu požadované barvy a protřepte ji pětkrát nebo šestkrát pro rovnoměrnou distribuci toneru.

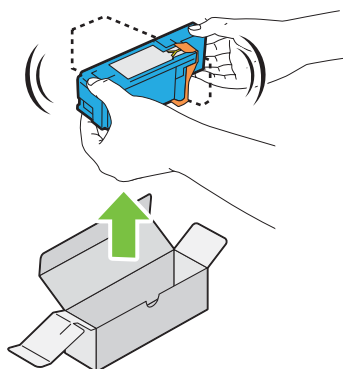

POZNÁMKA: Ujistěte se, že barva nové tonerové kazety odpovídá té na rukojeti, než ji vyměníte.

POZNÁMKA: S tonerovou kazetou manipulujte opatrně, aby nedošlo k rozsypání toneru.

- 2 Odstraňte pásku z tonerové kazety.

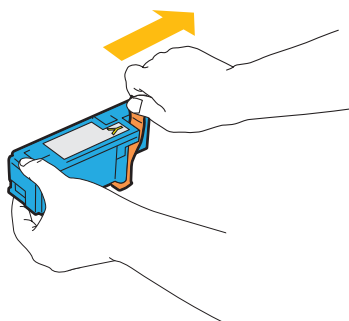

- 3 Nastavte tonerovou kazetu do přidruženého držáku kazety, a poté ji vložte pevně tlačením blízko středu štítku, dokud kazeta neklikne.

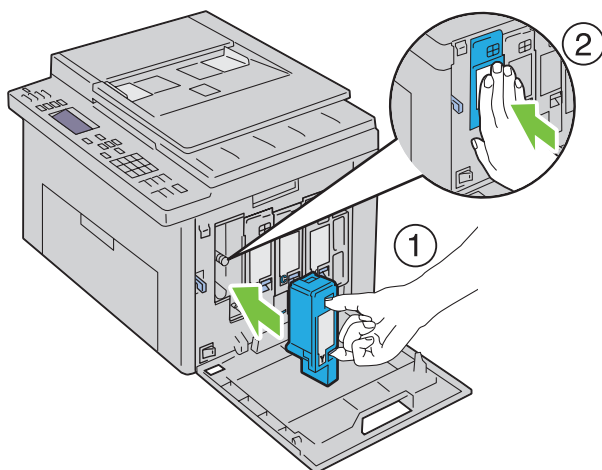

- 4 Zavřete kryt přístupu k toneru.

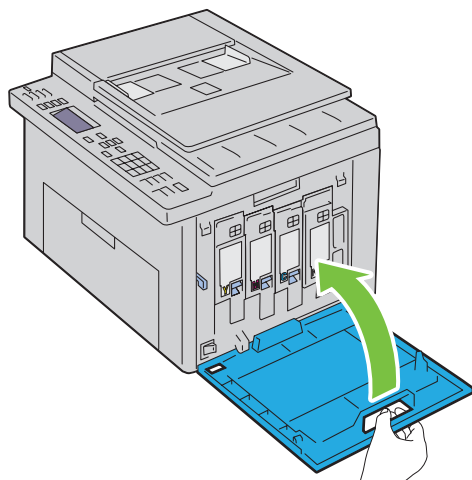

Čištění vnitřku tiskárny

! **VAROVÁNÍ:** Abyste předešli elektrickému šoku, vždy vypněte tiskárnu a odpojte napájecí kabel od uzemněné zásuvky před prováděním údržby.

- 1 Potvrďte, že tiskárna není v provozu, a otevřete kryt přístupu k toneru.

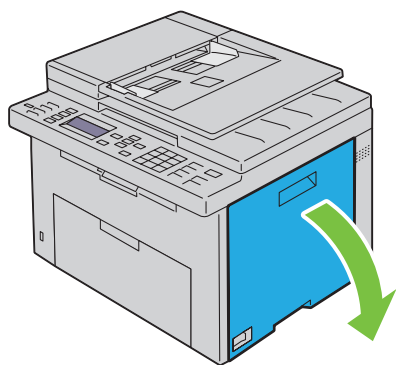

2 Kazetu uchopte pevně, jak je znázorněno na ilustraci.

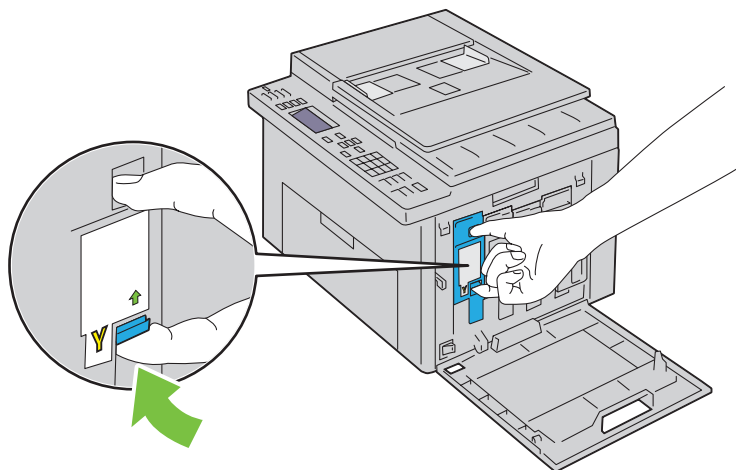

3 Vytáhněte tonerovou kazetu.

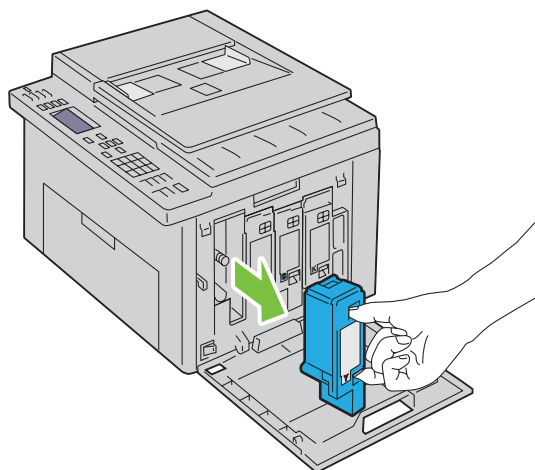

4 Další tři kazety vytáhněte také.

5 Vytáhněte vytěrák.

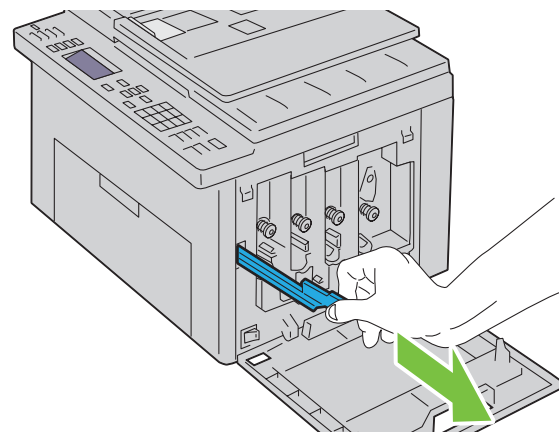

- 6** Vytěrák úplně zasuňte do otvoru vedle šipky na tiskárně, dokud jeho špička nedosáhne dovnitř tiskárny, jak je ukázáno níže, a poté ho vytáhněte.

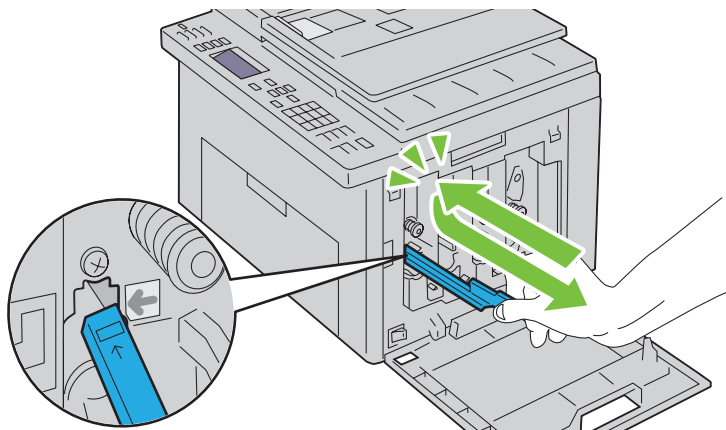

- 7** Stejný postup zopakujte pro další tři otvory.
8 Vložte vytěrák zpět na původní místo.

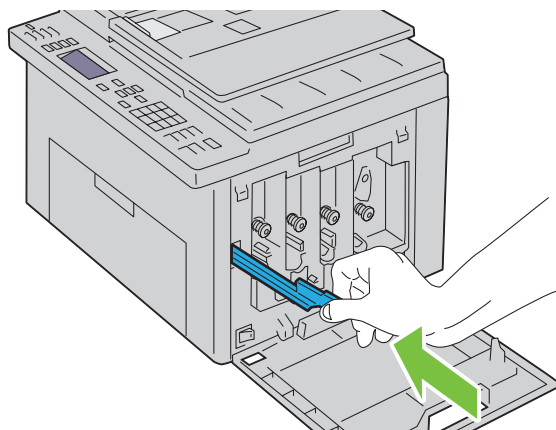

- 9** Umístěte černou kazetu nastavením do přidruženého držáku kazety, a poté ji vložte pevně tlačáním blízko středu štítku, dokud kazeta neklikne.

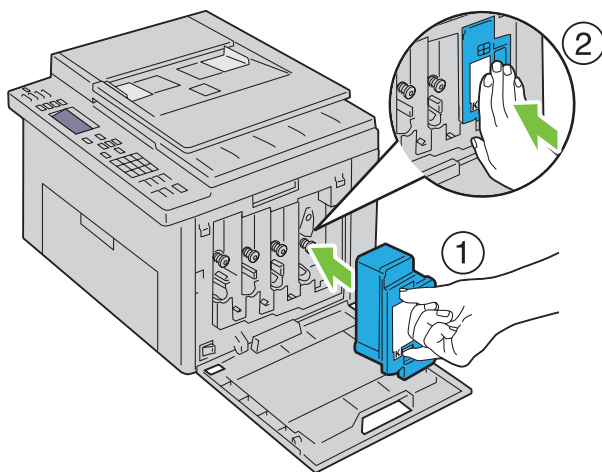

- 10 Další tři kazety vložte také.
- 11 Zavřete kryt přístupu k toneru.

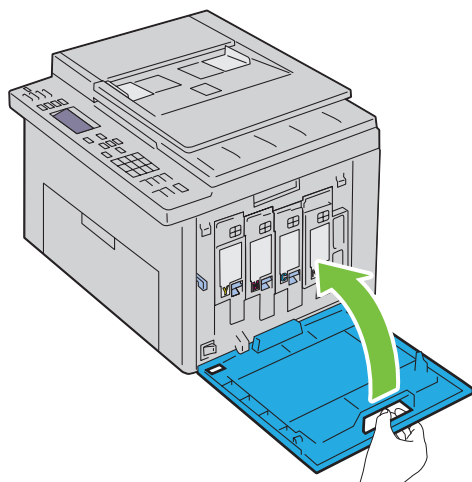

Čištění senzoru sytosti barev toneru (CTD)

Senzor CTD čistěte pouze, když se zobrazí výstraha pro senzor CTD v Status Monitor nebo na ovládacím panelu.

- 1 Ujistěte se, že tiskárna je vypnuta.
- 2 Zatlačte na zadní kryt pro uvolnění rukojeti a otevřete zadní kryt.

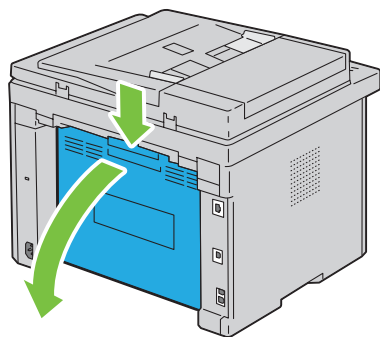

- 3 Vyčistěte senzor CTD uvnitř tiskárny čistým suchým bavlněným hadříkem.

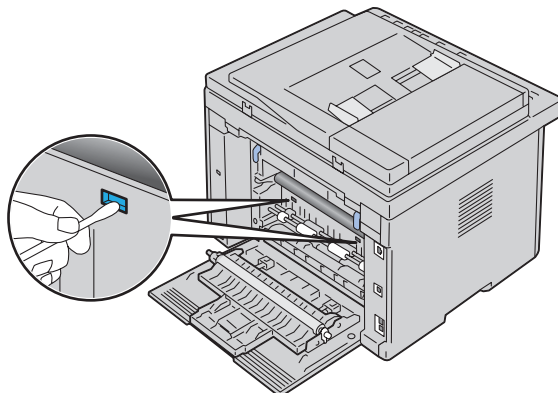

- 4 Zavřete zadní kryt.

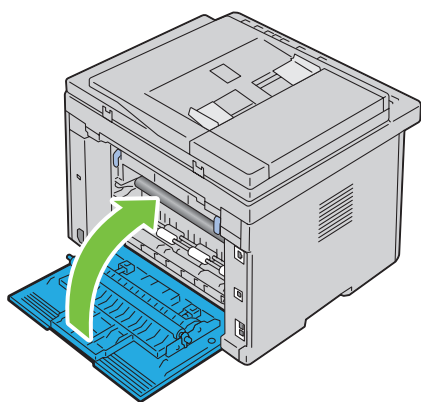

- 5 Zapněte tiskárnu.

Úprava registru barev

Tato část popisuje, jak upravit registraci barev, když nejdříve nainstalujete tiskárnu nebo poté, co byla přemístěna na nové místo.













POZNÁMKA: Heslo je vyžadováno pro zadání menu Admin Menu, když Panel Lock Set je nastaveno na Enable. V tomto případě, zadejte heslo, které jste určili, a stiskněte tlačítko ✓ (Set).

Provádění automatické úpravy

Auto Adjust vám umožňuje automatickou úpravu registrace barev.

Ovládací panel

- 1 Stiskněte tlačítko  (Menu).
- 2 Tiskněte tlačítko , dokud se nezvýrazní System, a poté stiskněte tlačítko  (Set).
- 3 Tiskněte tlačítko , dokud se nezvýrazní Admin Menu, a poté stiskněte tlačítko  (Set).
- 4 Tiskněte tlačítko , dokud se nezvýrazní Maintenance, a poté stiskněte tlačítko  (Set).
- 5 Tiskněte tlačítko , dokud se nezvýrazní Adjust ColorRegi, a poté stiskněte tlačítko  (Set).
- 6 Ujistěte se, že je zvýrazněno Auto Adjust, a poté stiskněte tlačítko  (Set).

- 7 Ujistěte se, že je zobrazeno `Are You Sure?`, stiskněte tlačítko **V** pro výběr `Yes`, a poté stiskněte tlačítko **✓** (`Set`).

Provede se automatická úprava.

Nástroje

- 1 Klikněte na `Start` → `All Programs` → `Dell Printers` → `Dell C1765 Color Multifunction Printer` → `Tool Box`.

 **POZNÁMKA:** Okno `Select Printer` se objeví v tomto kroku, když je ve vašem počítači nainstalováno více ovladačů tiskárny. V tomto případě, klikněte na `Dell C1765nf Color Multifunction Printer` nebo `Dell C1765nfw Color Multifunction Printer` na seznamu v `Printer Name`, a poté klikněte na `OK`.

Otevře se `Tool Box`.

- 2 Klikněte na kartu `Printer Maintenance`.
- 3 Vyberte `Registration Adjustment` ze seznamu v levé části stránky.

Zobrazí se stránka úpravy registrace.

- 4 Vyškrtněte zaškrťovací políčko `On` pro `Auto Registration Adjustment`.

- 5 Klikněte na `Start` vedle `Auto Correct`.

Registrace barev se opraví automaticky.

Tisk grafu registru barev

Nástroje

- 1 Klikněte na `Start` → `All Programs` → `Dell Printers` → `Dell C1765 Color Multifunction Printer` → `Tool Box`.

 **POZNÁMKA:** Okno `Select Printer` se objeví v tomto kroku, když je ve vašem počítači nainstalováno více ovladačů tiskárny. V tomto případě, klikněte na `Dell C1765nf Color Multifunction Printer` nebo `Dell C1765nfw Color Multifunction Printer` na seznamu v `Printer Name`, a poté klikněte na `OK`.

Otevře se `Tool Box`.

- 2 Klikněte na kartu `Printer Maintenance`.
- 3 Vyberte `Registration Adjustment` ze seznamu v levé části stránky.

Zobrazí se stránka úpravy registrace.

- 4 Vyškrtněte zaškrťovací políčko `On` pro `Auto Registration Adjustment`.

- 5 Klikněte na `Start` vedle `Print Color Regi Chart`.

Vytiskne se graf registru barev.

Stanovení hodnot

Ve vytištěném grafu registru barev, najděte nejrovnější čáry, kde dvě černé čáry a barevná čára jsou nejvíce sladěny pro každou barvu (Y, M, a C).

Najdete-li nejrovnější čáru, poznamenejte si hodnotu (-5 - +5) označenou nejrovnější čarou pro každou barvu.

Bude-li hodnota 0 pro každou barvu, nemůžete upravovat registraci barev.

Nebude-li hodnota 0, zadejte hodnotu v souladu s postupem v "Zadání hodnot" na straně 319.

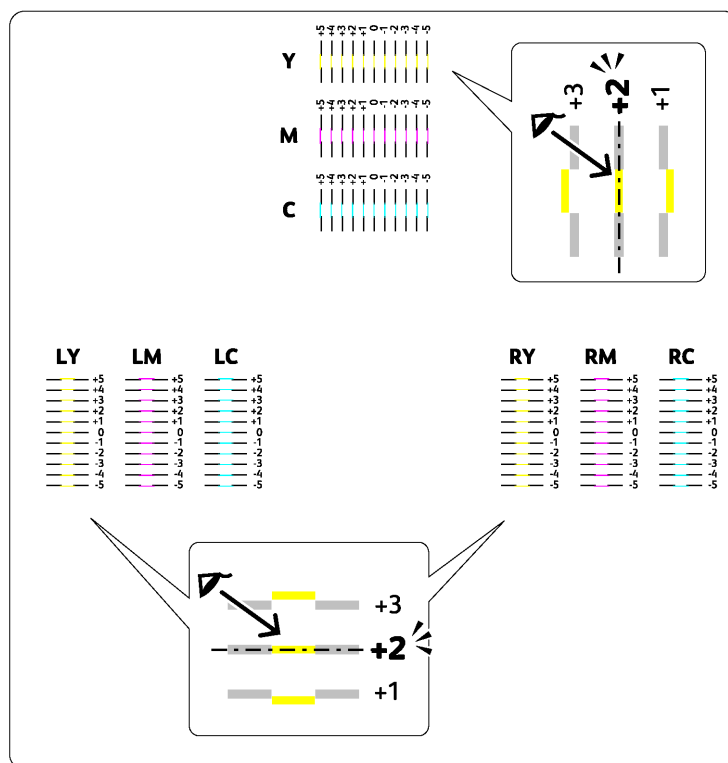

Zadání hodnot

Nástroje

Pomocí **ToolBox**, zadejte hodnoty, které jste našli v grafu registru barev, pro provedení úprav.

- 1 Klikněte na Start → All Programs → Dell Printers → Dell C1765 Color Multifunction Printer → Tool Box.

 **POZNÁMKA:** Okno **Select Printer** se objeví v tomto kroku, když je ve vašem počítači nainstalováno více ovladačů tiskárny. V tomto případě, klikněte na **Dell C1765nf Color Multifunction Printer** nebo **Dell C1765nfw Color Multifunction Printer** na seznamu v **Printer Name**, a poté klikněte na **OK**.

Otevře se **Tool Box**.

- 2 Klikněte na kartu **Printer Maintenance**.
- 3 Vyberte **Registration Adjustment** ze seznamu v levé části stránky.
- 4 Vyškrtněte zaškrtačací políčko **On** pro **Auto Registration Adjustment**.
- 5 Vyberte hodnotu s rovnou čarou, a poté klikněte na **Apply New Settings**.
- 6 Klikněte na **Start** vedle **Print Color Regi Chart**.

Vytiskne se graf registru barev s novými hodnotami.

- 7 Upravte hodnoty pro každou barvu, dokud čáry při 0 nebudou nejrovnější. Nebude-li čára nejrovnější při 0, určete hodnotu a upravit znovu tiskárnu.

 **UPOZORNĚNÍ:** Po vytištění grafu registru barev, nevypínejte tiskárnu, dokud se nezastaví motor tiskárny.

Čištění skeneru

Udržování skeneru čistým pomáhá zajistit nejlepší možné kopie. Je doporučováno čistit skener na začátku každého dne a během dne, je-li to potřeba.

- 1 Lehce navlhčete měkkou tkaninu bez plsti nebo papírovou utěrku vodou.
- 2 Otevřete kryt dokumentů.

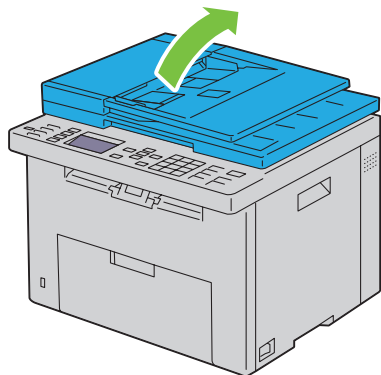

- 3 Utřete povrch skenovacího skla a sklo ADF, až bude čisté a suché.

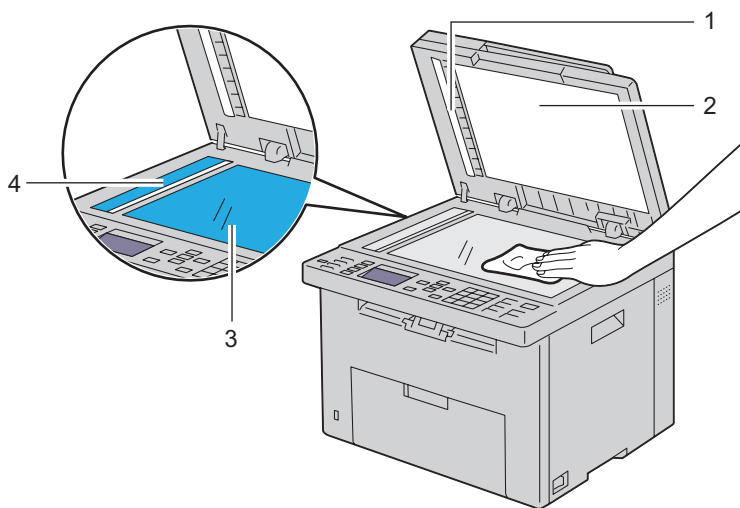

- | | |
|---|---------------------|
| 1 | Bílý pruh |
| 2 | Bílý kryt dokumentů |
| 3 | Skenovací sklo |
| 4 | ADF sklo |

4 Utřete spodek bílého krytu dokumentů a bílý list, dokud nebudou čisté a suché.

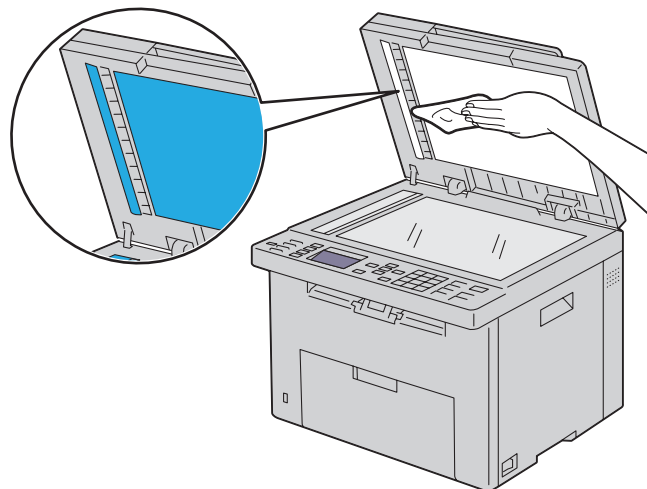

5 Zavřete kryt dokumentů.

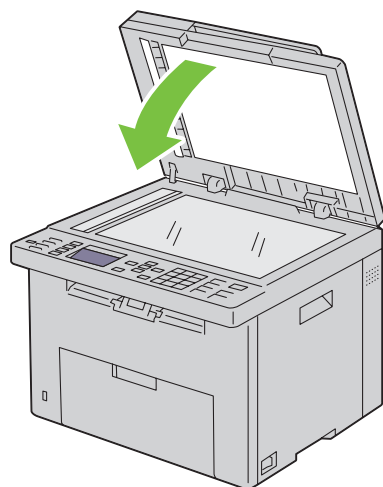

Čištění podávacího válečku ADF

Udržování podávacího válečku ADF čistým pomáhá zajistit nejlepší možné kopie. Je doporučováno čistit podávací váleček ADF v pravidelných intervalech.

- 1 Otevřete kryt ADF.

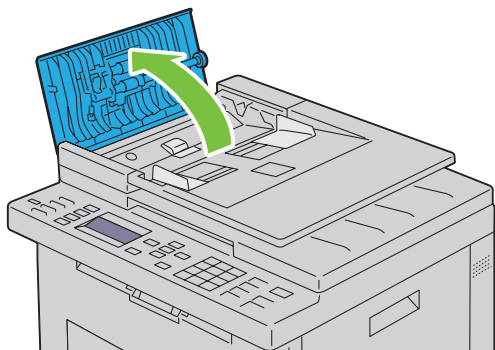

- 2 Utřete ADF podávací váleček suchou měkkou tkaninou bez plsti nebo papírovou utěrkou, dokud nebude čistý.

Jestliže se ADF podávací váleček zašpiní inkoustovými skvrnami, papír z ADF může být znečištěn také. V tomto případě, lehce navlhčete měkkou tkaninu bez plsti nebo papírovou utěrku neutrálním čistícím prostředkem nebo vodou, a poté odstraňte nečistotu z podávacího válečku ADF, až bude čistý a suchý.

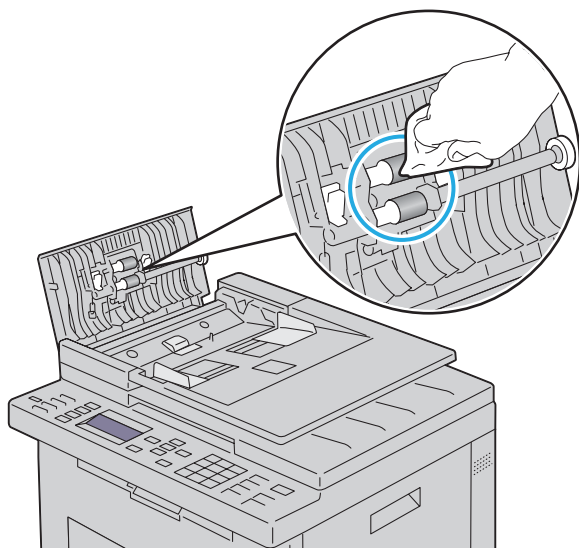

Odstranění zaseknutého papíru

Pečlivý výběr vhodných tiskových médií a správné vkládání vám umožní vyhnout se většině zaseknutí papíru. Viz "Pokyny pro tisková média" na straně 203 pro více informací.

 **POZNÁMKA:** Obrázky použité v této příručce patří k barevné multifunkční tiskárně Dell™ C1765nfw, pokud není uvedeno jinak.

 **POZNÁMKA:** Doporučuje se, aby se si vyzkoušeli vzorek před nákupem velkého množství jakýchkoliv tiskových médií.

Vyhnutí se zaseknutí papíru

- Používejte pouze doporučená tisková média. Viz "Pokyny pro tisková média" na straně 203 pro více informací.
- Viz "Vkládání tiskového média do víceúčelového podavače (MPF)" na straně 211 a "Vkládání tiskového média do přednostního podavače listů (PSI)" na straně 219 pro vkládání tiskového média správně.
- Nepřetěžujte zdroje tiskových médií. Ujistěte se, že výška zásoby tiskových médií nepřesahuje maximální výšku označenou čarou se šipkou na každém vodičku šířky.
- Nevkládejte pomačkaná, složená, vlhká nebo zkroucená tisková média..
- Ohněte, provětrejte, a narovnejte tisková média před jejich vložením. Jestliže dojde k zasekávání tiskového média, zkuste vkládat po jednom listu prostřednictvím MPF nebo PSI.
- Nepoužívejte tisková média, které jste sami stříhali nebo řezali.
- Nemíchejte velikosti, hmotnosti nebo typy tiskových médií ve stejném zdroji tiskových médií.
- Ujistěte se, že doporučená tisková strana je lícem nahoru při vkládání tiskového média.
- Uchovávejte tisková média v přijatelném prostředí. Pro více informací, viz "Skládování tiskového média" na straně 207.
- Neodstraňujte PSI v průběhu tiskové úlohy.
- Ujistěte se, že všechny kabely, které jsou připojeny k tiskárně, jsou správně připojeny.
- Přílišné utažení vodiček může způsobit zaseknutí.

Identifikace místa zaseknutého papíru



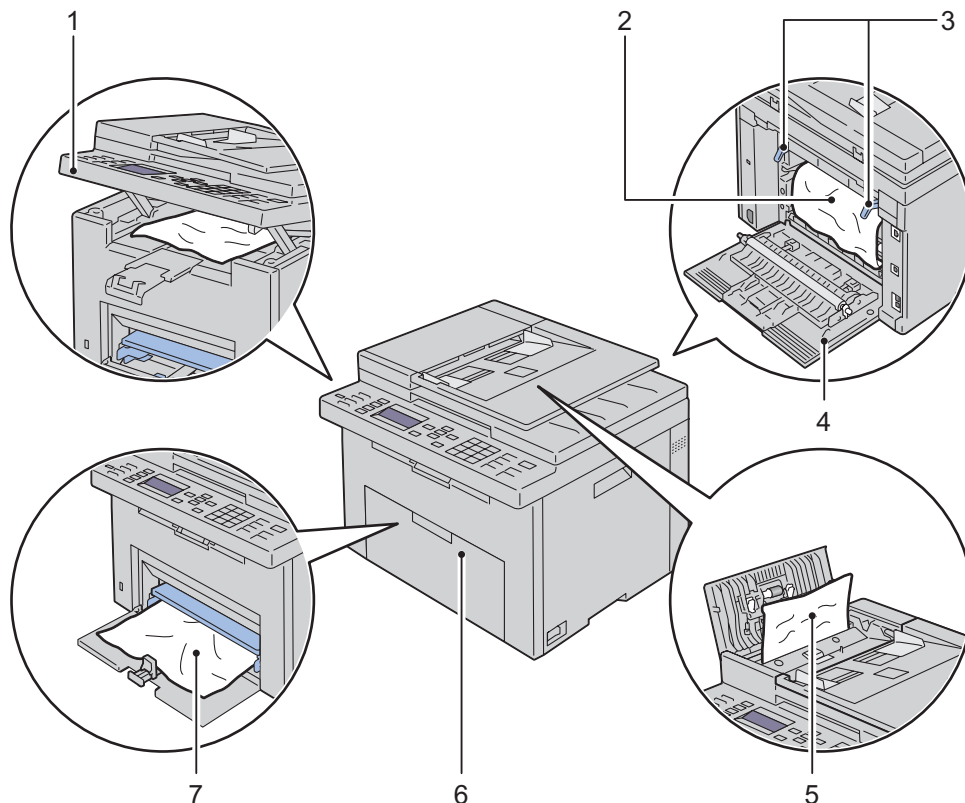

! **VAROVÁNÍ:** Nepokoušejte se vyřešit zaseknutí pomocí nástrojů nebo nářadí. Toto může trvale poškodit tiskárnu. Následující ilustrace ukazuje, kde se může objevit zaseknutí papíru podél cesty tiskového média.



1	Skenovací jednotka
2	Fixační jednotka
3	Páky
4	Zadní kryt
5	Kryt ADF
6	Přední kryt
7	Víceúčelový podavač (MPF)

Odstranění zaseknutého papíru z ADF

Zasekne-li se dokument, zatímco prochází automatickým podavačem dokumentů (ADF), odstraňte zaseknutý papír následujícím postupem.

-  **VAROVÁNÍ:** Před provedením jakéhokoliv z následujících postupů, přečtěte si a dodržujte bezpečnostní pokyny v *Important Information*.
-  **VAROVÁNÍ:** Abyste předešli elektrickému šoku, vždy vypněte tiskárnu a odpojte napájecí kabel od uzemněné zásuvky před prováděním údržby.
-  **VAROVÁNÍ:** Abyste předešli popálení, neodstraňujte zaseknutý papír ihned po tisku. Fixační jednotka se stane extrémně horkou během používání.
-  **POZNÁMKA:** Pro vyřešení chyby zobrazené na ovládacím panelu, musíte vyčistit všechna tisková média z cesty tiskového média.
 - 1 Otevřete kryt ADF.

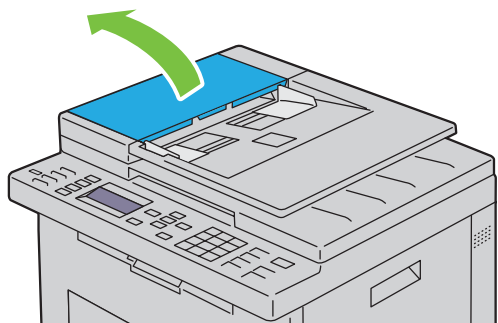

- 2 Vyměňte zaseknutý dokument opatrným táhnutím ve směru šipky, ukázané v následující ilustraci.

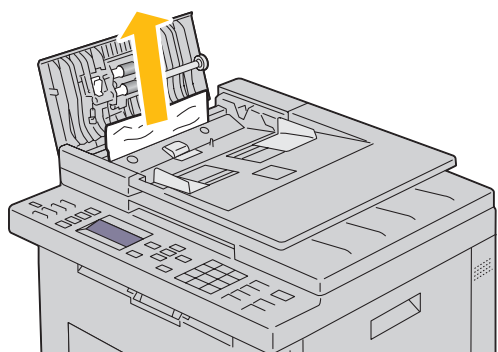

3 Shledáte-li vytažení dokumentu obtížným, otevřete zásobník podavače dokumentů.

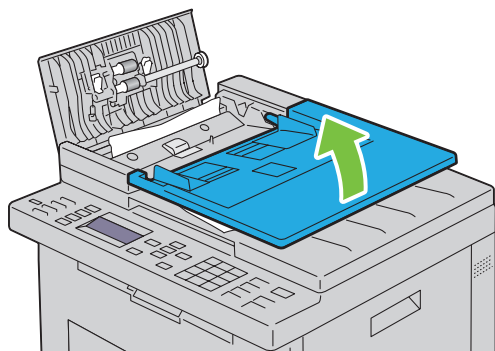

4 Vyměte zaseknutý dokument z výstupního zásobníku dokumentů.

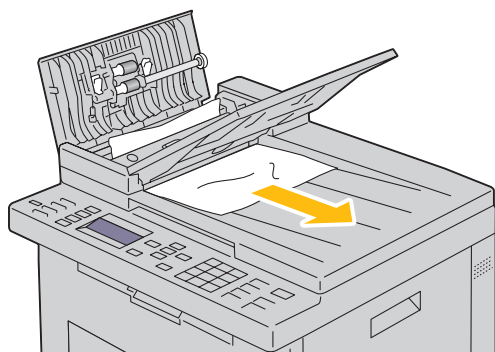

5 Zavřete zásobník podavače dokumentů.

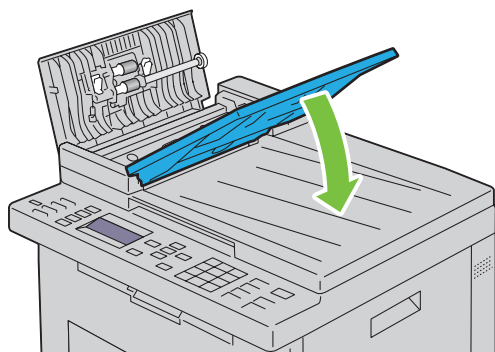

- 6 Zavřete kryt ADF, a poté vložte dokumenty zpět do ADF.

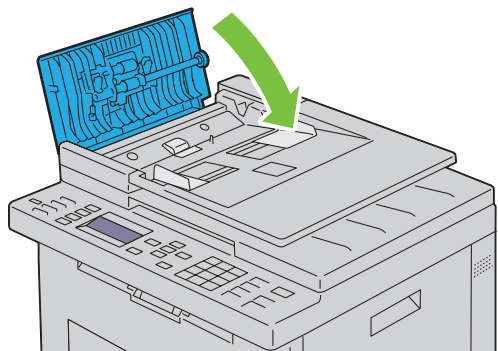

POZNÁMKA: Ujistěte se, že jste nastavili vodička dokumentu před tiskem dokumentu velikosti Legal.

- 7 Nemůžete-li vyjmout zaseknutý dokument z výstupního zásobníku dokumentů nebo tam nemůžete nalézt zaseknutý dokument, otevřete výstupní zásobník dokumentů.

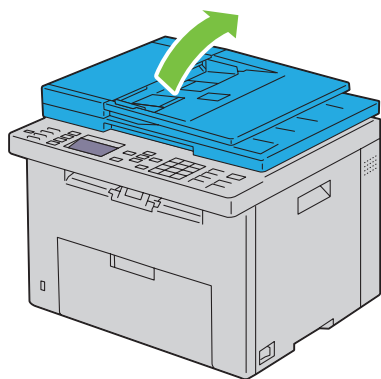

- 8 Vyjměte dokument z podávacího válečku ADF nebo podávací oblasti opatrným tažením dokumentu ve směru šipky ukázané v následující ilustraci.

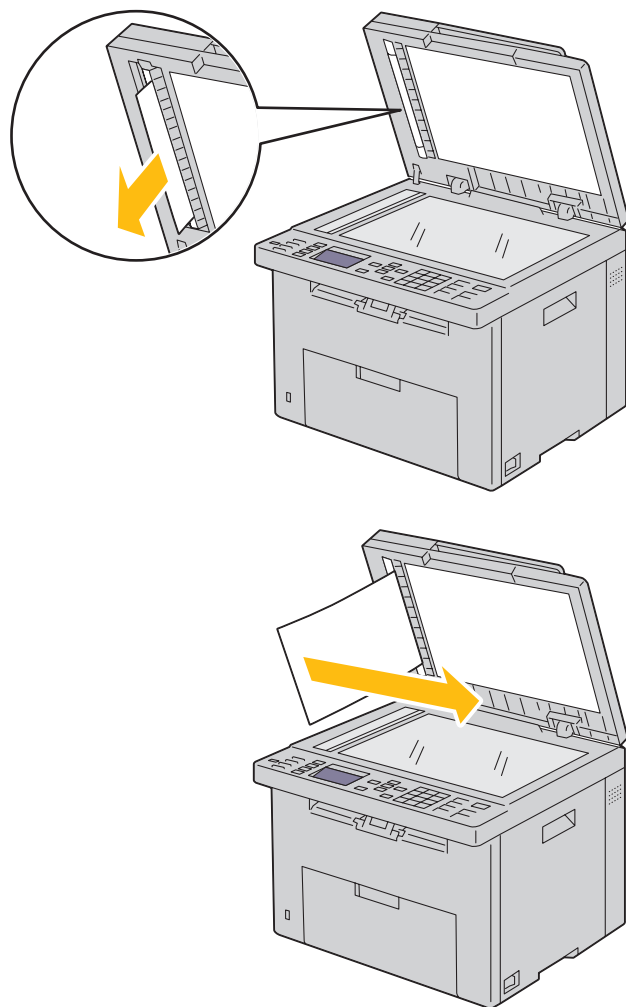

Odstranění zaseknutého papíru z předu tiskárny

VAROVÁNÍ: Před provedením jakéhokoliv z následujících postupů, přečtěte si a dodržujte bezpečnostní pokyny v *Important Information*.

POZNÁMKA: Pro vyřešení chyby zobrazené na ovládacím panelu, musíte vyčistit všechna tisková média z cesty tiskového média.

- 1 Vytáhněte PSI.

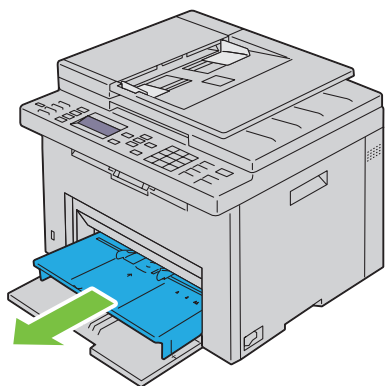

- 2 Vyměňte všechen zaseknutý papír z předu tiskárny.

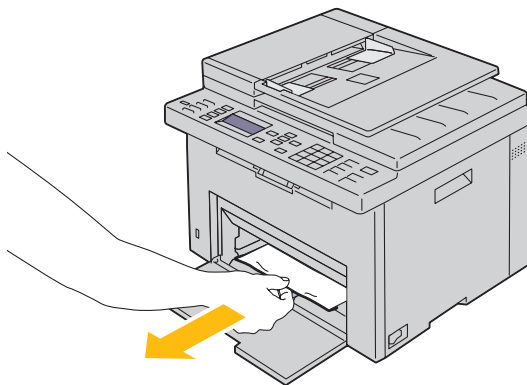

3 Umístěte PSI do tiskárny.

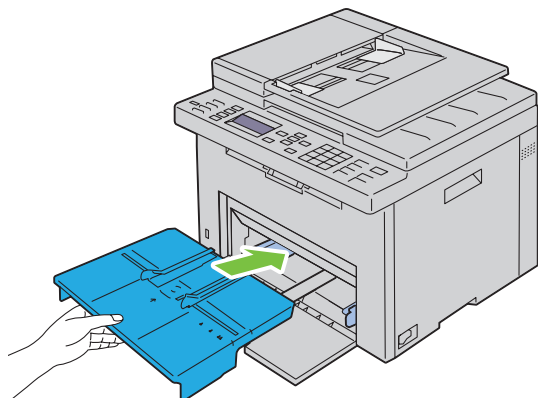

! **VAROVÁNÍ:** Při vkládání PSI zpět do tiskárny, nepoužijte nadměrnou sílu. Přitom může dojít k poškození PSI nebo vnitřku tiskárny.

4 Stiskněte tlačítko ✓ (Set).

Odstranění zaseknutého papíru zezadu tiskárny

! **VAROVÁNÍ:** Před provedením jakéhokoliv z následujících postupů, přečtěte si a dodržujte bezpečnostní pokyny v *Important Information*.

! **VAROVÁNÍ:** Abyste předešli elektrickému šoku, vždy vypněte tiskárnu a odpojte napájecí kabel od uzemněné zásuvky před prováděním údržby.

! **VAROVÁNÍ:** Abyste předešli popálení, neodstraňujte zaseknutý papír ihned po tisku. Fixační jednotka se stane extrémně horkou během používání.

✍ **POZNÁMKA:** Pro vyřešení chyby zobrazené na ovládacím panelu, musíte vyčistit všechna tisková média z cesty tiskového média.

1 Zatlačte na zadní kryt pro uvolnění rukojeti a otevřete zadní kryt.

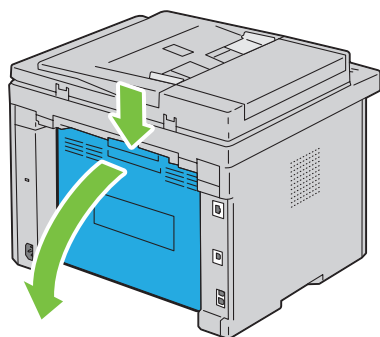

2 Zdvihněte páky.

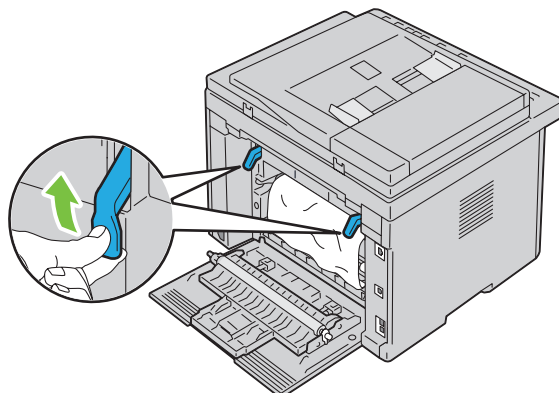

3 Vyměňte všechny zaseknutý papír zezadu tiskárny.

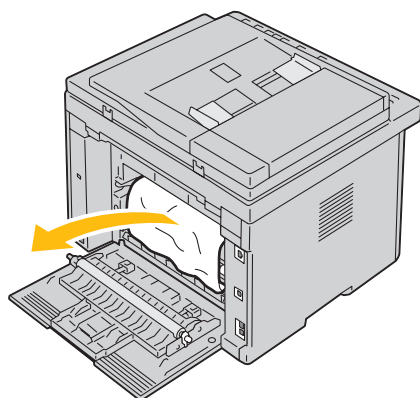



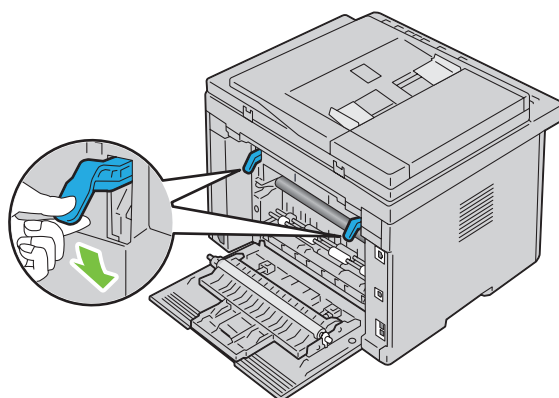

4 Vraťte páky dolů do jejich původní pozice.

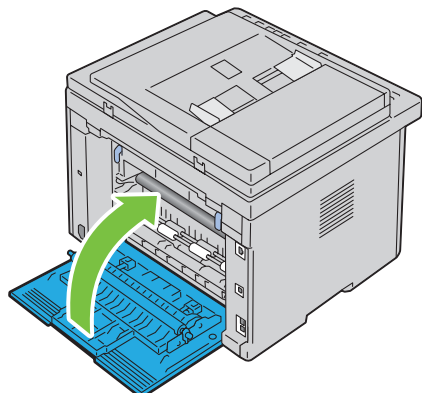

5 Zavřete zadní kryt.



Odstranění zaseknutého papíru z výstupního zásobníku

-  **VAROVÁNÍ:** Před provedením jakéhokoliv z následujících postupů, přečtěte si a dodržujte bezpečnostní pokyny v *Important Information*.
-  **VAROVÁNÍ:** Abyste předešli elektrickému šoku, vždy vypněte tiskárnu a odpojte napájecí kabel od uzemněné zásuvky před prováděním údržby.
-  **VAROVÁNÍ:** Abyste předešli popálení, neodstraňujte zaseknutý papír ihned po tisku. Fixační jednotka se stane extrémně horkou během používání.
-  **POZNÁMKA:** Pro vyřešení chyby zobrazené na ovládacím panelu, musíte vyčistit všechna tisková média z cesty tiskového média.
 - 1 Zatláče na zadní kryt pro uvolnění rukojeti a otevřete zadní kryt.

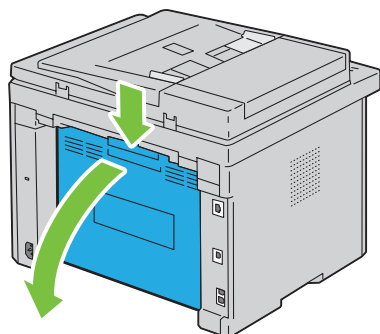

2 Zdvihněte páky.

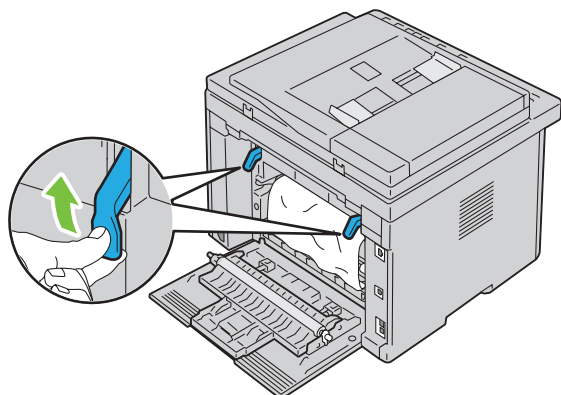

3 Vyměte všechny zaseknutý papír zezadu tiskárny. Nenaždete-li žádný papír v cestě papíru, postavte se směrem k přední části tiskárny a zkontrolujte výstupní zásobník.

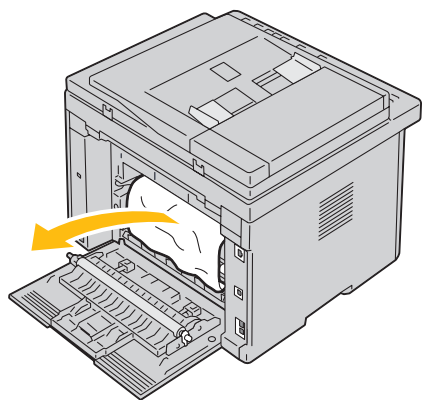

4 Zdvihněte a otevřete skenovací jednotku.

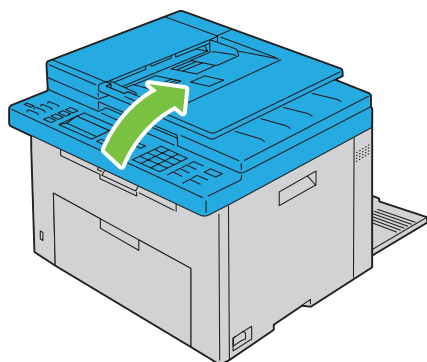

5 Vyměňte všechny zaseknutý papír z výstupního zásobníku.

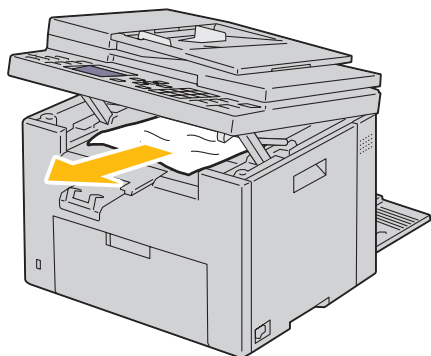

6 Vraťte zpět dolů a zavřete skenovací jednotku.

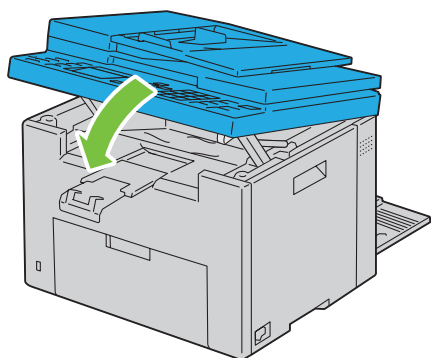

7 Vraťte páky dolů do jejich původní pozice.

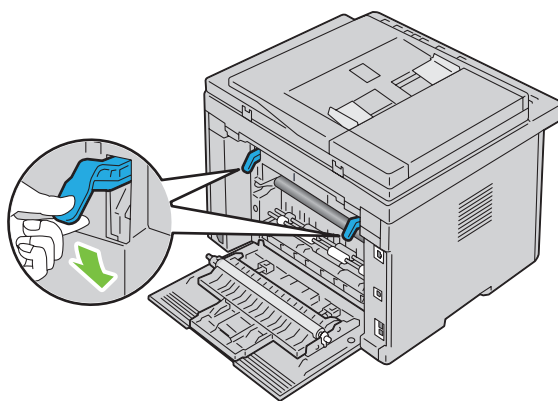

8 Zavřete zadní kryt.

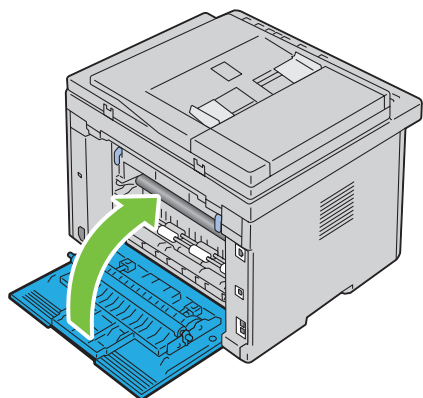

Řešení problémů

27 Řešení problémů.....	339
-------------------------	-----

Řešení problémů

Základní problémy s tiskárnou

Některé problémy tiskárny se dají snadno vyřešit. Jestliže se objeví problém s tiskárnou, zkontrolujte každý z následujících bodů:

- Napájecí kabel je zapojen do tiskárny a elektrická zásuvka je řádně uzemněná.
- Tiskárna je zapnutá.
- Elektrická zásuvka není vypnutá žádným vypínačem nebo jističem
- Ostatní elektrická zařízení připojená do zásuvky fungují.



Jestliže jste zkontrolovali všechny výše uvedené body a stále máte problém, vypněte tiskárnu, počkejte 10 sekund a zapněte tiskárnu znovu. Toto často problém vyřeší.

 **POZNÁMKA:** Pokud se na ovládacím panelu nebo obrazovce vašeho počítače zobrazí chybové zprávy, řiďte se pokyny na obrazovce pro vyřešení problémů tiskárny. Pro podrobnosti o chybových zprávách a chybových kódech, viz "Porozumění zprávám tiskárny" na straně 295.

Problémy s displejem

Problém	Akce
Nastavení menu změněná z ovládacího panelu nemají žádný účinek.	Nastavení v softwaru, ovladači tiskárny, nebo utilitách tiskárny převažují nad nastaveními provedenými na ovládacím panelu. Změňte nastavení menu ovladače tiskárny, utilit tiskárny, nebo softwarového programu místo ovládacího panelu.

Problémy s tiskem

 **POZNÁMKA:** Heslo je vyžadováno pro zadání menu `Admin Menu`, když `Panel Lock Set` je nastaveno na `Enable`. V tomto případě, zadejte heslo, které jste určili, a stiskněte tlačítko  (**Set**).

Problém	Akce
Úloha se nevytiskla nebo byly vytištěny nesprávné znaky.	Ujistěte se, že se na ovládacím panelu objevilo <code>Ready</code> , než odešlete úlohu k tisku. Ujistěte se, že tiskové médium je vloženo do tiskárny. Ověřte, zda používáte správný ovladač tiskárny. Ujistěte se, že používáte správný Ethernetový nebo USB kabel a že je pevně připojen k tiskárně. Ověřte, zda je vybrána správná velikost tiskového média. Pokud používáte zařazování tisku, zkontrolujte, zda zařazování nebylo zastaveno. Zkontrolujte rozhraní tiskárny z <code>Admin Menu</code> . Určete hostitelské rozhraní, které používáte. Vytiskněte stránku nastavení panelu pro ověření, že současná nastavení rozhraní jsou správná. Viz "Tisk zprávy/seznamu pomocí ovládacího panelu" na straně 175 pro podrobnosti o tisku stránky nastavení panelu.

Problém	Akce
Tisková média uvázla nebo se objevilo mnohonásobné podávání.	<p>Ujistěte se, že tisková média, která používáte, splňují požadavky pro vaši tiskárnu. Viz "Podporované velikosti papíru" na straně 208 pro více informací.</p> <p>Provětrejte tisková média před jejich vložením.</p> <p>Ujistěte se, že tiskové médium je vloženo správně.</p> <p>Ujistěte se, že vodítka šířky a délky jsou nastaveny správně.</p> <p>Ujistěte se, že přednostní podavač listů (PSI) je bezpečně vložen.</p> <p>Nepřepněte zdroje tiskových médií.</p> <p>Nezasunujte silou tisková média do PSI nebo the víceúčelového podavače (MPF), když jej plníte. Jinak se mohou pokroutit nebo ohnout.</p> <p>Ujistěte se, že tiskové médium není zkroucené.</p> <p>Vkládejte správně doporučenou tiskovou stranou pro typ tiskového média, který používáte. Viz "Vkládání tiskového média" na straně 211 pro více informací.</p> <p>Otočte tiskové médium přes nebo kolem, a zkuste znovu tisknout, abyste zjistili, zda se podávání zlepšuje</p> <p>Nemíchejte typy tiskových médií.</p> <p>Nemíchejte stohy tiskových médií.</p> <p>Vyjměte ze stohu horní a dolní zvlněné listy před vkládáním tiskových médií.</p> <p>Doplňte zdroj tiskového média pouze tehdy, když je prázdný.</p>
Obálka je zmačkaná po vytisknutí.	Ujistěte se, že obálka je vložena podle instrukcí v "Vkládání obálky do víceúčelového podavače (MPF)" na straně 216 nebo "Vkládání obálky do přednostního podavače listů (PSI)" na straně 221.
Stránka se roztrhla na nečekaných místech.	Zvyšte nastavení pro Time-Out v menu Printer Settings v Dell™ Printer Configuration Web Tool.
Tisková média nejsou úhledně stohována ve výstupním zásobníku..	Obraťte stoh tiskového média v PSI a MPF.
Tiskárna neduplexuje stránky..	Vyberte Flip on Short Edge nebo Flip on Long Edge z menu Duplex v kartě Paper/Output v ovladači tiskárny.

Problémy s kvalitou tisku

 **POZNÁMKA:** V této části, některé postupy, které používají **Tool Box** mohou být také provedeny pomocí ovládacího panelu nebo **Dell Printer Configuration Web Tool**. Pro informace o použití ovládacího panelu a **Dell Printer Configuration Web Tool**, viz "Porozumění menu tiskárny" na straně 163 a "Konfigurace tiskárny Dell™ pomocí webového prohlížeče" na straně 97.

Výstup je příliš světlý

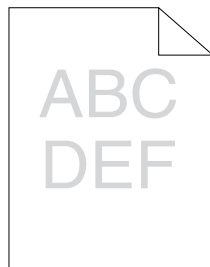

Akce	Ano	Ne
<p>1 Může docházet toner v kazetách nebo je potřeba je vyměnit. Potvrďte množství toneru v každé tonerové kazetě.</p> <ul style="list-style-type: none">a Zkontrolujte hladinu toneru v kartě Status v Status Monitor.b Podle potřeby vyměňte tonerové kazety. <p>Vyřešilo to váš problém?</p>	Úkol byl dokončen.	Přejděte na akci 2.
<p>2 Ověřte, že tiskové médium není vlhké, a je používáno správné tiskové médium. Viz "Podporované typy papíru" na straně 209. Pokud ne, použijte tisková média doporučená pro tiskárnu.</p> <p>Vyřešilo to váš problém?</p>	Úkol byl dokončen.	Přejděte na akci 3.
<p>3 Ověřte, že nastavení Paper Type v ovladači tiskárny odpovídá tiskovému médiu, které jste vložili.</p> <ul style="list-style-type: none">a V kartě Paper/Output v Printing Preferences ovladače tiskárny, zkontrolujte nastavení Paper Type.b Vložte suchá (ne vlhká) a správná tisková média, a poté klikněte na Print Test Page v Printer properties ovladače tiskárny. <p>Vyřešilo to váš problém?</p>	Úkol byl dokončen.	Přejděte na akci 4.
<p>4 Zakažte Toner Saving Mode v ovladači tiskárny.</p> <ul style="list-style-type: none">a V kartě Graphics v Printing Preferences ovladače tiskárny, ujistěte se, že zaškrtnuté políčko Toner Saving Mode není vybráno. <p>Vyřešilo to váš problém?</p>	Úkol byl dokončen.	Kontaktujte spol.Dell.

Toner zanechává skvrny nebo vypadne tisk/skvrna na zadní straně

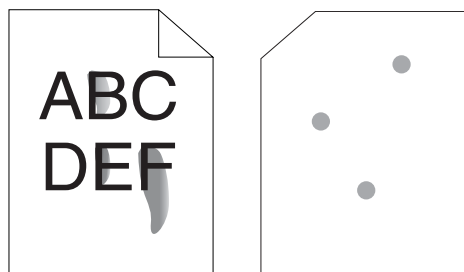

Akce	Ano	Ne
<p>1 Plocha tiskového média může být nerovnoměrná. Zkuste změnit nastavení Paper Type v ovladači tiskárny. Například, změňte běžný papír na běžný těžký.</p> <p>a V kartě Paper/Output v Printing Preferences ovladače tiskárny, změňte nastavení Paper Type.</p> <p>Vyřešilo to váš problém?</p>	Úkol byl dokončen.	Přejděte na akci 2.
<p>2 Ověřte, zda je používáno správné tiskové médium. Viz "Podporované typy papíru" na straně 209. Pokud ne, použijte tisková média doporučená pro tiskárnu..</p> <p>Vyřešilo to váš problém?</p>	Úkol byl dokončen.	Přejděte na akci 3.
<p>3 Upravte teplotu fixační jednotky.</p> <p>a Spusťte Tool Box, a klikněte na Adjust Fusing Unit v kartě Printer Maintenance.</p> <p>b Upravte fixní teplotu zvednutím hodnoty vašeho tiskového média.</p> <p>c Klikněte na Apply New Settings.</p> <p>d Klikněte na zavřít okno k editaci Tool Box.</p> <p>Vyřešilo to váš problém?</p>	Úkol byl dokončen.	Kontaktujte spol.Dell.

Náhodné skvrny/rozmazané snímky

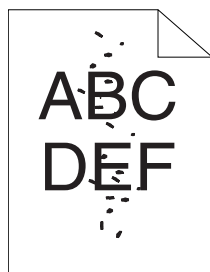

Akce	Ano	Ne
1 Ujistěte se, že tonerové kazety jsou správně nainstalovány. Viz "Instalace tonerové kazety" na straně 312. Vyřešilo to váš problém?	Úkol byl dokončen.	Přejděte na akci 2.
2 Používáte-li toner od jiného výrobce než Dell, nainstalujte tonerové kazety od spol. Dell. Vyřešilo to váš problém?	Úkol byl dokončen.	Přejděte na akci 3.
3 Vyčistěte fikační jednotku. a Vložte jeden list papíru do MPF, a poté vytiskněte solidní obraz l celého papíru. b Vložte tištěný list tiskovou stranou lícem dolů, a poté vytiskněte prázdný list papíru. Vyřešilo to váš problém?	Úkol byl dokončen.	Kontaktujte spol.Dell.

Celý výstup je prázdný

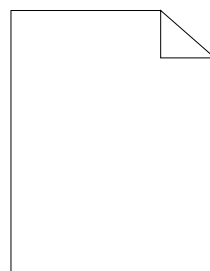

Vyskytne-li se tento problém, kontaktujte spol.Dell.

Objevily se pruhy na výstupu

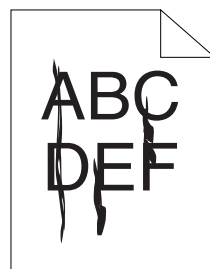

Vyskytne-li se tento problém, kontaktujte spol.Dell.

Šikmé barevné tečky

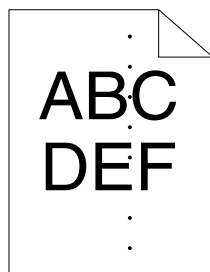

Vyskytne-li se tento problém, kontaktujte spol.Dell.

Vertikálně prázdná místa

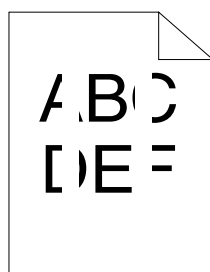

Akce	Ano	Ne
1 Vyčistěte vnitřek tiskárny a proveďte test tisku. a Vyčistěte vnitřek tiskárny pomocí vytěraku. Viz "Čištění vnitřku tiskárny" na straně 313. b Klikněte na Print Test Page v Printer properties ovladače tiskárny. Vyřešilo to váš problém?	Úkol byl dokončen.	Kontaktujte spol.Dell.

Skvrnka

Akce	Ano	Ne
1 Upravte přenos zkreslení. a Spusťte Tool Box , klikněte na Adjust Transfer Roller v kartě Printer Maintenance . b Upravte nastavení typu tiskového média, které používáte. Vyřešilo to váš problém?	Úkol byl dokončen.	Přejděte na akci 2.
2 Používáte-li nedoporučená tisková média, použijte tisková média doporučená pro tiskárnu. Vyřešilo to váš problém?	Úkol byl dokončen.	Kontaktujte spol.Dell.

Stíny

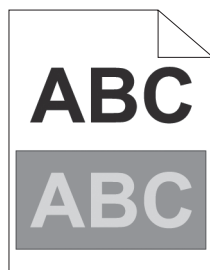

Akce	Ano	Ne
<p>1 Upravte přenos zkreslení.</p> <ul style="list-style-type: none">a Spusťte ToolBox, a klikněte na Chart Print v kartě Diagnosis.b Klikněte na Ghost Configuration Chart. Ghost Configuration Chart se vytiskne.c Spusťte ToolBox, a klikněte na Transfer Roller Refresh Mode v kartě Printer Maintenance.d Zaškrtněte políčko vedle On, a poté klikněte na Apply New Settings.e Klikněte na Chart Print v kartě Diagnosis.f Klikněte na Ghost Configuration Chart. Ghost Configuration Chart se vytiskne. <p>Vyřešilo to váš problém?</p>	Úkol byl dokončen.	Přejděte na akci 2.
<p>2 Plocha tiskového média může být nerovnoměrná. Zkuste změnit nastavení Paper Type v ovladači tiskárny. Například změňte běžný papír na běžný těžký.</p> <ul style="list-style-type: none">a V kartě Paper/Output v Printing Preferences ovladače tiskárny, změňte nastavení Paper Type. <p>Vyřešilo to váš problém?</p>	Úkol byl dokončen.	Přejděte na akci 3.
<p>3 Upravte teplotu fixační jednotky.</p> <ul style="list-style-type: none">a Spusťte ToolBox, a klikněte na Adjust Fusing Unit v kartě Printer Maintenance.b Upravte fixní teplotu zvednutím hodnoty vašeho tiskového média.c Klikněte na Apply New Settings.d Klikněte na zavření okna k editaci ToolBox. <p>Vyřešilo to váš problém?</p>	Úkol byl dokončen.	Přejděte na akci 4.
<p>4 Pokud používáte jiná než doporučená tisková média, použijte tisková média doporučená pro tiskárnu.</p> <p>Vyřešilo to váš problém?</p>	Úkol byl dokončen.	Kontaktujte spol.Dell.

Mlha

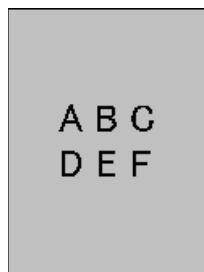

Akce	Ano	Ne
1 Je celá vyištěná stránka světlá?	Kontaktujte spol.Dell.	Přejděte na akci 2.
2 Spusťte Clean Developer. a Spusťte ToolBox , a klikněte na Clean Developer v kartě Diagnosis . b Klikněte na Start .	Úkol byl dokončen.	Kontaktujte spol.Dell.
Vyřešilo to váš problém?		

Výskyt korálků "Bead-Carry-Out (BCO)"

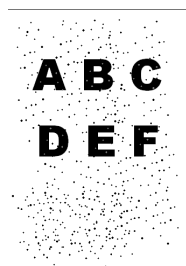

Akce	Ano	Ne
1 Pokud je tiskárna nainstalována ve vysoké nadmořské výšce, nastavte nadmořskou výšku umístění. a Spusťte ToolBox , a klikněte na Adjust Altitude v kartě Printer Maintenance . b Vyberte hodnotu blízko nadmořské výšce místa, kde je tiskárna nainstalována. Vyřešilo to váš problém?	Úkol byl dokončen.	Kontaktujte spol.Dell.

Šnekovitá spirála

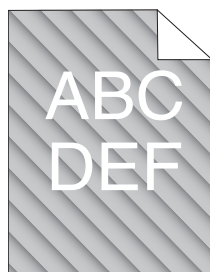

Akce	Ano	Ne
1 Množství toneru může být nízké nebo je třeba vyměnit tonerové kazety. Potvrďte množství toneru v každé tonerové kazetě. a Zkontrolujte hladinu toneru na kartě Status v Status Monitor. b Vyměňte tonerové kazety podle potřeby. Vyřešilo to váš problém?	Úkol byl dokončen.	Přejděte na akci 2.
2 Spusťte Clean Developer. a Spusťte ToolBox , a klikněte na Clean Developer v kartě Diagnosis . b Klikněte na Start . Vyřešilo to váš problém?	Úkol byl dokončen.	Kontaktujte spol.Dell.

Pomačkaný/flekatý papír

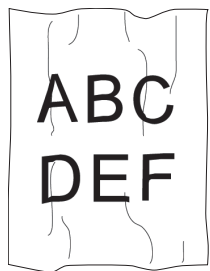

Akce	Ano	Ne
1 Ověřte, zda je používáno správné tiskové médium. Viz "Podporované velikosti papíru" na straně 208 a "Pokyny pro tisková média" na straně 203. Pokud ne, použijte tisková média doporučená pro tiskárnu. Vyřešilo to váš problém?	Úkol byl dokončen.	Při tisku obálky, přejděte na akci 2. Při tisku na tisková média jiná než obálky, kontaktujte spol.Dell.
2 Zkontrolujte pomačkání. Je pomačkání v rámci 30 mm čtyř hran obálky?	Tento typ pomačkání je považován za normální. Tiskárna není na vině.	Je-li obálka 220 mm nebo delší (C5 nebo Obálka #10), přejděte na akci 3a. Je-li obálka kratší než 220 mm (Monarch nebo DL), přejděte na akci 3b.

Akce	Ano	Ne
3a Má obálka kapsu na delší straně?	Obálka je Obálka #10. Přejděte na akci 4b	Obálka je C5. Přejděte na akci 4a.
3b Vložte obálku delší stranou podanou do MPF s kapsou otevřenou a lícem nahoru. Pro podrobnosti, viz "Když vkládáte obálku #10, DL, nebo Monarch" na straně 216. Vyřešilo to váš problém?	Úkol byl dokončen.	Přejděte na akci 4b.
4a Vložte obálku do MPF s kapsou otevřenou a lícem nahoru. Pro podrobnosti, viz "Když vkládáte C5" na straně 217. Vyřešilo to váš problém?	Úkol byl dokončen.	Kontaktujte spol.Dell.
4b Použijte obálku jiné velikosti. Vyřešilo to váš problém?	Úkol byl dokončen.	Kontaktujte spol.Dell.

Horní okraj je nesprávně

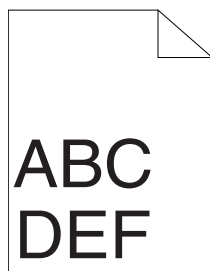

Akce	Ano	Ne
1 Ujistěte se, že okraje jsou nastaveny správně v aplikaci, kterou používáte. Vyřešilo to váš problém?	Úkol byl dokončen.	Kontaktujte spol.Dell.

Zápis barvy je mimo zarovnání

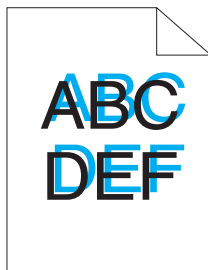

Akce	Ano	Ne
<p>1 Provedte automatickou úpravu registrace barev.</p> <ul style="list-style-type: none">a Spusťte Tool Box, a klikněte na Registration Adjustment v kartě Printer Maintenance.b Vyškrtněte zaškrťovací políčko On pro Auto Registration Adjustment.c Klikněte na Start vedle Auto Correct. <p>Vyřešilo to váš problém?</p>	Úkol byl dokončen.	Přejděte na akci 2.
<p>2 Vyčistěte senzor CTD.</p> <ul style="list-style-type: none">a Vyčistěte senzor CTD. Viz "Čištění senzoru sytosti barev toneru (CTD)" na straně 316.b Spusťte Tool Box, a klikněte na Registration Adjustment v kartě Printer Maintenance.c Vyškrtněte zaškrťovací políčko On pro Auto Registration Adjustment.d Klikněte na Start vedle Auto Correct. <p>Vyřešilo to váš problém?</p>	Úkol byl dokončen.	Přejděte na akci 3.
<p>3 Vytiskněte graf registru barev a ručně opravte registr barev.</p> <ul style="list-style-type: none">a Klikněte na Registration Adjustment v kartě Printer Maintenance.b Vyškrtněte zaškrťovací políčko On pro Auto Registration Adjustment.c Klikněte na Start vedle Print Color Regi Chart. <p>Vytiskne se graf registru barev.</p> <ul style="list-style-type: none">d Vyberte hodnotu s rovnou čarou. Viz "Úprava registru barev" na straně 317 pro podrobnosti. "e Klikněte na Apply New Settings.f Klikněte na Start vedle Print Color Regi Chart pro tisk grafu registru barev znovu.g Upravte hodnoty pro každou barvu, dokud čáry při 0 nebudou nejrovnější. <p>Vyřešilo to váš problém?</p>	Úkol byl dokončen.	Kontaktujte spol.Dell.

Vyboulený / hrbolatý papír

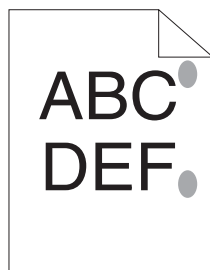

Akce	Ano	Ne
1 Vyčistíte fixační jednotku. a Vložte jeden list papíru do MPF, a poté vytiskněte solidní obraz celého papíru. b Vložte vytištěný list stranou k potištění směrem dolů, a poté vytiskněte prázdný list papíru. Vyřešilo to váš problém?	Úkol byl dokončen.	Kontaktujte spol.Dell.

Zaseknutí

 **POZNÁMKA:** V této části, některé postupy, které používají **Tool Box** mohou být také prováděny pomocí ovládacího panelu nebo **Dell Printer Configuration Web Tool**. Pro informace o použití ovládacího panelu a **Dell Printer Configuration Web Tool**, viz "Porozumění menu tiskárny" na straně 163 a "Konfigurace tiskárny Dell" pomocí webového prohlížeče" na straně 97.

Zablokování zaseknutí

Akce	Ano	Ne
1 Vyměňte papír z PSI, a poté se ujistěte, že papíry jsou do MPF pořádně vloženy. Vyřešilo to váš problém?	Úkol byl dokončen.	Přejděte k akci odpovídající typu použitého tiskového média: <ul style="list-style-type: none">• Těžký - 2 a• Tenký - 2b• Obálka - 2c Při provádění ručního oboustranného tisku, přejděte na akci 2d. Používáte-li papír jiný než výše nebo neprovádíte-li oboustranný tisk, přejděte na akci 2e.
2a Použijte těžký papír, který je 216 gsm nebo méně. Vyřešilo to váš problém?	Úkol byl dokončen.	Přejděte na akci 3a.
2b Použijte tenký papír, který je 60 gsm nebo více. Vyřešilo to váš problém?	Úkol byl dokončen.	Přejděte na akci 3a.

Akce	Ano	Ne
2c Ujistěte se, že obálka je řádně vložena do MPF, jak je instruováno v "Vkládání obálky do víceúčelového podavače (MPF)" na straně 216. Vyřešilo to váš problém?	Úkol byl dokončen.	Přejděte na akci 3b.
2d Ujistěte se, že tiskové médium není zkroucené. Vyřešilo to váš problém?	Úkol byl dokončen.	Přejděte na akci 3a.
2e Je tiskové médium vlhké?	Přejděte na akci 3c.	Přejděte na akci 3a.
3a Provětrejte tiskové médium. Vyřešilo to váš problém?	Úkol byl dokončen.	Přejděte na akci 3c. Při provádění ručního oboustranného tisku nebo při použití obálky, kontaktujte spol. Dell.
3b Je-li obálka zdeformovaná, opravte ji nebo použijte jinou obálku. Vyřešilo to váš problém?	Úkol byl dokončen.	Přejděte na akci 3a.
3c Otočte tiskové médium. Vyřešilo to váš problém?	Úkol byl dokončen.	Přejděte na akci 4.
4 Použijte tiskové médium, které není vlhké. Vyřešilo to váš problém?	Úkol byl dokončen.	Kontaktujte spol.Dell.

Zaseknutí více médií najednou

Akce	Ano	Ne
1 Vyměňte papír z PSI, a poté se ujistěte, že papíry jsou do MPF vloženy pořádně. Vyřešilo to váš problém?	Úkol byl dokončen.	Přejděte na akci 2.
2 Je tiskové médium vlhké?	Přejděte na akci 3a.	Přejděte na akci 3b.
3a Použijte tiskové médium, které není vlhké. Vyřešilo to váš problém?	Úkol byl dokončen.	Přejděte na akci 3b.
3b Provětrejte tiskové médium. Vyřešilo to váš problém?	Úkol byl dokončen.	Kontaktujte spol.Dell.

Zaseknutí dokumentu se objeví v Automatickém podavači dokumentů (ADF), jestliže skenování dokumentu o více listech je zrušeno, zatímco probíhá skenování.



Akce	Ano	Ne
1 Odstraňte zaseknutí. Viz "Odstranění zaseknutého papíru z ADF" na straně 325. Vyřešilo to váš problém?	Úkol byl dokončen.	Kontaktujte spol.Dell.

Problémy s kopírováním

Problém	Akce
Dokument vložený do ADF nelze zkopírovat.	Ujistěte se, že kryt ADF je pevně uzavřen.

Problémy s faxováním

Problém	Akce
Tiskárna nefunguje, nic se nezobrazuje a tlačítka nefungují.	Odpojte napájecí kabel a znovu jej připojte. Ujistěte se, že elektrická zásuvka je napájena.
Žádné vyzváněcí tóny.	Zkontrolujte, že telefonní linka je řádně připojena. Viz "Připojení telefonní linky" na straně 43. Zkontrolujte, že telefonní zásuvka ve zdi funguje připojením do jiného telefonu.
Čísla uložená do paměti se správně nevytáčí.	Ujistěte se, že čísla jsou uložena do paměti správně. Vytiskněte seznam Adresáře.
Dokument není do tiskárny podáván.	Ujistěte se, že dokument není pomačkaný a dali jste jen správně. Zkontrolujte, že dokument je správné velikosti, ani příliš těžký ani příliš tenký. Ujistěte se, že kryt ADF je pevně uzavřen.
Faxy nejsou automaticky přijímány.	Měl by být vybrán režim FAX. Ujistěte se, že je papír v PSI nebo MPF. Zkontrolujte, zda displej neukazuje Memory Full. Zkontrolujte nastavení Junk Fax Setup.
Tiskárna neodesílá faxy.	Sending by se mělo ukázat na displeji. Zkontrolujte, zda další faxový přístroj, na který odesíláte, může přijmout váš fax.
Příchozí fax má prázdná místa nebo je přijímán v nízké kvalitě.	Faxový přístroj, který vám posílá fax, může být vadný. Hlučná telefonní linka může způsobit chyby linky. Zkontrolujte vaši tiskárnu vytvořením kopie. Může být prázdná tonerová kazeta. Vyměňte tonerovou kazetu. Pro podrobnosti, viz "Výměna tonerových kazet" na straně 310.
Některá slova na příchozím faxu jsou roztažená.	Faxový přístroj odesílající vám fax měl dočasně zaseknutý dokument.
Na dokumentu, který odesíláte, jsou čáry.	Zkontrolujte vaše skenovací sklo kvůli značkám a vyčistěte jej. Viz "Čištění skeneru" na straně 320.
Tiskárna vytáčí číslo, ale spojení s dalším faxovým přístrojem selhalo.	Další faxový přístroj může být vypnutý, došel mu papír, nebo nemůže odpovědět na příchozí volání. Promluvte s operátorem dalšího přístroje a požádejte ji/ho o vyřešení problému.
Dokumenty nejsou ukládány do paměti.	Nemusíte mít dostatek paměti pro ukládání dokumentu. Pokud displej ukazuje zprávu Memory Full, vymažte všechny dokumenty, které už nebudete potřebovat, z paměti a poté obnovte dokument, nebo počkejte na dokončení probíhající úlohy (např. přenos nebo příjem faxu).

Problém	Akce
V dolní části každé stránky nebo na dalších stránkách se objeví prázdné plochy, s malým proužkem textu v horní části.	Můžete mít vybráno špatné nastavení papíru v možnosti nastavení uživatelem. Viz "Pokyny pro tisková média" na straně 203.
Tiskárna neodesílá nebo nepřijímá faxy.	Ujistěte se, že kód země je nadtažen správně v  (Menu) → System → Admin Menu → Fax Settings → Country. Zkontrolujte, že telefonní linka je správně připojena. Viz "Připojení telefonní linky" na straně 43.
Během přenosu nebo přijetí faxu se často objeví chyba.	Snižte rychlost modemu v  (Menu) → System → Admin Menu → Fax Settings → Modem Speed.

Problémy se skenováním

Problém	Akce
Skener nefunguje.	Ujistěte se, že jste umístili dokument ke skenování lícem dolů ze skenovacího skla nebo lícem nahoru do ADF. Nemusíte mít dostatek paměti pro uložení dokumentu, který chcete skenovat. Zkuste funkci náhledu, abyste viděli, zda to funguje. Zkuste snížit rozsah skenovacího rozlišení. Zkontrolujte, že Ethernetový nebo USB kabel je řádně připojen. Ujistěte se, že Ethernetový nebo USB kabel není vadný. Prohodte kabel za jiný dobrý. Je-li to nutné, vyměňte kabel. Zkontrolujte, že skener je správně nakonfigurován. Zkontrolujte aplikaci, kterou chcete použít, pro ujištění, že úloha skenování byla odeslána do správného portu.
Tiskárna skenuje velmi pomalu.	Grafiky jsou skenovány pomaleji než text při použití funkce Scan to E-mail nebo Scan to Network. Komunikační rychlost se stane pomalou v režimu skenování kvůli velkému množství paměti vyžadovanému pro analýzu a reprodukci skenovaného obrázku. Skenování obrázků při vysokém rozlišení zabere více času než skenování při nižším rozlišení.
Došlo k uvíznutí papíru nebo více papírů uvízlo v ADF.	Ujistěte se, že typ papíru dokumentu splňuje specifikace pro tiskárnu. Viz "Podporované typy papíru" na straně 209 pro více informací. Zkontrolujte, zda je dokument řádně vložen do ADF. Ujistěte se, že vodička dokumentů jsou řádně nastavena. Ujistěte se, že počet listů dokumentu nepřekročí maximální kapacitu ADF. Ujistěte se, že dokument není zkroucený. Dobře provětrejte dokument před vložením do ADF.
Svislé pruhy se objevily na výstupu při skenování pomocí ADF.	Vyčistěte ADF sklo. Viz "Čištění skeneru" na straně 320.
Objeví se skvrna na stejném místě na výstupu při skenování pomocí skenovacího skla.	Vyčistěte skenovací sklo. Viz "Čištění skeneru" na straně 320.
Obrázky jsou zkosené.	Ujistěte se, že dokument je vložen přímo do ADF nebo na skenovací sklo.
Diagonální čáry se objeví zubaté při skenování pomocí ADF.	Používá-li dokument těžká média, zkuste je skenovat ze skenovacího skla.

Problém	Akce
Tiskárna řádně nepřenáší skenovaná data na určené místo přes funkci Scan to E-mail nebo Scan to Network.	<p>Zkontrolujte, byla-li následující nastavení nastavena správně v Dell Printer Configuration Web Tool.</p> <p>Scan to Network</p> <p>Zkontrolujte následující nastavení v Address Book → Server Address:</p> <ul style="list-style-type: none"> • Server Address • Share Name • Server Path • Login Name • Login Password <p>Scan to E-mail</p> <p>Zkontrolujte následující nastavení v Address Book → Fax/E-Mail:</p> <ul style="list-style-type: none"> • E-Mail Address
Nelze skenovat pomocí Windows Image Acquisition (WIA) do počítače Microsoft® Windows Server® 2003.	<p>Povolte WIA v počítači.</p> <p>Pro povolení WIA:</p> <ol style="list-style-type: none"> 1 Klikněte na Start, přejděte na Administrative Tools, a poté klikněte na Services. 2 Pravým tlačítkem klikněte na Windows Image Acquisition (WIA), a poté na Start.
Nelze skenovat pomocí TWAIN nebo WIA do Windows Server 2008 nebo Windows Server 2008 R2 počítače.	<p>Nainstalujte funkci Desktop Experience do počítače.</p> <p>Pro instalaci Desktop Experience:</p> <ol style="list-style-type: none"> 1 Klikněte na Start, přejděte na Administrative Tools, a poté na Server Manager. 2 V Features Summary, klikněte na Add Features. 3 Vyberte zaškrtačací políčko Desktop Experience, klikněte na Next, a poté klikněte na Install. 4 Restartujte počítač.
Nelze skenovat pomocí TWAIN nebo WIA do počítače Windows Server 2012.	<p>Nainstalujte funkci Desktop Experience do počítače.</p> <p>Pro instalaci Desktop Experience:</p> <ol style="list-style-type: none"> 1 Klikněte na Server Manager z obrazovky Start. Objeví se obrazovka Server Manager. 2 V Manage, klikněte na Add Roles and Features. Add Roles and Features Wizard se objeví. 3 Klikněte na Next pro přeskočení stránky Before you begin. 4 Ujistěte se, že Role-based or feature-based installation je vybráno, a poté klikněte na Next. 5 Ujistěte se, že Select a server from the server pool je vybráno, vyberte server v Server Pool, a poté klikněte na Next. 6 Klikněte na Next pro přeskočení stránky Select server roles. 7 Vyberte zaškrtačací políčko Desktop Experience v User Interfaces and Infrastructure, a poté klikněte na Next. 8 Klikněte na Confirmation ze seznamu vlevo. 9 Vyberte zaškrtačací políčko Restart the destination server automatically if required, a poté klikněte na Install. 10 Restartujte počítač.

Problémy s ovladačem skeneru/nástroji tiskárny

Problém	Akce
Nelze načíst data Adresáře z tiskárny v Address Book Editor.	Ujistěte se, že váš počítač a tiskárna jsou řádně připojeny Ethernetovým nebo USB kabelem. Ujistěte se, že tiskárna je zapnuta. Ujistěte se, že ovladač tiskárny je nainstalován do vašeho počítače. (Address Book Editor načítá data Adresáře přes ovladač tiskárny.)
Ovladač TWAIN se nemůže připojit k tiskárně.	Ujistěte se, že váš počítač a tiskárna jsou řádně připojeny Ethernetovým nebo USB kabelem. Zkontrolujte, zda je tiskárna zapnuta. Je-li tiskárna zapnuta, restartujte ji otočením napájecího vypínače do pozice vypnuto a poté znovu zapnuto. Pokud je spuštěna aplikace skenování, ukončete aplikaci, restartujte aplikaci, a poté zkuste znovu skenovat.
Ovladač skeneru nebyl registrován ve vašem počítači a není dostupný z ScanButton Manager.	Nainstalujte ovladač skeneru. Je-li ovladač nainstalován, odinstalujte jej a poté znovu nainstalujte.
Skenování vašeho dokumentu selhalo v tiskárně přes ScanButton Manager.	Ujistěte se, že počítač a tiskárna jsou řádně připojeny USB kabelem. Zkontrolujte, zda je tiskárna zapnuta. Je-li tiskárna zapnuta, restartujte ji otočením napájecího vypínače do pozice vypnuto a poté znovu zapnuto. Pokud je spuštěna aplikace skenování, ukončete aplikaci, restartujte aplikaci, a poté zkuste znovu skenovat.
Nepodařilo se vytvořit obrazový soubor přes ScanButton Manager.	Ujistěte se, že je dostatek místa na pevném disku. Odinstalujte ScanButton Manager ve vašem počítači a poté jej nainstalujte.
Nepodařilo se inicializovat ScanButton Manager	Odinstalujte ScanButton Manager ve vašem počítači a poté jej nainstalujte.
Nepodařilo se provést ScanButton Manager.	Odinstalujte ScanButton Manager ve vašem počítači a poté jej nainstalujte.
Objevila se nečekaná chyba v ScanButton Manager.	Odinstalujte ScanButton Manager ve vašem počítači a poté jej nainstalujte.

Problémy s bezdrátovým nastavením (pouze tiskárna Dell C1765nfw)

Problém	Akce
Nelze nastavit bezdrátové připojení.	Ujistěte se, že Ethernetový a USB kabel jsou z tiskárny odpojeni. Ujistěte se, že Wi-Fi je nastaveno na On. Viz "Wi-Fi (Dell C1765nfw Color Multifunction Printer only)" na straně 180. Zkuste zakázat firewall ve vašem počítači. Firewall v počítači může blokovat komunikaci s vaší tiskárnou.
Nelze nastavit bezdrátové připojení s WPS (Wi-Fi Protected Setup®).	Ujistěte se, že nastavení zabezpečení bezdrátového LAN přístupového bodu nebo routeru je WPA nebo WPA2. (WEP není podporován v WPS.)
Nelze nastavit bezdrátové připojení s WPS-PBC (Wi-Fi Protected Setup-Push Button Configuration).	Stiskněte tlačítko WPS v bezdrátovém LAN přístupovém bodu nebo routeru do 2 minut po spuštění operace WPS v tiskárně. Pro podrobnosti o bezdrátovém LAN přístupovém bodu nebo routeru, se podívejte do příručky dodané k bezdrátovému LAN přístupovému bodu nebo routeru.
Nelze nastavit bezdrátové připojení s WPS-PIN (Wi-Fi Protected Setup-Personal Identification Number).	Zkontrolujte, zda PIN, který jste zadali do počítače, je správný.

Ostatní problémy

Problém	Akce
Uvnitř tiskárny došlo ke kondenzaci.	K tomu obvykle dochází během několika hodin po zatopení v místnosti v zimě. Rovněž k tomu dochází, je-li tiskárna v provozu v místě, kde relativní vlhkost dosáhne 85% nebo více. Upravte vlhkost nebo přemístěte tiskárnu do vhodného prostředí.
Na ovládacím panelu se nezobrazil žádný soubor, když jste vybrali soubor pro funkci Printing from USB Memory.	Potvrďte, že jsou v úložném zařízení USB soubory s podporovanými formáty souborů (PDF, TIFF, nebo JPEG). Pokud je cílový soubor v hluboké hierarchii v úložném zařízení USB, přesuňte soubor do kořenového adresáře na úložném zařízení USB s vaším počítačem. Zkraťte název cílového souboru v úložném zařízení USB s vaším počítačem, a zkuste znovu tisknout.

Kontaktování služby

Budete-li volat na servis tiskárny, buďte připraveni popsat problém, který pozorujete nebo chybovou zprávu na displeji.

Musíte znát model tiskárny, typ a sériové číslo. Podívejte se na štítek umístěný uvnitř bočních dveří tiskárny.

Dodatek

Dodatek.....	359
Index.....	365

Dodatek

Dell politika technické podpory

Technikem asistovaná technická podpora vyžaduje spolupráci a zapojení zákazníka do procesu řešení problémů a umožňuje obnovu operačního systému, softwaru a hardwaru ovladačů na původní výchozí konfigurace dodávané společností Dell, stejně jako ověření přiměřené funkčnosti tiskárny a všeho Dell-nainstalovaného hardware. Kromě této technikem asistované technické podpory, on-line technická podpora je k dispozici na podpoře společností Dell. Další možnosti technické podpory mohou být k dispozici ke koupi.

Dell poskytuje omezenou technickou podporu pro tiskárnu a veškerý Dell-nainstalovaný software a periferní zařízení. Podporu pro software a periferní zařízení od třetí strany poskytuje původní výrobce, včetně těch, které jste koupili a / nebo nainstalovali přes Software a periférie (DellWare), ReadyWare, a Custom Factory Integration (CFI/DellPlus).

Online služby

Můžete získat informace o produktech a službách společnosti Dell na následujících webových stránkách:

www.dell.com

www.dell.com/ap (Pouze pro Asii/Pacifik)

www.dell.com/jp (Pouze pro Japonsko)

www.euro.dell.com (Pouze pro Evropu)

www.dell.com/la (Země Latinské Ameriky a Karibiku)

www.dell.ca (Pouze pro Kanadu)

K Dell Support můžete přistoupit prostřednictvím těchto internetových stránek a e-mailových adres:

- Dell Support stránky
support.dell.com
support.euro.dell.com
- Dell Support e-mailové adresy
mobile_support@us.dell.com
support@us.dell.com
la-techsupport@dell.com (Latinská Amerika a Karibik)
apsupport@dell.com (Asie / Tichomoří)
- Dell marketing a prodej - e-mailové
apmarketing@dell.com (Asie / Tichomoří)
sales_canada@dell.com (Kanada)
- Anonymous file transfer protocol (FTP)
ftp.dell.com

Přihlaste se jako uživatel: *anonymous*, a použijte svou e-mailovou adresu jako své heslo.

Politika záruky a navracení

Dell Computer Corporation ("Dell") vyrábí své produkty ze součástí a dílů, které jsou nové nebo ekvivalentem k novým, v souladu s průmyslovo-standardními postupy. Pro informace o záruce Dell pro vaši tiskárnu, viz support.dell.com.

Informace o recyklaci

Doporučuje se, aby zákazníci zlikvidovali své použité počítače, monitory, tiskárny a další periferní zařízení způsobem šetrným k životnímu prostředí. Potenciální metody zahrnují opakované použití částí nebo celého produktu a recyklaci výrobků, součástí a / nebo materiálů. Pro konkrétní informace o celosvětových recyklačních programech společnosti Dell, viz www.dell.com/recyclingworldwide.

Kontaktování společnosti Dell

K Dell Support můžete přistoupit na support.dell.com. Vyberte váš region na stránce WELCOME TO DELL SUPPORT, a vyplňte požadované podrobnosti pro přístup k nástrojům a informacím nápovědy.

Dell můžete kontaktovat elektronicky pomocí následujících adres:

- World Wide Web

www.dell.com

www.dell.com/ap (pouze země Asie / Tichomoří)

www.dell.com/jp (pouze Japonsko)

www.euro.dell.com (pouze Evropa)

www.dell.com/la (Latinská Amerika a Karibik)

www.dell.ca (pouze Kanada)

- Anonymous file transfer protocol (FTP)

[ftp.dell.com](ftp://ftp.dell.com)

Přihlaste se jako uživatel: anonymous, a použijte svou e-mailovou adresu jako své heslo.

- Služba elektronické podpory

mobile_support@us.dell.com

support@us.dell.com

la-techsupport@dell.com (Latinská Amerika a Karibik)

apsupport@dell.com (pouze země Asie / Tichomoří)

support.jp.dell.com (pouze Japonsko)

support.euro.dell.com (pouze Evropa)

- Služba elektronické nabídky

apmarketing@dell.com (pouze země Asie / Tichomoří)

sales_canada@dell.com (pouze Kanada)

Index

Čísla

100Base-TX Full-Duplex, 126
100Base-TX Half-Duplex, 126
10Base-T Full-Duplex, 126
10Base-T Half-Duplex, 126

A

A4, 208
A5, 208
About printer, 25
AC (All Clear) button, 92
Address Book, 100, 102, 112, 133, 175
Address Book Editor, 293
ADF Cover, 26, 28, 324
ADF Glass, 320
Ad-Hoc, 127
Adjust Altitude, 111, 120, 151, 196
Adjust ColorRegi, 194
Adjust Fusing Unit, 111, 119, 149, 193
Adjust Transfer Roller, 111, 119, 149, 193
Adjusting Color Registration, 317
Admin Menu, 176
Administrator Password, 132
Alert Tone, 108, 113, 190
All Tones, 108, 113
Altitude, 302
Ans Machine/Fax, 270
Answer Machine/Fax, 117
Appendix, 359
Apply New Settings, 103
Asset Tag Number, 106
Authenticate Error Trap, 131
Auto Clear Alert Tone, 108, 113

Auto Exposure, 109-110, 115-116, 166, 170, 240
Auto Log Print, 108, 113, 191
Auto Rec Ans/FAX, 181, 270
Auto Rec Fax, 181, 270
Auto Rec TEL/FAX, 181, 270
Auto Receive Answer/Fax, 110, 117
Auto Receive Fax, 110, 117
Auto Receive Tel/Fax, 110, 117
Auto Regi Adjust, 194
Auto Registration Adjustment, 111, 119
Auto Reset, 108, 113, 189
Auto SSID Setup, 40
Automatic Document Feeder (ADF), 25, 28
Automatic Redialing, 275
Avoiding Jam, 229, 323

B

B&W / Color LED, 92
B5, 208
Back button, 92
Backspace button, 92
Base memory, 301
Basic Information, 125
Basic Printer Problems, 339
Blue plug, 43
Bonjour (mDNS), 123, 126, 130

C

C5, 208
Cable, 303
Cancel button, 92
Canceling a job, 230

Canceling a Job From the Computer Running Windows, 230
Carbonless copy paper, 204
CCP, 204
Chart Print, 161
Clean Developer, 120, 162, 194
Clearing Paper Jam, 323
 From ADF, 325
 From Back of the Printer, 330
 From Front of the Printer, 329
 From Output Tray, 332
Clock Mode, 268
Clock Settings, 112, 121
Coated, 111, 119, 149, 193
Collated, 109, 115, 163, 236
Color, 109-110, 115-116, 163, 168, 236
Color Balance, 166
Color Button Set, 168
Color Mode button, 92
Color Registration Adjustment, 120
Color Registration Chart, 318
Color Test Page, 175
Community Name, 131
Completed Jobs, 99, 107
Connecting Printer, 35
Connection specification, 35, 303
Connection type, 35, 303
Conserving supplies, 309
Contact Dell Support at, 100, 102
Contact Person, 101
Contacting Service, 356
Contacts button, 91
Control Panel Tone, 108, 113
Copy button, 91
Copy Color Balance, 109, 115
Copy Defaults, 109, 115, 157
Copy Problem, 352
Copy Service Lock Set, 109, 114

Copy Settings, 109, 115
Country, 111, 118, 271
Cover, 106
Covers, 111, 119, 149, 193
CTD Sensor, 316
Custom Reduce/Enlarge, 115

D

Data LED, 91
Date & Time, 148, 190
Date Format, 112
Defaults Settings, 144
Delayed Start, 110, 116, 173
Dell Printer Configuration Web Tool, 97
Dell ScanCenter, 294
Dell Service Tag Number, 106
Dell Supplies Management System, 291
Dell Technical Support Policy, 359
Demo Page, 112
Details, 106
Determining Values, 318
DHCP, 123, 129
Dimensions, 301
Direct Connection, 36
Direct Connection Setup, 65
Direct Fax, 276
Discard Size, 111, 118, 186, 271
Display Popup, 112
Display Problems, 339
DL, 208
DL LEF, 208
DNS, 123, 129
Document Feeder Tray, 25, 28
Document Glass, 28, 320
Document Guides, 28
Document Output Tray, 25
Document Size, 109-110, 115-116, 165, 169, 238

Driver, 21
DRPD, 117, 270
DRPD Pattern, 111, 118, 185, 270

E

ECM, 111, 118, 186, 271
Edit From Field, 198
E-Mail Alert, 100, 102, 126, 129, 179
E-Mail Alert Settings, 124, 130
E-Mail Alert Setup, 97
E-mail Alert Setup Page, 124
E-Mail Default Setup, 137
E-Mail Group, 136
E-Mail Server Settings, 129
Emulations, 301
Encryption, 122, 127
Entering Values, 319
Envelope, 111, 119, 149-150, 193-194, 206
Envelope #10, 208
Environment, 302
Environment Sensor Info, 161
Environment settings of your web browser, 97
Error History, 112, 175
Ethernet, 122, 126, 176, 303
Ethernet Connection, 36
Ethernet Port, 26, 35
EWS, 154, 180
EWS Settings, 125
Executive, 208
Express Code, 192

F

F/W Version, 192
Fault Time-Out, 189
Fax, 117
Fax Activity, 111, 118, 175, 187, 271

Fax Broadcast, 111, 118, 187, 271
Fax button, 91
Fax Cover Page, 111, 118, 184, 270
Fax Defaults, 110, 116, 156
Fax Forward Number, 111, 118
Fax Fwd Number, 186, 271
FAX Group, 135
Fax Group, 135
Fax Header, 110, 117, 184, 270
Fax Header Name, 110, 117, 184, 270
Fax Number, 111, 118, 184, 270
Fax Problems, 352
Fax Protocol, 111, 118
Fax Service Lock Set, 109, 114
Fax Settings, 110, 117, 145, 159, 181
FAX Speed Dial, 135
Fax Transmit, 111, 118, 271
File Format, 110, 116, 168
Finding Information, 21
Firmware Version, 107
Folio, 208
Forward Settings, 185, 271
Front Cover, 25, 324
Front USB Port, 25
FTP Client, 123
Function Enabled, 114, 197
Fusing Unit, 324

G

Gateway Address, 123, 128
Group Dial, 176
Group Dialing, 283

H

Host I/F, 107
Host Name, 107, 123, 128

How to set up, 22
How to use, 21
HTTP, 123, 129

I

ID, 107
Identifying Print Media and Specifications, 208
Image Compression, 110, 116, 171
Important Information, 21
Impression Number, 107
Infrastructure, 127
Initial Settings, 47
Initialize NIC NVM and restart printer, 132
Initialize NVM, 180, 195
Installing a Toner Cartridge, 312
Installing Printer Drivers, 65, 85
Interfaces, 301
IP Address, 53, 99, 101, 123, 128
IP address, 123
IP Address Mode, 123, 128
IP Filter, 180
IP Filter (IPv4), 133
IP Mode, 123, 128
IP Settings, 55
IPv4, 123, 128-129, 131
IPv6, 123, 128-129, 131

J

Jam, 350
Job History, 112, 175
Job List, 99, 107
Job Name, 107
Job Status, 107
Job Submitted Time, 107
Job Time-Out, 108, 113, 189
Job Tone, 108, 113

Job Type, 107
Junk Fax Setup, 110, 117, 160, 183, 270

K

Kensington lock, 29

L

Label, 111, 119, 149-150, 193-194, 207
LCD, 91
LCD Panel, 92
Left frame, 102
Legal, 208
Length Guide, 25
Letter, 208
Levers, 26, 324
Lighter/Darker, 109-110, 115-116, 165, 169, 172, 239, 274
Line Monitor, 110, 117, 182, 270
Line Type, 110, 117, 182, 270
Link Channel, 122, 127
Link Quality, 122, 127
Liquid crystal display, 91
Loading Envelope, 216, 221
Loading Letterhead, 205, 218, 223
Loading Paper, 57
Loading Print Media, 211
Loading Print Media in Multipurpose Feeder (MPF), 57, 211
Loading Print Media in Priority Sheet Inserter (PSI), 62, 219
Location, 101, 106
Low Toner Alert Msg, 191
LPD, 123, 126, 129, 179

M

MAC Address, 122, 127

Maintenance, 309
Manual Duplex Printing, 224
Manual SSID Setup, 41
Margin Left/Right, 109-110, 115-116, 167, 170, 241
Margin Middle, 109-110, 115-116, 167, 171, 242
Margin Top/Bottom, 109-110, 115-116, 167, 170, 241
Max E-Mail Size, 110, 116, 171
Memory, 301
Memory Capacity, 107
Menu button, 92
Menu Items, 104
Menu Settings, 108, 140
MIB Compatibility, 302
Mixed Mode PSK, 127
mm/inch, 108, 113, 191
Modem Speed, 111, 118, 187, 271
Monarch, 208
Monarch LEF, 208
MPF Extension, 25
Multiple Up, 309
Multiple-Up, 109, 115, 167, 240
Multipurpose Feeder (MPF), 25, 324

N

NCR, 204
Network, 176
Network Connection Setup, 68
Network Firmware Version, 107
Network Type, 122, 127
New Password, 114
No carbon required, 204
No. of Sheets, 107
Non-Dell Toner, 112, 121, 151, 196
Number of Copies, 235
Numeric keypad, 92, 94

O

OCR, 204
One Touch Dial button, 91
Online Help, 100, 102
Online Services, 359
Operating System Compatibility, 301
Operation, 302
Operator Panel, 25, 91
 Button, 91
Optical character recognition, 204
Order Supplies, 30
Order Supplies at, 100, 102
Original Type, 109, 115, 165, 238, 273
OS, 301
Out of Paper Tone, 108, 113
Output Result, 107
Output Tray, 106
Output Tray Extension, 226
Owner, 107

P

Panel Alert Tone, 108, 113
Panel Language, 95, 108, 113, 199
Panel Lock, 197, 200
Panel Lock Set, 109
Panel Settings, 112, 174
Panel Settings Page, 95
Paper, 203
 Characteristics, 203
 Curl, 203
 Fiber Content, 204
 Grain Direction, 203
 Moisture Content, 203
 Smoothness, 203
 Weight, 203
Paper Chute, 26
Paper Density, 111, 118, 148, 192
Paper Feed Roller, 26

Paper jam location, 324
Paper Size, 208
Paper Trays, 106
Paper Type, 209
Paper Used, 133
Paper Width Guides, 25
Parts name, 25
PDL, 301
Peer-to-Peer, 82
Phone Book, 176
Phone Connector, 26, 35, 43, 303
Plain, 111, 119, 149, 193
Plain Thick, 111, 119, 149, 193
Point and Print, 80
Port Settings, 126
Port Status, 123, 126
Port9100, 123, 126, 129, 179
Power Connector, 26
Power On Wizard, 192
Power Saver Timer, 95
Power Saver Timer - Deep Sleep, 108, 113
Power Saver Timer - Sleep, 108, 113
Power Saving Timer, 95, 188
Power Supply, 301
Power Switch, 25
Prefix Dial, 111, 118, 186, 271
Prefix Dial Num, 186
Prefix Dial Number, 111, 118, 271
Premier, 112
Print Cartridge Level, 106
Print from USB, 109, 114
Print Head Cleaning Rod, 25
Print media, 309
Print Media Dimensions, 211
Print Media Guidelines, 203
Print Quality Guarantee, 302
Print Quality Problems, 341

Print Server Reports, 122
Print Server Settings, 100, 102, 122, 125
Print Server Setup Page, 122
Print Volume, 100, 102, 133
Printer Driver Pre-install Status, 65
Printer Events, 106
Printer Information, 100, 102, 106, 140
Printer Jobs, 99, 102, 107
Printer Maintenance, 118
Printer Page Count, 133
Printer Revision Levels, 107
Printer Serial Number, 107
Printer Settings, 99, 102, 108, 113
Printer Settings Report, 108
Printer Software, 291
Printer specification, 301
Printer Status, 99, 102, 106
Printer Type, 106
Printing, 229
Printing on Letterhead, 205
Printing Problems, 339
Printing Speed, 106
Printing Status Window, 291
Priority Sheet Inserter (PSI), 25
Processor Speed, 107
Product Features, 23
Protocol, 179
Protocol Monitor, 175, 271

Q

Quick Launch Utility, 292
Quick Reference Guide, 21

R

Ready / Error LED, 91
Rear Cover, 26, 324

Receive Mode, 110, 117, 181, 270
Recommended Paper, 204
Recycled, 111, 119, 149, 193-194
Recycling Information, 360
Re-dial / Pause button, 91
Redial Attempts, 110, 117, 183, 270
Redial Delay, 110, 117, 183, 270
Reduce/Enlarge, 109, 115, 164, 237
Re-enter Password, 114
Refresh, 103
Refresh Mode, 162
Registration Adjustment, 150
Regular, 112
Relative humidity, 302
Remote Rcv Tone, 183, 270
Remote Receive, 110, 117, 183, 270
Remote Receive Tone, 110, 117
Removing the Toner Cartridges, 310
Report Page, 231
Reports, 112, 142
Resend Delay, 110, 117, 183, 270
Reset Defaults, 121, 151
Reset Print Server, 132
Reset Wireless, 179
Resetting Defaults, 162, 201
Resolution, 110, 116, 169, 172, 273
Restore Settings, 103
Return Policy, 360
Right Frame, 103
Ring Tone Volume, 110, 117, 182, 270
Ringer Volume, 269

S

Safety information, 21
Scan button, 92
Scan Defaults, 110, 116, 154
Scan Service Lock Set, 109, 114

Scan To Network, 110, 116, 168
Scan to PC, 132
ScanButton Manager, 293
Scanner Driver/Printer Utility Problems, 355
Scanner Unit, 324
Scanning Problems, 353
Secure Receive, 114, 198
Secure Receive Set, 109, 114
Secure Settings, 109, 114, 197
Security, 132
Security Settings, 127
Security Slot, 26
Select Reorder URL, 112
Selecting Paper, 204
Selecting Preprinted Media and Letterhead, 205
Selecting Pre-Punched Paper, 206
Sending a Fax, 272
Sending a Fax Automatically, 274
Sending a Fax Manually, 275
Sending print job, 229
Sent Fax Forward, 111, 118
Server Address, 137
Service Code, 22
Service Tag, 22, 192
Set Date, 112
Set Password, 100, 102, 132
Set Time, 112
Setting Copy Options, 235
Setting the IP Address, 53
Setting the Printer ID, 267
Setting the Time and Date, 268
Setting Up Printer, 47
Setting Your Country, 267
Setup diagram, 22
Sharpness, 109-110, 115-116, 166, 170, 239
SMB Client, 123
SNMP, 123, 126, 131

SNMP UDP, 179
Software and Documentation disc, 21, 51
Software Download, 109, 114, 198
Speaker Volume, 268
Speed Dial, 176
Speed Dial button, 92
SSID, 122, 127
Start, 92
Start button, 92
Status Messenger, 126
Status Monitor Console, 291
Status of printer supplies, 309
Storage, 302
Storage humidity range, 302
Storing consumables, 310
Storing Print Media, 207, 229, 309
Subnet Mask, 123, 128
Support
 Contacting Dell, 360
System Settings, 108, 112-113, 125, 146, 174
System Settings page, 112

T

TCP/IP, 128
TCP/IP Settings, 123, 128, 143, 152
Telephone, 117, 270
Telephone/Fax, 117, 270
Temperature, 302
TIFF File Format, 116, 171
Time Format, 112
Time Zone, 112
Time-Out, 123, 129
Tone/Pulse, 110, 117, 182, 270
Toner Access Cover, 25
Toner Refresh, 120, 195
Top frame, 101
Transfer Belt, 26

Transfer Roller, 26
Transfer Roller Refresh, 195
Transfer Roller Refresh Mode, 152
Transmit Key, 122
Trap Notification, 131
Tray 1 Custom Size - X, 112
Tray 1 Custom Size - Y, 112
Tray 1 Paper Size, 112
Tray 1 Paper Type, 112
Tray Settings, 100, 102, 112, 138, 143, 153, 173
TWAIN, 247

U

Unacceptable Paper, 204
UNITED STATES GOVERNMENT
 RESTRICTED RIGHTS, 17
USB, 303
USB port, 26, 35
USB Settings
 USB port, 199
USB storage device, 264

W

Wall Jack Connector, 26, 35, 43, 303
Warranty, 360
Warranty information, 21
Web Link Customization, 112, 122, 152
WEP 128 Bit ASCII (13 Bytes), 127
WEP 128 Bit Hex (26 Bytes), 127
WEP 64 Bit ASCII (5 Bytes), 127
WEP 64 Bit Hex (10 Bytes), 127
White Document Cover, 320
White Strip, 320
Wi-Fi, 180
Wi-Fi | WPS button, 38, 92
 Backlight, 93
Windows Image Acquisition (WIA), 248

Wireless Connection, 37
Wireless LAN, 122, 127
Wireless Problems, 356
Wireless Settings, 122, 127
Wireless Setup, 177
Wireless Status, 177
WPA2-PSK AES, 127
WPA-PSK TKIP, 127
WPS, 178
WPS-PBC, 38-39
WPS-PIN, 40
WSD, 76, 123, 126, 129

Y

Yellow terminator, 44

